



Научові перспективи
Видавнича група



MODERNÍ ASPEKTY VĚDY

*v rámci publikační skupiny
Scientific Publishing Group*

*Svazek XXI mezinárodní
kolektivní monografie*

Česká republika
2022



Mezinárodní Ekonomický Institut s.r.o. (Česká republika)
Středoevropský vzdělávací institut (Bratislava, Slovensko)
Národní institut pro ekonomický výzkum (Batumi, Gruzie)
Al-Farabi Kazakh National University (Kazachstán)
Institut filozofie a sociologie Ázerbájdžánu Národní akademie věd (Baku, Ázerbájdžán)
Batumi School of Navigation (Batumi, Gruzie)
Regionální akademie managementu (Kazachstán)
Veřejná vědecká organizace „Celokrajinské shromáždění lékařů ve veřejné správě“ (Kyjev, Ukrajina)
Nevládní organizace „Sdružení vědců Ukrajiny“ (Kyjev, Ukrajina)
Univerzita nových technologií (Kyjev, Ukrajina)

v rámci publikační skupiny Publishing Group „ Vědecká perspektiva “

MODERNÍ ASPEKTY VĚDY

Svazek XXI mezinárodní kolektivní monografie

Česká republika
2022

International Economic Institute s.r.o. (Czech Republic)
Central European Education Institute (Bratislava, Slovakia)
National Institute for Economic Research (Batumi, Georgia)
Al-Farabi Kazakh National University (Kazakhstan)
Institute of Philosophy and Sociology of Azerbaijan National Academy of Sciences (Baku, Azerbaijan)
Batumi Navigation Teaching University (Batumi, Georgia)
Regional Academy of Management (Kazakhstan)
Public Scientific Organization "Ukrainian Assembly of Doctors of Sciences in Public Administration" (Kyiv, Ukraine)
Public Organization Organization "Association of Scientists of Ukraine" (Kyiv, Ukraine)
University of New Technologies (Kyiv, Ukraine)

within the Publishing Group "Scientific Perspectives"

MODERN ASPECTS OF SCIENCE

21- th volume of the international collective monograph

Czech Republic
2022

UDC 001.32: 1/3] (477) (02)
C91

Vydavatel:

Mezinárodní Ekonomický Institut s.r.o.
se sídlem V Lázních 688, Jesenice 252 42
IČO 03562671 Česká republika
Zveřejněno rozhodnutím akademické rady

Mezinárodní Ekonomický Institut s.r.o. (Zápis č. 7/2022 ze dne 8. červenec 2022)



Monografie jsou indexovány v mezinárodním vyhledávači
Google Scholar

Recenzenti:

- Karel Nedbálek** - doktor práv, profesor v oboru právo (Zlín, Česká republika)
Markéta Pavlova - ředitel, Mezinárodní Ekonomický Institut (Praha, České republika)
Iryna Zhukova - kandidátka na vědu ve veřejné správě, docentka (Kyjev, Ukrajina)
Yevhen Romanenko - doktor věd ve veřejné správě, profesor, ctěný právník Ukrajiny (Kyjev, Ukrajina)
Oleksandr Datsiy - doktor ekonomie, profesor, čestný pracovník školství na Ukrajině (Kyjev, Ukrajina)
Jurij Kijkov - doktor informatiky, dr.h.c. v oblasti rozvoje vzdělávání (Teplice, Česká republika)
Vladimír Bačšín - docent ekonomie (Bratislava, Slovensko)
Peter Ošváth - docent práva (Bratislava, Slovensko)
Oleksandr Nepomnyashy - doktor věd ve veřejné správě, kandidát ekonomických věd, profesor, řádný člen Vysoké školy stavební Ukrajiny (Kyjev, Ukrajina)
Vladislav Fedorenko - doktor práv, profesor, DrHb - doktor habilitace práva (Polská akademie věd), čestný právník Ukrajiny (Kyjev, Ukrajina)
Dina Dashevská - geolog, geochemik Praha, Česká republika (Jeruzalém, Izrael)

Tým autorů

C91 Moderní aspekty vědy: XXI. Díl mezinárodní kolektivní monografie /
Mezinárodní Ekonomický Institut s.r.o.. Česká republika: Mezinárodní Ekonomický
Institut s.r.o., 2022. str. 477

Svazek XXI mezinárodní kolektivní monografie obsahuje publikace o: utváření a rozvoji teorie a historie veřejné správy; formování regionální správy a místní samosprávy; provádění ústavního a mezinárodního práva; finance, bankovníctví a pojišťovnictví; duševní rozvoj osobnosti; rysy lexikálních výrazových prostředků imperativní sémantiky atd.

Materiály jsou předkládány v autorském vydání. Autoři odpovídají za obsah a pravopis materiálů.



OBSAH

PŘEDMLUVA	9
ODDÍL 1. VEŘEJNÁ SPRÁVA, SAMOSPRÁVA A STÁTNI SPRÁVA	10
<i>§1.1 УДОСКОНАЛЕННЯ МЕХАНІЗМУ ПРОТИДІЇ РЕЙДЕРСТВУ (Романенко Є.О., Національний Авіаційний Університет)</i>	10
<i>§1.2 СУЧАСНІ ТЕНДЕНЦІЇ ТРАНСФОРМАЦІЇ ПРАВООХОРОННОЇ СИСТЕМИ: ОСОБЛИВОСТІ ВИТЧИЗНЯНОЇ ДЕРЖАВНОЇ ПОЛІТИКИ (Бондаренко О.Г., Національна академія Національної гвардії України, Ярової Т.С., Відкритий міжнародний університет розвитку людини «Україна»)</i>	24
<i>§1.3 СИНЕРГЕТИЧНІ АСПЕКТИ ФОРМУВАННЯ ТА ФУНКЦІОНУВАННЯ ЕФЕКТИВНОЇ HR-СИСТЕМИ У ПУБЛІЧНОМУ УПРАВЛІННІ (Подольчак Н.Ю., Національний університет «Львівська політехніка», Цигилик Н.В., Національний університет «Львівська політехніка»)</i>	39
<i>§1.4 РЕФОРМУВАННЯ АДМІНІСТРАТИВНО-ТЕРИТОРІАЛЬНОГО УСТРОЮ ДЕРЖАВ ЄВРОПИ (Стогова О.В., Сумський державний університет)</i>	50
ODDÍL 2. MEDICÍNA SÉRIE	62
<i>§2.1 EVALUATION OF ANTIVIRAL ACTIVITY 4-DIMETHYLAMINO BENZALDEHYDE 2-HYDROXYBENZOYL-, NICOTINOYL- AND ISONICOTINOYLHYDRAZONES AND THEIR CHELATES WITH SnCl₄ ON "PHAGE-HOST" MODEL (Zinchenko O.Yu., Odessa I. I. Mechnikov National University, Shmatkova N.V., Odessa I. I. Mechnikov National University, Seyfullina I.Y., Odessa I. I. Mechnikov National University)</i>	62





ODDÍL 3. PEDAGOGIKA, VÝCHOVA, FILOZOFIE	74
§3.1 ПСИХОЛОГО-КОМПЕНСАТОРНИ КОМПЕТЕНТНОСТІ ВИКЛАДАЧІВ У СИСТЕМІ ПІСЛЯДИПЛОМНОЇ ОСВІТИ (Кацєро О.К., Національний педагогічний університет імені М. П. Драгоманова)	74
§3.2 МЕТОДИЧНІ РЕКОМЕНДАЦІЇ З НОРМАТИВНОЇ НАВЧАЛЬНОЇ ДИСЦИПЛІНИ «ВСТУП ДО СПЕЦІАЛЬНОСТІ» ДЛЯ СТУДЕНТІВ СПЕЦІАЛЬНОСТІ 014 ОСВІТА (ІСТОРІЯ) ОПП «СЕРЕДНЯ ОСВІТА. ІСТОРІЯ, ПРАВОЗНАВСТВО» (Кінд-Войтюк Н.В., Волинський національний університет імені Лесі Українки)	102
§3.3 РОЗВИТОК НАСКРІЗНИХ УМІНЬ В ОСОБИСТІСНО-ПРОФЕСІЙНОМУ СТАНОВЛЕННІ ПЕДАГОГА (Куземко Л.В., Київський університет імені Бориса Грінченка)	121
§3.4 ПРОБЛЕМИ АДАПТАЦІЇ ВИКЛАДАЧІВ ДО ПЕДАГОГІЧНОГО ПРОЦЕСУ В ВІЙСЬКОВИЙ ЧАС (Кузнєцова М.О., Харківський національний медичний університет, Бібіченко В.О., Харківський національний медичний університет, Сулхдост І.О., Харківський національний медичний університет, Кузнєцова І.К., Харківський національний медичний університет)	132
§3.5 ПАТРІОТИЧНЕ ТАТУЮВАННЯ ЯК ВИРАЗНИК НАЦІОНАЛЬНОЇ САМОІДЕНТИФІКАЦІЇ (Харицька С.В., Національний авіаційний університет, Колісниченко А.В., Національний авіаційний університет)	150
ODDÍL 4. PSYCHOLOGIE	159
§4.1 METHODOLOGICAL RECOMMENDATIONS FOR CONDUCTING PSYCHO-CORRECTONAL WORK WITH CHILDREN OF PRIMARY SCHOOL AGE WITH ART THERAPY (Bocheliuk V.Y., Zaporizhzhia Polytechnic National University, Spytka L.V., Volodymyr Dahl East Ukrainian National University)	159





§4.2 *FEATURES OF UNDERSTANDING MENTAL DEVELOPMENT* 169
BY OLEXANDR MYKOLAIOVYCH RAIEVSKYI (Melnyk O.A., Taras Shevchenko National University of Kyiv)

§4.3 *RESEARCH OF PSYCHOLOGICAL READINESS OF SPECIAL AND INCLUSIVE EDUCATION SPECIALISTS TO WORK WITH AUTHENTIC CHILDREN* 190
(Panov M.S., Khortytsia National Educational Rehabilitation Academy, Pozdniakova O.L., Khortytsia National Educational Rehabilitation Academy)

§4.4 *PHILOLOGICAL RESEARCHES IN THE CONTEXT OF TRANSDISCIPLINARITY: A FRACTAL SCALE-FREE DERIVATIONAL NETWORK MODELING* 204
(Shchyhlo L.V., Sumy State University, Vorfolomeiev M.S., Sumy State University)

§4.5 *ПСИХОЛОГІЯ: РЕДУКЦІЯ ВІД НАУКИ ПРО ДУШУ ДО НАУКИ ПРО ПСИХІКУ* 216
(Савчин М.В., Дрогобицький державний педагогічний університет імені Івана Франка)

ODDÍL 5. PRÁVNÍ ŘADA 227

§ 5.1 *ПРОЦЕС ДОКАЗУВАННЯ В АДМІНІСТРАТИВНОМУ СУДОЧИНСТВІ: ГЕНЕЗА СУДОВОЇ ПРАКТИКИ* 227
(Каштан О.В., ПВНЗ "Київський міжнародний університет")

§ 5.2 *INFORMATION SECURITY AS A COMPONENT OF UKRAINIAN NATIONAL SECURITY* 239
(Lykhova S.Ya., National Aviation University)

§ 5.3 *ПРАВОВІ ПОЗИЦІЇ ЄВРОПЕЙСЬКОГО СУДУ З ПРАВ ЛЮДИНИ: МІСЦЕ У КРИМІНАЛЬНО-ПРАВОВІЙ СИСТЕМІ УКРАЇНИ ТА ВПЛИВ НА КРИМІНАЛЬНО-ПРАВОВУ ПОЛІТИКУ* 250
(Оробець К.М., Національний юридичний університет імені Ярослава Мудрого)





ODDÍL 6. EKONOMIKA A ŘÍZENÍ PODNIKU	261
§ 6.1 <i>DEVELOPMENT OF ORGANIZATIONAL AND INSTITUTIONAL MECHANISM OF FORESTRY PRODUCTION ON THE BASIS OF MARKET ECONOMY</i> (Drebot O.I. , Institute of Agroecology and Environmental Management of NAAS, Yaremko O.P. , Institute of Agroecology and Environmental Management of NAAS, Bodnar V.N. , Institute of Agroecology and Environmental Management of NAAS)	261
§ 6.2 <i>SUSTAINABLE DEVELOPMENT OF TOURISM IN THE CARPATHIAN REGION</i> (Pankiv N. , Lviv Polytechnic National University, Roik O. , Lviv Polytechnic National University)	283
§ 6.3 <i>СТРАТЕГІОЛОГІЧНА АРХІТЕКТОНІКА СИСТЕМИ SMART-ІНФРАСТРУКТУРИ В МІСЬКИХ АГЛОМЕРАЦІЯХ УКРАЇНИ</i> (Карпінський Б.А. , Львівський національний університет імені Івана Франка, Пфістер Д.Г. , Львівська міська рада, Карпінська О.Б. , Львівський національний університет імені Івана Франка)	306
ODDÍL 7. KULTURA A UMĚNÍ	331
§ 7.1 <i>КУЛЬТУРНА СПАДЩИНА УКРАЇНИ: ТЕОРЕТИЧНІ ЗАСАДИ ТА ПРИНЦИПИ ЗБЕРЕЖЕННЯ</i> (Кизименко І.О. , Державний торговельно-економічний університет, Гусєва Н.Ю. , Державний торговельно-економічний університет)	331
§ 7.2 <i>ДЗВОНАРСТВО КНЯЗІВСТВ ГАЛИЦЬКОЇ ТА ВОЛИНСЬКОЇ ЗЕМЕЛЬ, КОРОЛІВСТВА РУСИ (XII–XIV СТ.)</i> (Кіндратюк Б.Д. , Прикарпатський національний університет імені Василя Стефаника)	343
ODDÍL 8. TECHNICKÉ VĚDY	357
§ 8.1 <i>ТЕПЛОВІ НАСОСИ ЕНЕРГОЕФЕКТИВНІ ВІДНОВЛЮВАЛЬНІ ЕКОЛОГІЧНО ЧИСТІ ДЖЕРЕЛА ТЕПЛОТИ ДЛЯ СИСТЕМИ ТЕПЛОПОСТАЧАННЯ</i> (Босий М.В. , Центральноукраїнський національний технічний університет)	357





§ 8.2 РОЗРОБКА МЕТОДУ ПІДВИЩЕННЯ ОПЕРАТИВНОСТІ ПЕРЕДАЧІ ІНФОРМАЦІЇ В МЕРЕЖАХ СПЕЦІАЛЬНОГО ПРИЗНАЧЕННЯ (Романов О.М., командир військової частини, Шишацький А.В., Центральний науково-дослідний інститут озброєння та військової техніки Збройних Сил України. Налапко О.Л., Центральний науково-дослідний інститут озброєння та військової техніки Збройних Сил України) 381

ODDÍL 9. 404 AKTUÁLNÍ PROBLÉMY HISTORIE

§ 9.1 ЗАСТОСУВАННЯ ОПЕРАТИВНОГО МЕТОДУ ДОСЛІДЖЕННЯ АРХІВНИХ СПРАВ З УКАЗАМИ ПРЕЗИДІЇ ВЕРХОВНОЇ РАДИ УРСР І РІШЕННЯМИ ВИКОНКОМІВ НА ПРИКЛАДІ НАГОРОДЖЕННЯ МЕДАЛЛЮ «ВETERАН ПРАЦІ» (1974 – 1992 ГГ.) (Лазаренко В.Г., Київська дитяча залізниця) 404

ODDÍL 10. 415 SOCIOLOGIE

§ 10.1 SOCIOLOGICAL RESEARCH IN THE ACTIVITY OF BRANDS (Skorokhod T., National Technical University of Ukraine Igor Sikorsky Kyiv Polytechnic Institute) 415

ODDÍL 11. 435 SERIÁL ZEMĚPIS

§ 11.1 HISTORICAL ASPECTS OF GEOPOLITICAL PROCESSES IN THE MODERN WORLD (Taranova N.B., Ternopil National Pedagogical University named after Volodymyr Hnatyuk, Zastavetska L.B., Ternopil National Pedagogical University named after Volodymyr Hnatiuk, Zastavetskyi T.B., Ternopil National Pedagogical University named after Volodymyr Hnatyuk) 435

ODDÍL 12. 447 SPECIÁLNÍ VZDĚLÁNÍ

§12.1. SPECIFICITY OF VOCAL INTERPRETATION OF ANDREW LLOYD WEBBER'S WORKS (Sinenko O.O., PVNZ «Kyiv University of Culture») 447





*Шановні друзі та колеги!
Слава Україні! Героям Слава!*



Чергове число міжнародної колективної монографії міждисциплінарного напрямку "MODERNÍ ASPEKTY VĚDY" ("Сучасні аспекти науки") виходить у скрутний для всієї України час. Однак, ми сильні та обов'язково з гідністю подолаємо всіх ворогів!

З огляду на зазначене, видання залишається важливою та авторитетною фаховою дискусійною платформою для наукового обґрунтування актуальних теоретичних та прикладних аспектів педагогіки, спеціальної освіти, психології, економіки, підприємництва, публічного управління і проєктного менеджменту з метою їх впровадження у міжнародний науково-освітній простір.

Щиро бажаю авторській і читацькій аудиторії, а також, рецензентам, які взяли активну участь у роботі над монографією не зупинятися на досягнутому й успішно продовжувати свою потрібну для суспільства та держави діяльність.

Миру, добра, нових творчих здобутків, реалізації цікавих проєктів, міцного здоров'я, благополуччя та процвітання!

*З повагою,
директор Видавничої групи «Наукові перспективи»,
кандидат наук з державного управління,
доцент*

Жукова І.В.



ODDÍL 1. VEŘEJNÁ SPRÁVA, SAMOSPRÁVA A STÁTNÍ SPRÁVA

§1.1 УДОСКОНАЛЕННЯ МЕХАНІЗМУ ПРОТИДІЇ РЕЙДЕРСТВУ (Романенко Є.О., Національний Авіаційний Університет)

Вступ. Право власності — одна із базових цінностей людства, а гарантування його непорушності — пріоритетне завдання для держави. Корупція, перманентна економічна криза, низький рівень суспільної довіри до державних органів, інституційна неспроможність судової влади та правоохоронної системи, недосконалість законодавства все це створює сприятливе середовище для рейдерства, без перебільшення, головного ворога права власності в Україні.[1]

Ще на початку ХХІ століття в більшості країн, які тільки розбудовували свою незалежність, через політичну турбулентність, нестабільність економіки та низький рівень захисту права власності спостерігався бум рейдерських захоплень. Україна не стала виключенням.

Держава офіційно визнає факт існування рейдерства і добре усвідомлює суспільну небезпеку та економічні ризики цього явища. Саме тому законодавці періодично продукують нові антирейдерські ініціативи. Однак жодна з них поки не дає відповіді на головне запитання, – що ж таке рейдерство?

Цим поняттям активно оперують і нерідко відверто маніпулюють політики, правоохоронці, бізнесмени, пересічні громадяни. З рейдерством борються, від нього захищаються, його бояться. Однак досі в Україні жодна особа не отримала статус «рейдер» за рішенням суду й не була притягнута до кримінальної відповідальності за відповідний злочин. Тому





оцінити реальні масштаби рейдерства в нашій країні, як і конкретні збитки для економіки держави, суб'єктів господарювання та власників нерухомості, сьогодні неможливо. Головна проблема — це відсутність чіткого визначення поняття рейдерства в кримінальному законодавстві. Саме тому рейдерство як окремий склад злочину досі не обліковується в офіційній статистиці правоохоронних органів і судів.[2]

Виклад основного матеріалу. Рейдерство – недружне поглинання, захоплення компанії, перерозподіл власності та корпоративних прав. Іншими словами, рейдерство - це спрямований проти волі власника захоплення майна на користь іншої особи, встановлення над майном тотального контролю нового власника в юридичному та фізичному сенсі, найчастіше використовуючи корумпованість конкретних структур влади та управління, та/або із застосуванням сили. Недружні поглинання зазвичай зводяться до силових захоплень підприємств під прикриттям законних або псевдозаконних підстав.

Рейдерами може бути: окремі особи, які використовують корумпованість чиновників; спеціально підготовлені фірми або групи людей, які об'єдналися для професійного рейдерства, зокрема групи, що спеціалізуються на захопленні земель, підприємств, акцій тощо; галузеві холдинги, націлені на усунення конкурентів у сфері шляхом їх поглинання; фінансово-промислові групи, які знаходяться, найчастіше у великих містах, і мають великі ресурси та можливості, для збільшення своїх активів; недобросовісні керівники, які мають доступ до особливо важливих для компанії документів, схем управління та активів; партнери з бізнесу або дрібні акціонери тощо.[3]

Історія рейдерства налічує сотні років, хоча термін з'явився межі XIX і XX століть. Рейдерство з'явилося разом з акціями, які дали можливість поглинання компанії без волі





керівництва. Найбільш відомим прикладом поглинань XVIII століття є спроба захоплення Французької Ост-Індської компанії Жаном де Батцем. Рейдерством успішно займався наприкінці XIX століття Джон Рокфеллер, використовуючи як механізм примусу пільгові ціни на транспортування нафти. Активність рейдерів різко зросла у 1980-ті роки, коли Майкл Мілкен винайшов використання «сміттєвих облігацій» для фінансування захоплень. У сучасній Україні початком корпоративного рейдерства вважається приватизація, коли через процедури банкрутства підприємства з вартістю активів у мільярди доларів було куплено за мільйони гривень

Таким чином у традиційному розумінні західної економіки рейдерські дії — це заходи щодо придбання чужої компанії, які не порушують закон, а застосовуються всупереч волі її керівництва та контролюючих акціонерів. Такий підхід дозволяє розглядати навіть випадки ворожого (недружнього) поглинання підприємства, як об'єктивні процеси, які сприяють економічному зростанню та розбудові потужної конкурентоспроможної економіки. Якщо рейдерські дії щодо підприємства відбуваються без очевидних порушень національного законодавства, вони розцінюються як природній процес, навіть корисне явище, що оздоровлює занепалий бізнес, дозволяє модернізувати технології виробництва і підвищити вартість акцій компанії. Саме тому рейдерів здебільшого ототожнюють не зі шкідниками, а з «санітарами бізнесу».[2]

Сучасне рейдерство прийнято розділяти на:

«Біле рейдерство» — проведення певних маніпуляцій з акціями компанії, які не порушують закон, або ж використання прогалин у корпоративному законодавстві.

«Сіре рейдерство» — застосування сумнівних правових засобів захоплення підприємства, які балансують на межі закону.

«Чорне рейдерство» — використання відверто незаконних інструментів для захоплення компанії: тиск,





залякування, підробка документів, підкуп посадових осіб тощо.

Окрім класичного рейдерства існує ще й «грінмейл», простими словами корпоративний шантаж. Це діяльність, яка здійснюється для створення реальної чи штучної загрози поглинання компанії шляхом зловживання дрібними акціонерами своїми правами, аби змусити головних акціонерів придбати акції міноритарія за ціною, вищою за ринкову. Грінмейл не вважається рейдерством, це радше інтелектуальний, формально легітимний корпоративний тиск, щоправда, не в кожній країні він рентабельний. Для прикладу: у США існує податок (близько 80%) на доходи, отримані від продажу акцій за ціною, вищою за ринкову, тож грінмейл у більшості випадків стає неприбутковим.[2]

Рейдерство «по-українськи» здебільшого полягає у набутті сумнівними шляхами тимчасового права розпоряджатися активами та якнайшвидшим продажем цих активів пов'язаним із рейдером особам, із наступним перепродажем вилучених активів між пов'язаними особами, маючи на меті завадити (унеможливити) їхньому поверненню законним власникам. Це явище вже давно вийшло за межі класичного для західних економік бізнес-формату «білого» чи «сірого» і міцно вкоренилося на побутовому рівні, здебільшого маючи «чорне» забарвлення. Сучасне рейдерство є одним із ключових викликів для держави, яка має гарантувати непорушність права власності та забезпечити дієвий захист майнових і корпоративних прав.

Основними об'єктами рейдерів є ВАТ (відкриті акціонерні товариства) та ЗАТ (закриті акціонерні товариства), хоча під їхні атаки попадають і ТОВ (товариства з обмеженою відповідальністю), що є фінансово не стабільними, та в яких існує конфлікт між власниками.

В Україні відсутні національні механізми для оцінки ефективності захисту права власності, але у світі такий





майновий індикатор існує. Це Міжнародний індекс прав власності (The International Property Right Index, IPRI), який починаючи з 2007 року формується за результатами щорічного дослідження Property Rights Alliance. Рейтинг вимірює рівень захисту прав фізичної й інтелектуальної власності у 129 країнах світу. Відповідне дослідження проводиться за трьома основними критеріями:

- правове і політичне середовище (незалежність судової системи, рівень корупції);
- права на фізичну власність (доступність позик, реєстрація та захист власності);
- права на інтелектуальну власність (рівень «піратства», захист патентного права, захист прав інтелектуальної власності).

За підсумками останнього дослідження Україна посіла 106 місце серед 129 країн. Загальний бал України в IPRI за 2021 рік — 4,453 з 10.

Найнижчий бал ми отримали у категорії «правове і політичне середовище» — 3, 211 з 10, найвищий за «право на фізичну власність» — 5, 755 з 10.

У Міжнародному індексі прав власності традиційно лідирують: Фінляндія, Швейцарія, Нова Зеландія, Сінгапур, Японія та Австралія. Найгірші показники у п'ятірки країн-аутсайдерів: Бангладеш, Ангола, Венесуела, Ємен та Гаїті.

Для порівняння: за підсумками 2019 року наша держава опинилася на 109 місці у рейтингу, а 2020 році трохи покращила свої позиції, піднявшись на 105 сходинку.

Втім, як свідчить останнє дослідження, закріпити позитивний результат і вийти з команди аутсайдерів України так і не вдалося.[4]

В Україні під атаки рейдерів може потрапити не лише підприємство, а чи не будь-яка нерухомість. В Україні вже давно функціонує певний рейдерських ланцюг, який складається з трьох ланок.





Перша — це замовник атаки: як правило, родич, сусід, бізнес-партнер чи навіть конкурент.

Друга ланка — це організатор обробки — організована злочинна група, до складу якої нерідко входять правоохоронці й фахові юристи.

Третя ланка — це виконавці рейдерства: кіберзлочинець, або суб'єкти, які легалізують статус нового власника, — реєстратор і нотаріус. Причому, останні можуть навіть не знати, що втягнуті у злочинну схему захоплення майна (у випадку, коли йдеться, скажімо, про підробку документів).

Українському рейдерству притаманні 4 основні ознаки:

- організований характер, розподіл ролей, залучення спеціалістів різних професій;

- заволодіння чужою власністю шляхом вчинення низки пов'язаних між собою протиправних дій кримінального характеру (підробка документів, хабарництво, застосування фізичного та психічного насилля тощо);

- залучення до атаки корумпованих представників органів влади та правоохоронної системи;

- формальна легітимізація документів (наприклад, правочини з дефектами волі, результати реєстраційних дій, проведених з порушеннями

законодавства) для юридичного прикриття рейдерського нападу та

отримання контролю над чужим майном.

Майнова атака може відбуватися за декількома сценаріями;

Сценарій 1 - протиправне захоплення майна здійснюється шляхом

подання для державної реєстрації або посвідчення правочинів підроблених паперових документів, що посвідчують право власності на нерухомість чи особу власника. У такому випадку державний реєстратор чи





нотаріус мимоволі стає виконавцем атаки, адже встановити факт підробки документів просто не в змозі.

Сценарій 2 - відчуження власності юридичної чи фізичної особи відбувається руками недобросовісних реєстраторів чи нотаріусів, які, свідомо порушуючи встановлені законодавчі процедури, вносять до реєстрів завідомо неправдиві відомості.

Сценарій 3 - незаконне офіційне визнання нового власника відбувається внаслідок кібератаки — шляхом несанкціонованого доступу

до єдиних та державних реєстрів. [2]

Рейдерство в Україні не має ані законодавчого, ані статистичного «обличчя». По суті, в розумінні національного законодавства рейдерство — це не злочин. Оскільки Кримінальний кодекс (КК) України не містить навіть згадки про рейдерство, у правоохоронних органів та судової системи відсутні фактичні підстави для ведення офіційної статистики, як, власне, й інструменти для проведення відповідних обчислень.

Як обліковуються «кримінальні провадження по «рейдерським» справам», за якими саме статтями КК України, чому саме за ними і яким чином рейдерські дії виокремлюють від інших злочинів? Ці питання залишаються відкритими.

Треба визнати, що рейдерство як багатокомпонентне явище, має різні прояви: майнові чи корпоративні спори, шахрайські дії, кіберзлочини, реєстраційні порушення. Більшість незаконних дій знаходяться в площині саме кримінального права. Втім, оскільки поняття «рейдерство» не закріплено на законодавчому рівні і не визначено у КК України як окреме кримінально каране діяння, відбувається «розпорошення» кваліфікуючих ознак серед цілої низки статей. Зокрема, це статті КК України: 190 «Шахрайство», 191 «Привласнення, розтрата майна або заволодіння ним





шляхом зловживання службовим становищем», 205¹ «Підроблення документів, які подаються для проведення державної реєстрації юридичної особи та фізичних осіб – підприємців», 206 «Протидія законній господарській діяльності», 206² «Протиправне заволодіння майном підприємства, установи, організації», 358 «Підроблення документів, печаток, штампів та бланків, збут чи використання підроблених документів, печаток, штампів» та інші.

Відсутність чітких ознак рейдерства суттєво ускладнює проведення досудового розслідування і судовий розгляд кримінальних проваджень. Як наслідок замовники організатори і виконавці рейдерських схем нерідко уникають справедливого покарання, формуючи усталену суспільну думку про безкарність «мисливців» за чужою нерухомістю.

Найбільш наближеною нормою до правової природи рейдерства, на думку експертів, на сьогодні є саме стаття 206² КК України. Умовно її можна вважати одним із головних законодавчих маркерів рейдерства. Однак на практиці ця норма фактично не працює, про що красномовно свідчать дані офіційної статистики Офісу Генерального прокурора. Так, у 2020 році за статтею 206² КК України було обліковано 90 кримінальних правопорушень, фігурантам 5 справ вручено повідомлення про підозру, при цьому до суду не було скеровано жодного кримінального провадження з обвинувальним актом.

За 9 місяців 2021 року за статтею 206² КК України було обліковано 76 кримінальних правопорушень, фігурантам 13 справ вручено повідомлення про підозру, 4 кримінальні провадження було направлено до суду з обвинувальним актом.

За останні роки в Україні було прийняті Закони України від 3 жовтня 2019 року N 159-IX "Про внесення змін до деяких законодавчих актів України щодо захисту права





власності" та від 5 грудня 2019 року N 340-IX "Про внесення змін до деяких законодавчих актів України щодо протидії рейдерству" які забезпечили усунення основних та очевидних недоліків законодавства, які зумовлювали високу актуальність проблеми рейдерства в Україні. Водночас, як було показано вище, механізм протидії рейдерства потребує подальшого удосконалення, необхідно ліквідувати низку прогалин та недоліків, які перешкоджають належному захисту права власності та корпоративних прав.

По-перше, існуючий механізм розгляду скарги на рішення, дії або бездіяльність державного реєстратора не передбачає адекватних інструментів реагування на випадок, якщо після незаконної реєстраційної дії та подання потерпілою особою скарги до Міністерства юстиції України щодо відповідного об'єкта проводяться нові реєстраційні дії. Особливо проблемними є випадки, коли нові реєстраційні дії самі по собі, з формальної точки зору, є законними - у такому разі Міністерству юстиції України доводиться або відмовляти в задоволенні скарги або залишати рішення про задоволення скарги без виконання, а скаржник змушений звертатися до суду для захисту своїх прав.

По-друге, за чинним законодавством встановлено низку надмірних формальних вимог до змісту скарги, яка подається до Міністерства юстиції України, наприклад, щодо обов'язкового зазначення у ній норм законодавства, які порушено, відомостей про наявність чи відсутність судового спору з порушеного у скарзі питання, а також вимог щодо засвідчення копій документів, які додаються до скарги.

Згідно із статистичними даними Міністерства юстиції України результати розгляду скарг у сфері державної реєстрації протягом першого кварталу 2019 р. та протягом 1 кварталу 2020 р. свідчать про те, що раніше дуже значний відсоток скарг не приймався до розгляду по суті з формальних міркувань. Таким чином, необхідно прибрати





відповідні бар'єри для розгляду скарг по суті для недопущення повернення попередньої практики відмов з формальних підстав.

По-третє, за чинним законодавством у разі відмови в задоволенні скарги через її неналежне оформлення скаржник має право повторно звернутися зі скаргою, однак в межах визначеного строку на оскарження, який в такому випадку не зупиняється та спливає у загальному порядку. Раніше дуже багато скаржників, які зверталися до Міністерства юстиції України, отримували спочатку відмову через неналежне оформлення скарги, а після усунення недоліків скарги - відмову через пропущений строк на оскарження.

По-четверте, нинішній інститут "зупинення розгляду документів, поданих для державної реєстрації" на практиці нерідко використовується недобросовісними особами для так званого "підвішування" Єдиного державного реєстру юридичних осіб, фізичних осіб-підприємців та громадських формувань на строк до 15 днів, протягом якого проведення реєстраційних дій блокується.

По-п'яте, чинне законодавство передбачає можливість підписання протоколу загальних зборів учасників юридичної особи лише головою та секретарем зборів (для товариства з обмеженою або додатковою відповідальністю достатньо підпису одного лише голови зборів).

Часто рейдерські дії, пов'язані з незаконною зміною керівника юридичної особи, супроводжуються підписанням недобросовісною особою протоколу, в якому стверджується, що на зборах була присутня достатня кількість учасників і що вони голосували за відповідне рішення (хоча насправді такі факти не мали місця).

По-шосте, в аграрній сфері непоодинокими є випадки, коли керівник юридичної особи, яка є орендарем земельних ділянок сільськогосподарського призначення, недобросовісно (без погодження із учасниками такої юридичної особи та





всупереч її інтересам) підписує правочин про дострокове розірвання відповідних договорів оренди. На жаль, не всі учасники відповідних юридичних осіб розуміють відповідні ризики та передбачають у статутах обмеження повноважень керівника на підписання відповідних правочинів.

По-сьоме, чинне законодавство не передбачає можливості проведення окремих реєстраційних дій щодо фізичних осіб - підприємців та юридичних осіб без втручання людини, гальмуючи тим самим впровадження швидкого реєстраційного сервісу з нульовими корупційними ризиками.[5]

1 червня 2020 року у Верховній Раді було зареєстровано проект Закону України №3774 «Про внесення змін до деяких законів України щодо удосконалення механізму протидії рейдерству». 15 квітня 2021 року проект Закону було прийнято за основу та 12 травня 2022 року прийнято в цілому. Метою прийнятого Закону є запровадження низки антирейдерських заходів та встановлення дієвих запобіжників з метою запобігання протиправному захопленню підприємств та незаконному заволодінню нерухомим майном.

Для запровадження низки антирейдерських заходів та встановлення дієвих запобіжників з метою запобігання протиправному захопленню підприємств та незаконному заволодінню нерухомим майном Законом внесено ряд змін до законів України "Про оренду землі", "Про державну реєстрацію речових прав на нерухоме майно та їх обтяжень", "Про державну реєстрацію юридичних осіб, фізичних осіб-підприємців та громадських формувань" та "Про товариства з обмеженою та додатковою відповідальністю".

Серед новацій, передбачених Законом:

1. Визначається алгоритм дій державного реєстратора у разі виявлення ним факту використання його ідентифікаторів доступу до ДРП або ЄДР іншими особами (наприклад, у разі





постійних, але безуспішних кібератак, які наші реєстри зазнають з 24 лютого).

У разі такого виявлення реєстратор зобов'язаний невідкладно, але не пізніше наступного робочого дня, повідомити Мін'юсту про зазначений факт, а також про усі відомі йому рішення (дії) у відповідному державному реєстрі, прийняті (виконані) з неправомірним використанням таких ідентифікаторів.

2. Запроваджується присічний строк на звернення зі скаргою (так, нарешті, вирішується проблема скарг на реєстраційні дії, з моменту вчинення яких минуло декілька років).

Рішення, дії або бездіяльність державного реєстратора можуть бути оскаржені до МЮ, якщо з моменту прийняття відповідного рішення, здійснення дії чи бездіяльності їх вчинення не минув 1 рік, а рішення, дії або бездіяльність територіальних органів Мін'юсту - 6 місяців з дня прийняття відповідного рішення, здійснення дії чи бездіяльності.

Наразі з огляду на відсутність відповідного обмеження Мін'юст розглядає скарги на рішення, з моменту прийняття яких минуло багато років, що, звісно, не сприяє стабільності цивільного обороту.

3. Якщо з дня прийняття оскаржуваного рішення, здійснення дії або бездіяльності сплинуло більше 2 місяців, а у випадку оскарження рішення територіального органу Мін'юсту - більше 1 місяця, скаржник обов'язково має зазначати у скарзі відомості про дату, коли дізнався про порушення своїх прав.

4. Строк оскарження рішення територіального органу Мін'юсту збільшено з 15 днів до 1 місяця.

Крім того, визначені правила обрахування строків подання скарги.

5. Розширено коло рішень, що прийматимуться за результатами розгляду скарг.





Так, скарга повертатиметься, якщо вона:

- подана особою, яка не має на це повноважень;
- не містить відомостей про прізвище, ім'я, по батькові (найменування) скаржника, його місце проживання (місцезнаходження), суть (реквізити) оскаржуваного рішення, дій чи бездіяльності, обставини, якими обґрунтовується порушення прав скаржника, дату, коли скаржник дізнався про порушення своїх прав (якщо зазначення такої дати є обов'язковим).

Повернення скарги не позбавляє права на повторне її подання у встановленому порядку.

Крім того, перебіг строку на оскарження зупинятиметься з дня подання скарги до дня її повернення скаржнику, що важливо для скаржника, який подаватиме скаргу повторно після її повернення та усунення недоліків.[6]

Висновки. Прийнятий Закон від 12.05.2022 № 2255-IX «Щодо удосконалення механізму протидії рейдерству», який на протязі двох років розглядався Верховною Радою, удосконалює процедуру розгляду скарг, усунуто положення, які дозволяли недобросовісним особам блокувати розгляд скарг Міністерством юстиції України, запроваджено обов'язковість оприлюднення прийнятих Міністерством юстиції України рішень на офіційному веб-сайті. Але він не дав відповідь на основне питання – не дав чіткого визначення поняття «рейдерство» в кримінальному законодавстві. Саме тому рейдерство як окремий склад злочину досі не обліковується в офіційній статистиці правоохоронних органів і судів. І жодна особа в Україні не отримала статус «рейдер» за рішенням суду та не була притягнута до кримінальної відповідальності за відповідний злочин.

Найбільш вдалим, з точки зору законодавчої техніки, варіантом реалізації цієї ідеї є викладення статті 206² «Протиправне заволодіння майном підприємства, установи, організації» КК України у новій редакції. Це оптимальний





шлях мінімальної корекції Кодексу, яка не порушуватиме законодавчу цілісність кримінального законодавства і не створюватиме додаткових колізій.

Необхідно посилити інституційну спроможність органів досудового розслідування шляхом законодавчого закріплення підслідності «рейдерських» кримінальних проваджень за новоствореним органом — Бюро економічної безпеки України (БЕБ). Це дозволить забезпечити ефективне досудове розслідування такого специфічного і багатокomпонентного злочину як рейдерство.

Список використаних джерел:

1. Головатий Микола, Романенко Євген. Політика: реальність і гра: монографія / М. Ф. Головатий, Є. О. Романенко. Київ : Міжрегіональна Академія управління персоналом, 2021. - 276 с. Бібліогр.: с.263–275. Головатий Микола, Романенко Євген. Політика: реальність і гра: монографія / М. Ф. Головатий, Є. О. Романенко. Київ : Міжрегіональна Академія управління персоналом, 2021. - 276 с. Бібліогр.: с.263–275.

2. Українське рейдерство: як впізнати ворога без “обличчя” й перемогти його? <https://uifuture.org/publications/ukrayinske-rejderstvo-yak-vpiznaty-voroga-bez-oblychcha-j-peremogty-jogo/>

3. Словарь юридических терминов <https://web.archive.org/web/20161122000731/http://assyria.com.ua/slovar-yuridicheskikh-terminov/>

4. <https://web.archive.org/web/20200817192313/http://www.internationalpropertyrightsindex.org/>

5. Про внесення змін до деяких законів України щодо удосконалення механізму протидії рейдерству: проект Закону від 01.07.2020 року №3774

https://ips.ligazakon.net/document/JI02586I?utm_source=biz.ligazakon.net&utm_medium=

6. Удосконалено механізм протидії рейдерству: основні положення Закону https://biz.ligazakon.net/news/211256_udoskonaleno-mekhanizm-protid-reyderstvu-osnovn





§1.2 СУЧАСНІ ТЕНДЕНЦІЇ ТРАНСФОРМАЦІЇ ПРАВООХОРОННОЇ СИСТЕМИ: ОСОБЛИВОСТІ ВІТЧИЗНЯНОЇ ДЕРЖАВНОЇ ПОЛІТИКИ (Бондаренко О.Г., Національна академія Національної гвардії України, Яровой Т.С., Відкритий міжнародний університет розвитку людини «Україна»)

Вступ. Узагальнення підходів щодо трансформації правоохоронної системи в Україні та державної політики є важливою умовою становлення та розвитку галузі у цій сфері. Зосереджено увагу на проблематиці визначення трансформації як соціально-політичного процесу та тлумаченні правоохоронних органів.

У процесі дослідження здійснено огляд ідей та напрацювань зарубіжних та вітчизняних фахівців щодо явища трансформації, які дають підстави розглядати її як процес відчутної зміни структури, функцій, місії правоохоронних органів, скорочення, або ж навпаки – збільшення їх кількості, зміни їх позиціонування перед власним народом і міжнародною спільнотою. Узагальнено підходи вітчизняних науковців до визначення правоохоронної системи, правоохоронних органів, кола їх функцій та ознак. При цьому автор схиляється до найширшого підходу, відносячи до правоохоронної системи всі правоохоронні органи, включно з судовими.

З'ясовано, що незважаючи на невпинну трансформацію, вітчизняні правоохоронні органи піддаються критиці фахівців, як в контексті виконання ними своїх обов'язків, так і щодо дублювання окремих функцій та формуванню міжвідомчого конфлікту. Окремим пунктом критики є збільшення фінансування правоохоронних органів, яке деякими дослідниками вважається необґрунтованим.

Трансформація правоохоронних органів відбувається або спонтанно – як реакція на певні суспільні процеси,





внутрішній або зовнішній тиск, або ж унаслідок цілеспрямованого реформування. Лише в останньому разі можна вести мову про наявність відповідної державної політики. При цьому, мова не йде про оціночні судження, щодо ефективності такої політики, а лише про її наявність чи відсутність.

Акцентовано увагу на потребі подальших досліджень конкретизації місії та цінностей правоохоронних органів України, як визначальних факторів їх функціонування та базових складових повноцінної державної політики у правоохоронній сфері.

Виклад основного матеріалу. Повноцінний розвиток демократичних інститутів, який є передумовою становлення України як демократичної, правової, соціальної держави, вимагає ефективної діяльності правоохоронної системи, орієнтованої як на дотримання законності й правопорядку в країні, так і на протидію правопорушенням, а в ідеалі – на їх превенцію. При цьому, правоохоронні органи мають відповідати високим стандартам, а їх співробітники – бути кваліфікованими фахівцями, з високими морально-вольовими якостями, здатними діяти в межах правового поля та не порушувати права людини, в рамках виконання своїх повноважень.

Розвиток суспільних відносин несе громадянам не лише благо, але й численні загрози – як їх правам та законним інтересам, так і національній безпеці. Це вимагає від держави реагування на нові виклики, у тому числі – шляхом трансформації правоохоронної системи, яка відбувається вищими чи нижчими темпами, у кожній розвиненій країні.

Правоохоронні органи в Україні зазнавали неспинного реформування з перших років її незалежності. Ймовірно й наразі передчасно вести мову про не те що припинення, а бодай сповільнення реформаційних процесів. Однак, якою мірою можна вважати такі процеси трансформацією





правоохоронних органів – ми і спробуємо визначити в ході дослідження.

Проблематику розвитку вітчизняних правоохоронних органів на сучасному етапі, з точки зору права, державного управління та політології, вивчали численні вітчизняні науковці: О. Ю. Амелін, М. І. Ануфрієв, О. М. Бандурка, О. К. Безсмертний, І. П. Голосніченко, С. М. Гусаров, В. О. Заросило, І. В. Зозуля, Р. А. Калюжний, М. В. Ковалів, А. Т. Комзюк, М. В. Кочеров, В. І. Курило, Т. П. Мінка, А. М. Подоляка, С. А. Подоляка, С. Г. Стеценко, Р. В. Миронюк та інші.

Водночас, як не парадоксально, з огляду на багаторічне вивчення цієї галузі, у вітчизняній науці досі відсутнє не лише єдине бачення місії правоохоронних органів, а навіть єдиний підхід до визначення правоохоронних органів. Крім того, замало уваги присвячено проблематиці трансформації правоохоронної системи України, що й обумовлює актуальність даного дослідження.

Вкрай важливим для розуміння природи будь-якого явища чи процесу є уточнення змістовного наповнення його категорій. Ведучи мову про трансформаційні процеси у вітчизняних правоохоронних органах, доречно в першу чергу визначитися з ключовими поняттями – «трансформація» та «правоохоронні органи» відповідно.

Е. Тоффлер тлумачить трансформацію доволі узагальнено, як «перетворення, різнобічні бурхливі події, зміни, поштовхи в нову систему, які є не продовженням розвитку в поточному напрямку, а радикальними змінами, що, можливо, заперечують попередній досвід» [1]. Тоді як Д. Белл розглядає її за більш суб'єктивістським підходом, як «задану і вироблену міру необхідних змін, в рамках яких триває відбір найбільш вагомого і перспективного, суспільство адаптується до змін середовища через формування програм, проектів, цілей, технологій вирішення





протирич тощо» [2]. Можна помітити, що ключовою відмінністю визначень є перехід від сприйняття трансформації як стихійних змін, що призводять до кардинальної перебудови об'єкту, до її розгляду як цілеспрямованого (а може й – керованого) процесу, спрямованого на оптимізацію об'єкту/ситуації.

Укладачі Уебстерського словника тлумачать «трансформацію» доволі багатозначно. Однак, у контексті нашого дослідження найбільш прийнятними є наступні визначення: 1) акт, процес або випадок перетворення; 2) операція зміни конфігурації або виразу в іншу форму (зміна змінних або координат, у якій функція нових змінних або координат замінюється на кожен вихідну змінну або координату); 3) операція, яка перетворює (наприклад, шляхом вставки, видалення або перестановки) один граматичний рядок (наприклад, речення) в інший; 4) генетична модифікація бактерії, клітини тощо [3]. В найбільш загальному розумінні, мова йде саме про разовий акт, або ж тривалий процес перетворення об'єкта, шляхом заміни його структурних елементів, та/або їх взаємного розташування, зміни правил їх взаємодії, що призводить до зміни функцій діяльності об'єкту.

Як доволі слушно зазначає з цього приводу дослідник трансформації в галузі економіки Є. А. Івченко, «очевидно, що трансформація є більш складним поняттям, ніж це представляється на перший погляд й навряд чи може бути повністю пояснена лише в межах одного визначення – певне визначення щодо поняття трансформації може бути справедливим та вірним, відповідаючи її змісту, але при цьому буде неповним, не розкриваючи повністю її природу» [4]. При цьому більшість дослідників сходяться в думці, що для будь-якої трансформації характерними є такі складові як: первинна форма, що передує трансформаційному процесу, характер трансформаційного процесу, рушійні сили, часовий





аспект, рівень діяльності, результат трансформаційного процесу, опосередковані наслідки трансформаційного процесу.

Як не парадоксально, але дещо складніше визначитися з поняттям «правоохоронні органи», що до якого у вітчизняній науці досі точаться запеклі дискусії.

Відомий харківський правознавець О. М. Бандурка під правоохоронною діяльністю розуміє «специфічний тип саме державної діяльності яка здійснюється з метою охорони права спеціально уповноваженими органами шляхом застосування юридичних заходів впливу у суворій відповідності до закону та неухильному дотриманні встановленого ним правопорядку» [5]. Дещо деталізує цю позицію І. Й. Горінецький, який в ході дослідження функцій держави зазначає, що «правоохоронна функція сучасної держави – це самостійний і пріоритетний напрям державної політики, який за допомогою юридичних засобів здійснюється для досягнення певного соціального ефекту, як захист права загалом, основ конституційного ладу, в тому числі прав, свобод і законних інтересів людини та громадянина, зміцнення законності та правопорядку, і одночасно виступає правовою формою досягнення інших цілей суспільства і держави» [6]. Тобто правоохоронна діяльність тлумачиться ними саме як державна діяльність, спрямована на захист основ конституційного ладу, дотримання прав, свобод і законних інтересів людини та громадянина, зміцнення законності та правопорядку.

Натомість В. В. Євдокимов вважає, що правоохоронна діяльність «не може реалізовуватися лише державними органами влади, а в окремих випадках може забезпечуватися приватними структурами» [7]. При цьому дослідник все ж визнає визначальну роль державної політики у цій сфері.

Колектив авторів (М. В. Ковалів, С. С. Єсімов, Ю. С. Назар М. Т. Гаврильців, Г. Ю. Лук'янова, А. І. Годяк,





М. М. Бліхар), що кілька років тому здійснили ґрунтовний аналіз судових та правоохоронних органів України, пропонують вважати ключовими наступні ознаки правоохоронної діяльності: 1) соціальну цінність (що передбачає функцію охороняти права фізичної або юридичної особи певними юридичними процедурами); 2) процедурну (процесуальну); 3) статусність (правоохоронний орган представляють професійні особи, які є уповноваженими державою суб'єктами правоохоронної діяльності) [8]. Уже згадуваний В. В. Євдокимов пропонує відразу чотири напрями ідентифікації змісту правоохоронної діяльності, розглядаючи її як: 1) функцію держави, 2) діяльність органів державної влади; 3) діяльність приватних установ; 4) об'єкт державної політики [7].

Не менш дискусійним є визначення кола органів, які відносяться до правоохоронної системи. Автор схиляється до найширшого підходу, відповідно до якого, правоохоронна система України включає всі державні органи, або їх підрозділи, що здійснюють правоохоронні функції: суд; прокуратуру; Національну поліцію; Службу безпеки України; антикорупційні органи (НАБУ, НАЗК тощо); Службу зовнішньої розвідки України; митні органи; органи охорони державного кордону; органи Державної податкової служби (у тому числі підрозділи податкової міліції органів Державної податкової служби); органи і установи виконання покарань; органи Державної фінансової інспекції тощо [8]. Більшість органів із наведеного переліку або ж виникли за роки незалежності, або ж зазнали чималих змін, зокрема – останніми роками.

Повертаючись до часового аспекту трансформації, як процесу, зазначимо, що важливими є дві його складові: час початку трансформації та її тривалість. І якщо тривалість трансформаційних процесів у правоохоронній системі України є питанням вкрай дискусійним (воліємо лишити його





на розсуд майбутніх дослідників, для яких воно виступатиме визначальним критерієм періодизації реформ правоохоронної системи України), то їх початок (у більш-менш інтенсивному, а не виключно декларативному прояві) пов'язаний із соціальними зрушеннями, що відбувалися в українському суспільстві в процесі та після Революції Гідності (2013-2014 рр.). Саме тоді частково оновлена владна еліта вжила заходів щодо реабілітації окремих дискредитованих правоохоронних органів (МВС, прокуратури) та формування ряду нових (НАБУ, НАЗК, ДБР, САП).

Ймовірно, найбільш стабільною, а контексті трансформаційних процесів, лишається Служба безпеки України. На створений у 1992 році орган «покладається у межах визначеної законодавством компетенції захист державного суверенітету, конституційного ладу, територіальної цілісності, науково-технічного і оборонного потенціалу України, законних інтересів держави та прав громадян від розвідувально-підривної діяльності іноземних спеціальних служб, посягань з боку окремих організацій, груп та осіб, а також забезпечення охорони державної таємниці» [9]. Звісно ж, така стабільність неодноразово робила СБУ об'єктом критики науковців і політиків (зокрема, щодо дублювання нею функцій інших правоохоронних органів та конфліктів з ними) [10], однак, вона ж виступає своєрідним доказом ефективності цього правоохоронного органу (що зміг захистити від кардинального реформування бодай себе самого).

На противагу СБУ, найбільш трансформованими на сьогодні видаються органи прокуратури та поліції. На думку дослідника реформування системи МВС М. В. Кочерова, започаткування реформ в системі МВС України можна пов'язувати ще з прийняттям Концепції розвитку системи Міністерства внутрішніх справ, затвердженої постановою Кабінету Міністрів України № 456 від 24.04.1996 р. [11].





Однак, визначальний етап реформування МВС України офіційно розпочався із створення у квітні 2014 році Експертної ради з питань дотримання прав людини та реформування органів внутрішніх справ. Сформована переважно з представників громадськості і правозахисного середовища, Експертна рада поставила за мету розробити до листопада 2014 р. концепцію реформування та запропонувати цей програмний документ на розгляд Уряду [12].

Свіжі спогади про події Революції Гідності тиснули на політиків, Експертна рада не гаяла часу, і вже 22 жовтня 2014 року, після обговорення на розширеному засіданні колегії МВС України, Кабінет Міністрів України схвалив Розпорядженням № 1118-р Концепцію першочергових заходів реформування системи Міністерства внутрішніх справ [13]. Концепція передбачала розв'язання низки проблем та виконання умов європейської інтеграції шляхом забезпечення ефективного функціонування інститутів, які гарантуватимуть верховенство права, додержання прав і свобод людини і громадянина, їх ефективний захист [14]. Ймовірно, заради символізму, Стратегію розвитку органів внутрішніх справ Кабінет Міністрів України затвердив рівно через рік того ж дня (22 жовтня 2015 року) [12]. При цьому, вже у липні 2015 року побачив світ новий Закон України «Про Національну поліцію» [15]. Саме з цього моменту в Україні остаточно зникла «міліція», яка рахувала свою історію з радянських часів, і з'явився якісно новий правоохоронний орган.

Оцінку діяльності Національної поліції ще належить дати історії. Однак, уже нині можна зазначити окремі недоліки позиціонування нового правоохоронного органу. Визначальною рисою для керівництва Національної поліції стало всебічне демонстрування її «європейськості». Відомий дослідник правоохоронної сфери І. В. Зозуля, дискутуючи у 2018 році щодо результатів реформування правоохоронних



органів, зокрема – поліції, зазначав, що вести мову про «європейськість» нового правоохоронного органу, щонайменше – передчасно. «Під європеїзацією української поліції можна розуміти процес інтеграції Національної поліції України в правове коло поліцейської співдружності європейських країн на засадах рівноправного партнера» - зазначав він. «Українська поліція набуде умовного статусу європейської тільки тоді, коли її корпоративний менталітет та менталітет пересічного поліцейського стануть європейськими. Інакше кажучи, Національна поліція України має не тільки професійно «самоідентифікуватись» у якості європейської, але й бути визнана за таку. Будь-яке штучне насаджування іміджу європейської поліції без реальних змін не є перспективним» [16]. Такий підхід заслуговує на увагу, оскільки, на переконання автора, пріоритетною ціллю трансформації правоохоронної системи має бути зміна змістовного наповнення функцій правоохоронних органів, а не лише окремих складових їх іміджу. Тим більше, не можна вважати ціллю трансформації правоохоронного органу зміну його назви.

Ще одним правоохоронним органом, що зазначав помітної трансформації, можна вважати вітчизняну прокуратуру. Ще у квітні 2012 року Верховною Радою України було схвалено новий Кримінальний процесуальний кодекс України (13.04.2012 № 4651-VI), до якого інтегровані європейські досвід та стандарти. Для забезпечення належного виконання вимог нового кримінального процесуального законодавства у Генеральній прокуратурі України було створено Єдиний реєстр досудових розслідувань, аналогів якого на той час не було в жодній пострадянській країні та державах-членах Ради Європи [17].

В контексті згадуваних реформ, поштовхом до прискорення яких стали події Революції Гідності, вже восени 2014 року Верховною Радою України було схвалено новий



Закон України «Про прокуратуру» (від 14.10.2014 № 1697-VII) [18]. Окрім перейменування структурних одиниць, законом вперше запроваджено створення органів прокурорського самоврядування та органу, що здійснює дисциплінарне провадження, а також відкрито на законодавчому рівні вільний доступ до професії прокурора за прозорою процедурою [17].

А вже у 2016-2018 роках було внесено зміни до Конституції України (від 02.06.2016 № 1401-VIII), які кардинально змінили вектор діяльності прокуратури як через наділення її іншими функціями, так і віднесення прокуратури до розділу «Правосуддя» [19]. При цьому, зміни викликали неоднозначну реакцію як громадськості, так і фахівців у даній галузі. Окремі з них (як то тричі заступник Генерального прокурора України О. В. Баганець) навіть ведуть мову про «планомірне знищення органів прокуратури, а тим самим і всієї системи органів досудового розслідування та органів правопорядку» [20]. З такими кардинальними судженнями складно погодитися, однак доцільність переведення прокуратури до судової гілки влади дійсно викликає сумнів навіть у окремих прибічників реформи.

Як уже зазначалося, 2014 року було створено ряд нових для правоохоронної системи України органів – Національного антикорупційного бюро України (НАБУ), Державного бюро розслідувань (ДБР), Національного агентства з питань запобігання корупції (НАЗК). До прикладу, створення НАБУ було програмним пунктом Коаліційної угоди парламентської більшості та вимогою Міжнародного валютного фонду [21]. Однак, НАБУ, НАЗК, ДБР є виключно створеними, а не трансформованими правоохоронними органами. Хоча якщо вести мову про трансформацію правоохоронної системи в цілому, то їх формування можна вважати важливою складовою відповідної державної політики.





Наразі відчутної критики зазнає фінансування правоохоронних органів. При цьому найдорожчим правоохоронним органом є Міністерство внутрішніх справ. З 2014 по 2021 рік витрати на нього зросли в чотири рази. У 2014 році на МВС витратили 24,2 млрд грн, у 2015 – 36,5 млрд, у 2016 – 50,3 млрд, у 2017 – 58,8 млрд, у 2018 – 71,9 млрд, у 2019-му – 90,1 млрд. У 2020-му – 100,5 млрд. На 2021 рік у держбюджеті на МВС було передбачено 98,3 млрд.

Зростання витрат на Службу безпеки України відбувається не надто повільніше. У 2014 році на СБУ витратили 3,8 млрд грн, у 2015 – 4,9 млрд, у 2016 – 5,8 млрд, у 2017 – 7,2 млрд, у 2018 – 8,6 млрд, у 2019 – 10,3 млрд, в 2020 – 12,6 млрд. На 2021 рік на діяльність СБУ в бюджеті було передбачено 15 млрд грн.

Утримання Офісу генерального прокурора коштувало бюджету у 2014 році 2,8 млрд грн, у 2015-2016 – близько 3 млрд, у 2017 – 5,7 млрд, у 2018-2020 – 7,2-7,4 млрд. На 2021 рік на органи прокуратури у бюджеті передбачили 11,5 млрд грн. Та, ймовірно, найвищими темпами зростали витрати на Національне антикорупційне бюро України. У рік його створення (2015-й) на НАБУ витратили всього 68,4 млн грн. У 2016 році на утримання НАБУ пішло 476,7 млн грн, у 2017 – 625,5 млн, у 2018 – 793,8 млн, в 2019 – 785,6 млн, 2020 року – 925,1 млн. А на 2021 рік на Антикорупційне бюро заклали в бюджет 1,1 млрд грн [22]. При цьому, поки що антикорупційна діяльність не дозволила державі компенсувати такі витрати.

Проте, цілком очевидно, що оцінювати правоохоронні органи за видатками на них не зовсім коректно. Жоден розрахунок не дозволить врахувати ефект превенції, адже нескоеені правопорушення не підлягають і обліку. Окрім того, в діяльності кожного правоохоронного органу, незважаючи на політику публічності, відбуваються процеси, які





підпадають під категорію «державної таємниці», а окремі результати протидії злочинності (як то врятовані людські життя, уникнення забруднення навколишнього середовища, усунення загрози національній безпеці) взагалі не можна оцінити фінансово.

Наразі ж можна констатувати реалізацію в Україні державної політики у галузі правоохоронної діяльності, що включає в себе трансформаційні процеси як на рівні правоохоронної системи в цілому, так і на рівні окремих правоохоронних органів. Наскільки ефективною буде така трансформація, і якими будуть її наслідки для держави і українського народу, покаже час.

Висновки. Трансформація є багатозначним поняттям, однак у найбільш загальному розумінні, мова йде саме про разовий акт, або ж тривалий процес перетворення об'єкта, шляхом заміни його структурних елементів, та/або їх взаємного розташування, зміни правил їх взаємодії, що призводить до зміни функцій діяльності об'єкту.

Ведучи мову про трансформацію правоохоронної системи, доцільно розглядати її як процес відчутної зміни структури, функцій, місії правоохоронних органів, скорочення, або ж навпаки – збільшення їх кількості, зміни їх позиціонування перед власним народом і міжнародною спільнотою.

Варто мати на увазі, що трансформація правоохоронних органів відбувається або спонтанно – як реакція на певні суспільні процеси, внутрішній або зовнішній тиск, або ж унаслідок цілеспрямованого реформування. Лише в останньому разі можна вести мову про наявність відповідної державної політики. При цьому, мова не йде про оціночні судження, щодо ефективності такої політики, а лише про її наявність чи відсутність.

В Україні державна політика у правоохоронній сфері формувалася з перших років незалежності, хоча й





характеризувалася певною непослідовністю. Водночас, соціальні зрушення (зокрема – Революція Гідності 2013-2014 років) виступили вагомим каталізатором трансформації ряду правоохоронних органів.

Окремої уваги, в контексті подальших досліджень, заслуговує потреба конкретизації місії та цінностей правоохоронних органів України, як визначальних факторів їх функціонування та базових складових повноцінної державної політики у правоохоронній сфері.

Список використаних джерел:

1. Тоффлер Е. Третья Хвиля / Елвін Тоффлер; пер. з англ. А. Євса; ред. пер. Шовкун. Київ: Вид. дім «Всесвіт», 2000. 475 с.
2. Белл Д. Грядущее постиндустриальное общество. Опыт социального прогнозирования / Пер. с англ. Москва : Academia, 1999. 786с.
3. Transformation. *Merriam-webster*. URL : <https://www.merriam-webster.com/dictionary/transformation>
4. Івченко Є. А. Трансформація як поняття та підходи до його розуміння в економічному контексті. *Ефективна економіка* № 12, 2015. URL : <http://www.economy.nayka.com.ua/?op=1&z=5827>
5. Теорія держави та права України: підручник для курсантів та студентів вищих навч. закл. / О.М. Бандурка, М.Ю. Бурдін, О.М. Головка та ін.; *МВС України, Харків. нац. ун-т внутр. справ*. Харків: Майдан, 2018. 436 с.
6. Горінецький Й. І. Правоохоронна функція держав Центральної Європи: теоретичні практичні аспекти : дис... канд. юрид. наук : 12.00.01 / Й.І. Горінецький ; *Нац. акад. внутр.справ України*. Київ, 2005. 203 с.
7. Євдокимов В. В. Понятійно-категоріальний апарат державної політики в сфері правоохоронної діяльності.





Державне управління: удосконалення та розвиток.
Електронне видання. № 6. 2020. URL : http://www.dy.nayka.com.ua/pdf/6_2020/4.pdf DOI: 10.32702/2307-2156-2020.6.2

8. Судові та правоохоронні органи України: навч. посіб. / М. В. Ковалів, С. С. Єсімов, Ю. С. Назар, М. Т. Гаврильців, Г. Ю. Лук'янова; *Львів. держ. ун-т внутр. справ.* Львів: *ЛьвДУВС*, 2016. 386 с.

9. Про Службу безпеки України: Закон України від 25 березня 1992р. № 25.03.1992. URL : <https://zakon.rada.gov.ua/laws/show/2229-12#Text>

10. Захаров Є. Служба безпеки України та права людини Українська Гельсінська спілка з прав людини. 23.01.2017. URL : <https://helsinki.org.ua/sluzhba-bezpeky-ukrajiny-ta-prava-lyudyny-e-zaharov/>

11. Про Концепцію розвитку системи Міністерства внутрішніх справ/ постановою Кабінету Міністрів України № 456 від 24.04.1996р. *Офіційний Веб-сайт Верховної Ради України* URL : // <https://zakon.rada.gov.ua/laws/show/456-96-%D0%BF>

12. Теличкін І. Реформування органів внутрішніх справ та прокуратури [Електронний ресурс]. URL : // <https://helsinki.org.ua/reformuvannyaorhaniv-vnutrishnih-sprav-ta-prokuratury-i-telychkin/>

13. Питання реформування органів внутрішніх справ України: Розпорядження Кабінету Міністрів України від 22 жовтня 2014 р. № 1118-р. URL : <https://zakon.rada.gov.ua/laws/show/1118-2014-%D1%80#Text>

14. Кочеров М. В. Передумови становлення реформ в Національній поліції України. *Прикарпатський юридичний вісник*. Випуск 1(16) том 4, 2017. С. 322-325.

15. Про Національну поліцію: Закон України від 2 липня 2015 р. № 580-VIII. *Офіційний Веб-сайт Верховної Ради України*. URL : <https://zakon.rada.gov.ua/laws/show/580-19#Text>

16. Зозуля І. В. Чи є європейською Національна поліція України? *Forum Prava*, 2018. (3). 30–39. DOI: <http://doi.org/10.5281/zenodo.1336836> URL : <https://forumprava.pp.ua/files/030-039-2018-3-----6-.pdf>





17. Історія прокуратури: основні віхи становлення та розвитку. *Офіс генерального прокурора. Офіційний Веб-сайт.* URL : <https://www.gp.gov.ua/ua/posts/istoriya-prokuraturi>

18. Про прокуратуру: Закон України від 14 жовтня 2014 р. № 1697-VII *Офіційний Веб-сайт Верховної Ради України.* URL : <https://zakon.rada.gov.ua/laws/show/1697-18#Text>

19. Про внесення змін до Конституції України (щодо правосуддя): Закон України від 2 червня 2016 р. № 1401-VIII *Офіційний Веб-сайт Верховної Ради України* URL : <https://zakon.rada.gov.ua/laws/show/1401-19#n2>

20. Баганець О. «Агонія прокуратури, на жаль, добігає до кінця...» 22 травня 2020. *Персональний Веб-сайт.* URL : <http://www.baganets.com/blogs-baganets/-agon-ja-prokuraturi-na-zhal-dob-ga-do-k.html>

21. Національне антикорупційне бюро України. Звіт: квітень-серпень 2015 року // *Урядовий кур'єр*, 19 серпня 2015. URL : <http://ukurier.gov.ua/uk/articles/nacionalne-antikorupcijne-byuro-ukrayini-oprilyudn/>

22. Скільки коштує бюджету утримання правоохоронних органів та антикорупційної системи. *Слово і діло*. 1 березня 2021 року. URL : <https://www.slovoidilo.ua/2021/03/01/infografika/finansy/skilky-koshtuye-byudzhetu-utrymannya-pravoohoronnyh-ta-antikorupcijnyh-orhaniv>





§1.3 СИНЕРГЕТИЧНІ АСПЕКТИ ФОРМУВАННЯ ТА ФУНКЦІОНУВАННЯ ЕФЕКТИВНОЇ HR-СИСТЕМИ У ПУБЛІЧНОМУ УПРАВЛІННІ (Подольчак Н.Ю., Національний університет «Львівська політехніка», Цигилик Н.В., Національний університет «Львівська політехніка»)

Вступ. Як відомо, якісно та вірно підібраний, організований, мотивований та контрольований персонал є основою ефективного функціонування організації та виконання поставлених стратегічних цілей. Причому це твердження стосується організацій як державної, так і приватної форми власності. Підтвердженням цього є висновок аналітиків Світового банку, згідно з якими у розвинутих країнах співвідношення впливу персоналу до забезпеченості країни ресурсами впливають на ріст ВВП у співвідношенні 80:20 [1, с.27].

Не стали винятком і органи публічної влади. На відміну від організацій приватної форми власності вони мають набагато меншу ступінь вільності в організації процесу управління персоналом. Крім цього, наразі вони функціонують в період активного впровадження реформи державної служби, яку проводить Національне агентство України з питань державної служби (НАДС) в рамках євроінтеграції та цифровізації. Саме тому, актуальною є розробка нового інноваційного підходу з врахуванням всіх аспектів сьогодення для ефективного управління персоналом.

Виклад основного матеріалу. Як відомо, управління персоналом на державній службі здійснюється спеціальним структурним підрозділом – службою управління персоналом або ж одним спеціалістом, якщо кількість працюючих становить менше 20 осіб. У службі управління персоналом на 1 спеціаліста служби передбачається ведення 30 осіб організації. Весь функціонал служби управління персоналом чи однієї особи прописаний у Типовому положенні про



службу управління персоналом державного органу, який затверджений наказом НАДС від 3 березня 2016 року №47 з внесеними змінами 1 червня 2022 р. за №40-22. Слід зазначити, що цей функціонал в процесі роботи не може бути розширений, що суттєво звужує можливості та ефективність функціонування цих служб. В той же час, ця служба має виконувати такі функції, як:

- аналітичну;
- організаційну;
- дорадчу;
- регуляторну;
- управлінську.

Слід зауважити, що жодний підрозділ управління персоналом на державній службі не може самовільно вводити удосконалення чи здійснювати корегування системи управління персоналом. Цим займається Генеральний департамент з питань управління персоналом на державній службі та в органах місцевого самоврядування. Він є самостійним структурним підрозділом апарату Національного агентства України з питань державної служби. В компетенцію підрозділу входить щодо управління персоналом на державній службі:

- забезпечення формування державної політики;
- здійснення моніторингу результатів реалізації державної політики;
- оцінювання результатів реалізації державної політики;
- оцінювання результатів реалізації державної політики;
- розроблення пропозицій щодо продовження державної політики або її коригування;
- забезпечення нормативно-правового регулювання.

Сьогодні активно впроваджується в діяльність служб управління персоналом державних органів система HRIMS, яку почали використовувати з 2021р. Це єдина електронна база, в якій розміщена та зберігається абсолютно вся



необхідна для роботи особиста інформація про працівників державних органів влади, включаючи виплати. Крім цього, за допомогою цієї системи працівниками служб управління персоналом:

—оформляються призначення, звільнення та суміщення зміна посадового окладу; відпустка та відкликання з неї, преміювання та стягнення відрядження, лікарняні, направлення на навчання;

—здійснюється передача особової картки в електронній формі в інший орган;

—можна дізнатися про кількість днів невикористаної відпустки, особисті рахунки, платіжні відомості;

—отримати доступ до вхідних документів, звітів, довідників.

З іншої сторони, будь який працівник організації, яка використовує HRIMS за персональним логіном і паролем може ознайомитися з інформацією щодо результатів свого оцінювання як фахівця, права та кількості днів відпустки. Причому це можна зробити з будь-якого комп'ютера, ноутбука чи телефона, який приєднаний до Інтернету.

Функціонування цієї системи підтримує Світовий банк наданням гранту ще у 2017 р. Станом на 25 квітня 2022 р. систему HRIMS використовують 87 державних органів, які здійснюють управління майже 22 тисячами працівників. Тобто вона охоплює 36,7% загальної кількості державних службовців України. За даними директора Генерального департаменту з питань цифровізації Дмитра Лук'янова до системи в перший день військового стану приєдналося 12 відомств. Активно використовують систему під час військового стану 80% зареєстрованих користувачів. Це підтверджує її дієздатність та актуальність.

Слід зауважити, що у Стратегічному плані діяльності НАДС на 2021-2023 рр. прописано завдання автоматизації процесів/систем управління людськими ресурсами на основі





сучасних інформаційно-комунікаційних технологій, а також підвищення ефективності та прозорості державної служби. Зокрема, до кінця 2023 р. планується забезпечити 100% підключення міністерств та інших центральних органів виконавчої влади до інформаційної системи управління людськими ресурсами на державній службі HRMIS та проведення навчання щодо її використання. Крім цього, заплановано забезпечити функціональний розвиток служб управління персоналом державних органів

Не дивлячись на військовий стан, запроваджений у країні з 24 лютого 2022 року паралельно з «тестовою» роботою системи HRMIS проводяться роботи щодо її удосконалення з метою повного переходу на електронний документообіг та забезпечення функціонування управління персоналом. На цьому етапі не обійтися без розробки комплексної електронної системи управління персоналом, яка б діяла за принципом синергетики – науки, яка займається вивченням процесів самоорганізації, виникнення, підтримки стійкості і розпаду систем.

У науковій літературі вже сформульовані підходи для використання синергетики у дослідженні суспільних явищ і процесів. Зокрема, вивченню цього питання присвятили свої праці В.Авер'янов, В.Бакуменко, Т.Балановська, С.Квітка, В.Князев, Ю.Комарова, С.Курдюмов, В. Лисюк, Н.Нижник, Л.Мельник, М.Михайліченко, І.Олійченко, О.Панарін, Ю.Сурмін, А.Троян, М. Токар, А.Чемерис, І.Черленяк [2, с. 153; 3, с.54; 4, с. 69; 5, с.38]. У літературі відсутні дані про застосування принципів синергетики для формування та функціонування ефективної системи HR-менеджменту.

Система HR-менеджменту у публічному управлінні є складною, оскільки складається з підсистем і характеризується:

- наявністю великої кількості елементів підсистем прийому на роботу та звільнення з роботи; організації; мотивації та контролю;





– відкритістю – в систему може бути прийнятий член команди зі сторони, а також будь-який член команди може вийти з системи, тобто відбувається постійна взаємодія з зовнішнім середовищем;

– динамічністю – система та методи, які вона використовує змінюється залежно від потреб суспільства;

– адаптивністю – система адаптується до змін, впливу зовнішніх та внутрішніх факторів;

– комплементарністю підсистем – всі системи доповнюють одна одну.

Крім цього, у системі HR-менеджменту діє принцип синергії – коли спільна взаємодія компонентів забезпечує більший результат, ніж проста сума компонентів, тобто $1+1=3$. Як приклад можна навести взаємодію мотивації та вірно поставлених завдань або чітко описаних задач і високої якості кадрового складу, що в результаті дає підвищений рівень ефективності.

Для того, щоб застосувати принципи синергетики при формуванні ефективної HR-системи у публічному управлінні необхідно докладно вивчити кожну з гілок функціонування загальної системи. Як відомо, функціонування системи забезпечує виконання таких менеджерських функцій, як:

– розрахунок необхідної кількості та якості персоналу (планування);

– підбір персоналу (організаційна);

– адаптація, організація діяльності персоналу (організаційна);

– оцінювання успішності виконання персоналом поставлених завдань (контролююча);

– навчання та розвиток персоналу (мотиваційна);

– заохочення персоналу (мотиваційна) [6].



Фактично, якщо велика система складається з маленьких підсистем, ефективного функціонування всієї системи шляхом забезпечення виконання менеджерських функцій у цих підсистемах (рис 1). При правильно проведеній роботі функціонування цих маленьких підсистем забезпечить ефективного функціонування однієї великої системи. При цьому наявність біфуркацій – зміни встановленого режиму роботи внаслідок дії негативних зовнішніх або внутрішніх факторів не впливатиме на загальну ефективність HR-системи. Як наслідок, такий підхід забезпечить сталість функціонування системи не залежно від впливу зовнішніх або внутрішніх факторів. Слід зауважити, що особливо помітним синергетичний підхід стає при вірно проведеній мотивації персоналу та організації його роботи. Зокрема, при мінімізації комунікативних бар'єрів, розвитку емоційного інтелекту, наявності та розвитку навиків дизайн-мислення.

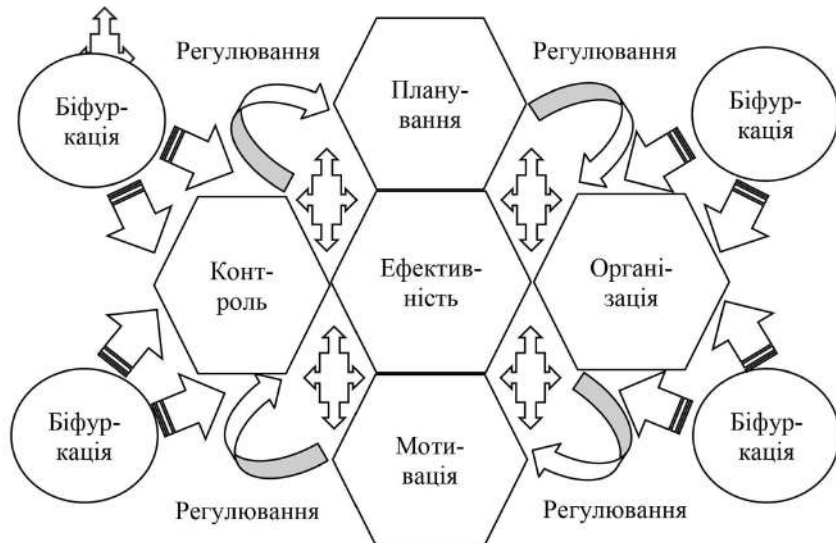

*Рис. 1. Функціонування HR-системи за принципом синергетики
Джерело: сформовано авторами*



Розглянемо детальніше складові HR-системи та оцінімо їх вклад у синергетичний ефект. На стадії підбору персоналу синергетичний ефекти проявляється слабо, але створюються всі передумови для його прояву у подальшому функціонуванні як підсистеми, так і системи. Адже саме на етапі підбору персоналу закладається основа успішного виконання завдань, які на 50% залежать від набору hard- та soft-skills працівників. На етапі адаптації персоналу вплив синергетичного ефекту посилюється за рахунок активного залученні нового працівника у роботу. На цьому етапі надзвичайно важливими є процеси комунікації та швидке і прицільне усунення або зменшення комунікативних бар'єрів. Цьому сприяють чітко прописані посадові інструкції, якими на даному етапі забезпечені всі підрозділи державної служби. Для посилення синергетичного ефекту особливу увагу на етапі адаптації слід приділити менторству. В умовах сьогодення менторство тільки набирає популярності в державних органах влади, а керівники починають розуміти ступінь його важливості. Підтвердженням цього є затверджений розпорядженням Керівника Апарату Верховної Ради України № 358-к від 20 лютого 2020 року розвиток системи наставництва в Апараті в рамках Стратегії розбудови кадрового потенціалу Апарату Верховної Ради України до 2022 року. Для комплексного впровадження такої діяльності слід відійти від стандартних відділів кадрів, які виконували виключно організаційну роль в плані документального супроводу працівника. Необхідно паралельно з сучасною системою HRIMS здійснити перекваліфікацію звичайних кадровиків у HR-менеджери. Це слід здійснити для виконання 5 цілі - адаптації державної служби до стандартів Європейського союзу. Яка прописана у Стратегічному плані діяльності НАДС на 2021-2023 рр. Оскільки в рамках виконання поставленої цілі передбачена реформа управління персоналом в державному секторі – це цілком здійсненне





завдання, що дасть можливість забезпечити ефективну роботу працівника вже з самого старту його діяльності.

Важливий вплив становить синергетика на етапі постановки завдань та оцінювання ефективності їх виконання. Адже найчастіше не державній службі успішність виконання залежить не тільки від одного але й ряду інших супровідних факторів. Особливо це помітно у результатах виконання завдань, які ґрунтуються на колективній співпраці державних службовців категорій А та В. Слід зауважити, що згідно з принципами синергетичного підходу для виконання завдань система сама самоорганізується. З врахуванням цього факту пропонується видалити обов'язковий розподіл виконання завдань між співробітниками. Замість цього створити чек-лист необхідного виконання завдань на місяць або тиждень (залежно від ступеню складності змінюється тривалість) з можливістю вибору завдань. При цьому в системі мотивації та оплати праці передбачити необхідну мінімальну кількість завдань та відсоткове співвідношення виконаних якісно завдань до відсотку матеріального щомісячного мотивування. Крім цього, для уникнення наявності зайвих та не відповідальних працівників на державній службі проводити щомісячний аудит виконання поставлених завдань. При виконанні завдань у меншій за допустиму кількість і низької якості – звільняти працівника. Причому можливість такого звільнення обов'язково має бути прописана у Кодексі Законів про працю. Проте така методологія буде ефективною тільки на фоні високих зарплат державного службовця. Це дозволить:

- при меншій кількості державних службовців досягти збільшення ефективності виконання поставлених завдань;
- зменшити кількість державних службовців до однієї третьої від їх загальної кількості станом на сьогоднішній день;





– повернути авторитет і престижність державної служби.

Для уникнення невиконання деяких поставлених завдань необхідно передбачити посаду спеціаліста, який буде контролювати і при потребі регулювати процес вибору завдань для виконання. Слід зауважити, що в процесі вибору завдань їх тип повинен відповідати прописаним у посадовій інструкції пунктам щодо основним посадовим обов'язкам. Вони, у свою чергу, повинні відповідати пріоритетним напрямам роботи державного службовця. При цьому в одному відділі повинні працювати два-три взаємозамінні державні службовці для забезпечення стабільної роботи у форс-мажорних обставинах.

Щодо системи мотивації, то крім матеріального заохочення при функціонуванні HR-системи бажано застосовувати не матеріальне стимулювання. Проте використання виключно не матеріального стимулювання не принесе бажаного результату з огляду на цінності сучасного суспільства і приналежність України до країн, що розвиваються.

В процесі регулювання роботи державних службовців також слід враховувати вплив синергетичного ефекту при комунікації державних службовців між собою. З особливою увагою HR-менеджерам слід відноситися до виникнення конфліктних ситуацій на підґрунті розподілу виконання завдань. Для уникнення цього перед переформуванням організаційної структури у відповідні команди за напрямками діяльності, що сіл обов'язково провести при впровадженні HR-системи слід провести діагностику за рівнем здатності до виконання поставлених завдань, ступеню розвитку емоційного інтелекту, дизайну мислення, стійкості до стресових ситуацій. Не слід допускати наявності в одній команді двох осіб з яскраво вираженими лідерськими якостями, оскільки це тільки шкодитиме ефективності





виконання поставлених завдань. Крім цього, слід постійно контролювати внутрішню атмосферу у команді, бажано використовувати середній розкид за віком.

Найвищий вплив синергетичного ефекту у HR-системі спостерігається при підвищенні кваліфікації персоналу, яка є обов'язковою та необхідною умовою успішного виконання поставлених завдань. У сучасній системі управління персоналом державної служби HR-менеджеру рекомендується втручатися у процес вибору освітніх курсів лише в крайньому випадку. Для досягнення максимальної ефективності слід надати працівникам можливість самостійного вибору як тематики підвищення кваліфікації, так і дат його проходження.

Висновки. Узагальнюючи вищесказане, можемо зробити висновок, що врахування синергетичних аспектів при формуванні та функціонуванні HR-системи у сучасному державному управлінні забезпечить ефективне виконання поставлених завдань при мінімальному або повністю відсутньому контролі. Крім цього, запропонований метод допоможе реалізувати дві стратегічні цілі НАДС до 2023 р. включно та забезпечить безперебійне функціонування HR-системи в складних умовах.

Список використаних джерел:

1. Петрова Т. Професійний розвиток працівників: проблеми стимулювання персоналу та заінтересованості роботодавців / Т. Петрова // Україна: аспекти праці. – 2010. – № 2. – С. 26-34.
2. Балановська Т. І., Михайліченко М. В., Троян А. В. Сучасні технології HR-управління персоналом: навчальний посібник. Київ: ФОП Ямчинський О.В., 2020. 466с.
3. Лисюк В. С. Методологічні принципи дослідження публічного управління. / В. С. Лисюк. // Економіка та





держава. – 2021. – № 11. – С. 52–57. DOI: 10.32702/2306-6806.2021.11.52

4. Токар М. Ю. Метод синергетики у дослідженні громадської організації як феномену інтеграції людських ресурсів / М. Ю. Токар. // Публічне управління XXI століття: портал можливостей. – 2020. – №25. – С. 68–71.

5. Holubčík M. Synergy effects as a new approach inside the organization / M. Holubčík, K. Poláčková. // Human resources management & ergonomics. – 2016. – с. 48–63.

6. Публічне управління та адміністрування / [А. О. Азарова, Л. М. Ткачук, Л. О. Нікіфорова та ін.]. – Вінниця: ВНТУ, 2019. – 159 с.

7. Управління персоналом в умовах децентралізації / За заг.ред. доктора наук з державного управління, професора, Заслуженого юриста України В.М. Олуйка – Київ, 2018, 504 с.





§1.4 РЕФОРМУВАННЯ АДМІНІСТРАТИВНО-ТЕРИТОРІАЛЬНОГО УСТРОЮ ДЕРЖАВ ЄВРОПИ (Стогова О.В., Сумський державний університет)

Вступ. У наслідок російської агресії та відповідних санкцій світ опинився під загрозою глобальної кризи, що вимагає пошуку нових методів вирішення суспільних, політичних та економічних проблем. Одним із таких дієвих методів можна вважати вдосконалення управління на центральному та місцевому рівнях, що часто потребує зміни територіальної основи управлінських органів. Спробуємо розглянути досвід європейських держав у сфері реформування адміністративно-територіального устрою у попередній кризовий період. Так, під час фінансово-економічної кризи 2008 року не лише центральна, але й регіональна та місцева влада змушена була адаптуватися до нових умов. Були проведені численні реформи організації діяльності і компетенції органів регіонального та місцевого рівня.

Виклад основного матеріалу. Реформи, пов'язані з територіальними перетвореннями, є досить поширеними у Європі ще з кінця ХХ ст. Як правило, вони пов'язані з укрупненням муніципалітетів шляхом злиття, а також так званою регіоналізацією території. Цей реформаторський рух, заснований на концепції Європи регіонів, був дуже активним у 1980-х та 1990-х роках ХХ ст., і, починаючи з перших ознак фінансової кризи 2008 року, отримав подальшого розвитку. Метою адміністративно-територіальних реформ європейських держав стала не лише децентралізація публічної влади, а й скорочення державних витрат на місцеве самоврядування, а також адаптація місцевих та регіональних органів влади до бюджетних та функціональних обмежень, що накладалися центральними органами влади.

Європейські країни у період кризи балансували між децентралізацією та рецентралізацією публічної влади.





Тенденції делегування повноважень органів державної влади на місцевий та регіональний рівень викликали питання щодо відмови держави від виконання своїх функцій. Паралельно із перерозподілом компетенцій реформувалася і територіальна організація влади. Безумовно, економічна та фінансова криза була не єдиною причиною адміністративно-територіальних реформ європейських держав. Певні зміни були результатом прагнення до реалізації подальшої європейської інтеграції та зобов'язань, що випливають із ратифікації Європейської Хартії місцевого самоврядування 1985 р., чи інших умов, що висувалися до приєднання країни до Європейського Союзу. В Ісландії реформа була реакцією на кризу, яка вразила країну, у той час як у Бельгії реформа спрямовувалася на зміцнення регіоналізації країни [1, С. 56; 2, С. 4].

Хвиля реформ 2008–2017 років стала наслідком тенденції територіальної оптимізації, яка проявилася кілька десятиліть тому і зберігає свою актуальність. Так, у Данії і Греції 2007 та 2011 рр. відповідно здійснювалася реформа злиття муніципалітетів, додаткові повноваження були передані албанським містам та муніципалітетам. Внаслідок реформи 2014 р. було здійснено передачу певних повноважень містам та муніципалітетам, насамперед це стосується водорозподілу, управління відходами та лісокористування. Таким чином, місцевий рівень влади зміцнився паралельно із прагненням держав до більшої інтеграції на європейському рівні. У той же час, місцева та регіональна влада країн Європи розробляли програми з раціоналізації діяльності, підвищення ефективності та скорочення видатків. Крім того, уряди заохочували міжмуніципальне співробітництво, містам і муніципалітетам надавалося більше повноважень в управлінні державними службами на місцевому рівні. Коли 2008 р. вибухнула фінансова криза, Ісландія надзвичайно сильно постраждала від її наслідків, проте обрала нетрадиційну політику





відновлення, яка встановлювала нові правила нагляду, моніторингу у політиці та фінансах країни. На додаток до подальшої децентралізації послуг було встановлено суворіші бюджетні правила для місцевих органів влади, а також розширено механізми місцевої демократії та громадянської участі. Процес розроблення та реалізації цих реформ базувався на партнерстві між державою та муніципалітетами.

У 2007 р. адміністративно-територіальна реформа Данії призвела до масового об'єднання муніципалітетів, внаслідок чого їхня кількість скоротилася з 271 до 98. Для нових муніципалітетів використовувався жорсткий кількісний критерій – не менше 20 000 жителів. 15 графств, які існували у країні, також були об'єднані у п'ять великих регіонів.

Перерозподіл повноважень між різними рівнями влади потребує серйозного аналізу відповідно до Європейської Хартії місцевого самоврядування 1985 р. [3]. Проста децентралізація може замаскувати відмову держави від виконання своїх повноважень, однак слід зазначити, що загальний рух децентралізації держав Європи, розпочатий до кризи, був поставлений під загрозу в деяких країнах внаслідок централістських тенденцій держави під час кризи. Такі реформи нині пояснюються прагненням досягти більшої економії за рахунок масштабу надання адміністративних і соціальних послуг та скорочення державних витрат. Вони можуть також служити засобом відновлення політичного контролю центральної влади над повноваженнями, делегованими місцевій та регіональній владі. Наприклад, в Ірландії, як і в Угорщині таке повноваження, як розподіл води, тепер має керуватися урядовою установою, а в Молдові було вжито заходів щодо передачі всіх повноважень, пов'язаних із питаннями освіти, центральному уряду. Така тенденція до централізації наслідком має втрату повноважень органів влади нижчого рівня на користь вищого. Так, в Іспанії державні послуги, що надаються муніципалітетами з





населенням менше 20 000 осіб, мають бути передані провінційній владі. Критерій чисельності населення також застосований у Фінляндії, де міжмуніципальне співробітництво стало обов'язковим для управління місцевими державними службами. У Чеській Республіці було прийнято закон, за яким багато послуг для громадян повинні надаватися лише великими місцевими органами влади. Нарешті, закон Угорщини зобов'язує муніципалітети об'єднувати свої служби, щоб мати можливість закрити муніципальні підрозділи дрібніших муніципалітетів, які при цьому зберігають свій адміністративний статус. Нажаль, немає гарантій того, що централізація повноважень забезпечить суворий контроль над витратами, але, ця тенденція точно є загрозою для самостійності місцевого самоврядування, оскільки нові правила запроваджуються згори та послаблюють взаємозв'язок, встановлений між громадянами та місцевими органами влади. Адміністративно-територіальні реформи, здійснені в Європі у період кризи, як правило, полягають у злитті органів влади на місцевому або/та регіональному рівнях. Такий підхід небезпечний для місцевого самоврядування, особливо якщо інтереси місцевого населення не враховуються. У більшості європейських держав муніципалітет є базовим територіальним рівнем. Проте за останні десятиріччя проведено безліч реформ з метою скорочення їхньої кількості, поліпшення управління місцевими державними службами та скорочення витрат. З метою заохочення злиття муніципалітетів державою пропонуються політичні чи фінансові стимули, особливо у Швейцарії та нових землях Німеччини.

Греція надзвичайно активно проводила злиття муніципалітетів, починаючи із Закону 3852/2010 «Про нову структуру самоврядування та децентралізацію», в результаті має дворівневу структуру місцевого самоврядування, що складається з 325 муніципалітетів (до реформи 1 033





муниципалитета і 13 регіонів, що замінили 54 префектури). Реформа зберегла деконцентровану освіту в Греції, нові муниципалітети поділено на місцеві громади (з населенням менше 2000 громадян) та муниципальні громади (з населенням понад 2000). Реформа Каллікратіса надала муниципалітетам та регіонам розширені повноваження. Функції регіонального планування та розвитку було покладено на 13 нових самоврядних регіонів, які також керують регіональними програмами Європейського Союзу. Деякі обов'язки щодо місцевого розвитку, захисту дітей, догляду за літніми людьми, соціальної допомоги безробітним та бідним, охорони здоров'я були передані муниципалітетам. Регіони несуть відповідальність за довілля, зайнятість, освіту, культуру та спорт, цивільний захист, розвиток сільських районів. Відповідно до Конституції острівні муниципалітети можуть здійснювати додаткові повноваження, що в інших випадках здійснюються регіонами [2, С. 35; 4]. Інший варіант централізації влади був обраний в Ірландії, де муниципальні ради скасовувалися на користь округів у 2014 р., тим самим скоротивши кількість органів влади першого рівня зі 114 до 31.

У Туреччині було проведено територіальну реформу за якої села зберегли певну самостійність, проте ті, на території яких проживає менше ніж 2000 жителів, втратили статус органу місцевої влади [5]. Муниципалітети досягли значної економії за рахунок ефекту масштабу міжмуниципального співробітництва, яке часто заохочується центральним урядом з метою підвищення ефективності та скорочення бюджету.

Міжмуниципальне співробітництво активно розвивається в Австрії, на Кіпрі [6] та в Італії [1, С. 145], а також у державах за межами Європейського Союзу. У зв'язку з великою кількістю муниципалітетів у Франції склалася дуже специфічна ситуація. З 01.01.2014 р. набрав чинності закон, який зобов'язав усі муниципалітети увійти до складу ЕРСІ





(Public Institution of Inter-municipal Cooperation) – публічної установи міжмуніципальної співпраці з податковими повноваженнями [1, С. 39]. Ці механізми не обмежують самостійність муніципалітетів, але забезпечують їм доступ до ефективного управління державними послугами за збереження оптимального розміру. Для скорочення витрат місцевого самоврядування в багатьох країнах Європи, наприклад, у Греції, Туреччині, Португалії та Ірландії, значно зменшили кількість депутатів в представницьких органах.

Внаслідок ухвалення конституційного закону Австрії «Про розвиток міжмуніципального співробітництва» 2011 р. були значно розширені права муніципалітетів на створення міжмуніципальних асоціацій навіть за межами земель, головним чином для підвищення ефективності надання послуг не лише в рамках власних, а й делегованих повноважень. Також проведено реорганізацію послуг та вдосконалено управління персоналом на місцевому рівні, прийнято програми зі скорочення витрат, сприяння інноваціям та модернізації державного управління.

Звичайно, не всі країни наслідують тенденції укрупнення базових одиниць місцевого самоуправління, Грузія навпаки здійснила адміністративно-територіальну реформу шляхом ділення муніципалітетів, кількість яких в результаті збільшилася з 69 до 400, що потенційно наближає місцевих представників до своїх виборців, але це призвело до побоювань мерів щодо збільшення залежності від центральної влади, оскільки менший розмір муніципалітетів призводить до зменшення їхньої політичної ваги [2, С. 33].

Таким чином, фінансово-економічна криза 2008 р. спонукала до розвитку тенденції підвищення ефективності за рахунок надання послуг більшій кількості споживачів та внутрішніх програм скорочення витрат в органах влади. Проте дуже важливо, щоб злиття та реорганізація здійснювалися відповідно до принципів місцевого





самоврядування, субсидіарності та в інтересах місцевого населення.

Європейський Союз у період, що розглядаємо, ще включаючи Велику Британію, охоплював 276 регіонів, що є об'єктами регіональної політики, зі значними відмінностями у розвитку. За період після розширення ЄС у 2004 році відбулися значні позитивні зрушення у розвитку багатьох регіонів як у «старій» (15 країн — 218 регіонів), так і в «новій» (13 країн — 58 регіонів) частині [2, С. 2]. Темпи зростання більш розвинених країн відставали через вплив рецесії 2008–2009 років. При цьому зростання відбувалося нерівномірно і в менш розвинених регіонах, тому показники міжрегіональної нерівності навіть зросли. Як наслідок, після рецесії 2008–2009 років процеси зближення двох груп країн, «старих» та «нових» членів ЄС, сповільнилися.

Фінансово-економічна криза стала каталізатором адміністративно-територіальних реформ країн Європи, метою яких є оптимізація адміністративно-територіальної організацій влади, забезпечення чіткого розмежування повноважень, здійснюваних кожним рівнем публічної влади, а також економія витрат державного бюджету. При цьому в Європі спостерігається тенденція регіоналізації, що проявляється у створенні нових або зміцненні існуючих регіонів, розширенні їхньої компетенції та закріпленні їхньої ролі як повноправних суб'єктів європейської політики.

Регіоналізація активно здійснювалася у Румунії: у вісьмох її адміністративних регіонах створені повноцінні регіональні органи влади, що передбачає передачу повноважень, які раніше здійснювалися центральною державою, муніципалітетами та повітами. Основною метою цієї реформи є ефективне управління європейськими фондами. Аналогічні обговорення були проведені у Швеції та Словенії. Разом із тим, є дані про те, що зміцнення регіонального рівня влади часто призводить до послаблення





проміжних рівнів. В інших державах, наприклад, в Албанії, Грузії, Мальті, Ірландії та Словаччині процеси, спрямовані на зміцнення регіонів, здійснюються або шляхом перегляду територіального поділу, або шляхом надання йому більшої гнучкості. У Польщі, Франції та Німеччині регіонам було надано більше повноважень, зокрема у галузі економічного розвитку. Іншою метою реформ є адміністративно-територіальна оптимізація, спрямована на уникнення дублювання між кількома компетенціями. Можна зробити висновок про загальне зміцнення регіонального рівня публічної влади в європейських країнах, але відмінності у статусі цього рівня влади в європейських країнах пояснюються відсутністю чинного нормативно-правового акту, що конституював би концепцію регіонального самоврядування.

Наприкінці 80-х років ХХ століття Євростатом (Агентством статистики ЄС) була запропонована єдина багаторівнева система регіонів ЄС — «Номенклатура територіальних одиниць для статистичного обліку — NUTS», яка набула формального статусу 2002 р. Виділяються три рівні NUTS, які зазвичай збігаються з національними сітками адміністративно-територіальних одиниць відповідного розміру [4, С. 2; 2, С. 3]. Станом на 01 травня 2015 р. у 27 країнах ЄС було 98 регіонів NUTS-1; 276 регіонів, які є об'єктами регіональної політики ЄС та NUTS 2-го рівня; 1342 регіони — 3-го рівня.

Однак інші дослідники вважають, що деякі країни (Мальта, Люксембург, Кіпр) представляють лише один регіон NUTS-2, а потужні столичні регіони великих країн (наприклад Лондон) поділені на кілька адміністративних одиниць. Чисельність населення в регіонах NUTS-2 коливається від 12,1 млн. жителів в Іль-де-Франс (Париж і найближчі передмістя) до 128 тис. осіб в італійському регіоні Валле-д'Аоста.





Цікаво, що території навколо великих міст охоплені новим напрямом, що отримав назву «метрополізація». Особливу увагу з цього приводу привертає досвід Італії, де спостерігається певна поляризація поглядів щодо розвитку столиці (*città metropolitana*). Ця реформа також є актуальною темою дебатів у Франції, де внаслідок угоди між місцевими політичними партіями створений столичний район (Метрополь) з особливим статусом, яким також наділене і місто Ліон, місцева влада якого тепер отримала розширені повноваження [5, С. 32].

У Туреччині в результаті реформи 2013 р. адміністративно-територіальний устрій набув чотирирівневої структури: метропольні муніципалітети, столичні муніципалітети (у межах адміністративних центрів провінцій з населенням менше 750 тисяч осіб та районів у великих містах) та міські муніципалітети (у межах міст та міських поселень) [5]. Метропольні муніципалітети існують в Анкарі, Стамбулі, Ізмірі, Анталії, Бурсі, Коньї, Манісі, Мерсіні, Ерзурум і інших найбільших містах Туреччини. На чолі цих муніципальних утворень стоять обрані городянами градоначальники [5]. Пропозиції з метрополізації також обговорюються в Польщі та Нідерландах.

Ухвалення Закону Франції № 2010-1563 «Про реформу територіальних колективів» від 16.12.2010 р. було лише першим кроком реформи. Для впровадження норм закону французький уряд прийняв декрет «Про організацію та діяльність департаментських комісій з міжмуніципального співробітництва». Декрет передбачав створення на рівні департаментів комісій, які мають розробляти заходи щодо розвитку міжкомунального співробітництва. Метою даних комісій стала оптимізація територіальної організації влади та повне покриття території Франції до 01.06.2013 р. органами міжмуніципального співробітництва. До 01 січня 2012 міжмуніципальним співробітництвом було об'єднано 35 303





комуни, що налічували 59,3 мільйона жителів (96,2% від загальної кількості комун та 90,2% населення) [1, С. 483].

Як заходи оптимізації органів влади використовуються: обмеження щодо кількості персоналу та розмірів заробітної плати, розробка внутрішніх програм підвищення ефективності, скорочення витрат та заохочення інновацій. Такі реформи поширені у всьому Європейському Союзі, а також у Албанії, Молдові, Швейцарії.

В Австрії адміністративно-територіальна реформа 2011 р. була проявом тенденції до скорочення бюджетних видатків, але Закон «Про міжмуніципальне співробітництво» 2011 р. досі не досяг своєї мети, адже шість із дев'яти земель не застосовують його [2, С. 21], тому муніципалітети, як і раніше, не вільні у виборі шляхів співпраці. Крім того, в Австрії було також запроваджено програми, спрямовані на заохочення місцевих органів влади до модернізації своїх послуг та використання передових ідей.

У деяких європейських державах правила бюджетної оптимізації торкнулися і місцевих виборних представників. Так, винагорода місцевих виборних посадових осіб в Іспанії була обмежена, а кількість виборних представників скорочена в Нідерландах та Ірландії, де у 2014 р. проведено реформи державного управління та місцевого самоврядування [7].

Таким чином, місцевій та регіональній владі вдалося пристосуватися до змінних економічних умов і взяти на себе важливу роль у повсякденному управлінні кризою, реагуючи на потреби громадян відповідно до принципу субсидіарності. Бюджетні обмеження місцевих органів влади вплинули на щоденне життя місцевих громад. Деякі послуги більше не надаються на дореформеному рівні навіть якщо політичні повноваження влади залишаються незмінними на місцевому та регіональному рівнях.

Висновки. Фінансова, економічна і соціальна криза 2008 року помітно вплинула на підхід Європи до організації





надання адміністративних і соціальних послуг та питання фінансової незалежності регіонів і муніципалітетів. Проте проведені у 2008-2017 рр. адміністративно-територіальні реформи враховують прагнення до більшої децентралізації та реалізації принципу субсидіарності, що відстоюється Європейським Союзом та Радою Європи. На жаль, деякі дії національних урядів суперечать цим принципам. Крім того, можна спостерігати приклади рецентралізації повноважень органів влади, відмови від доступності місцевих органів влади громадянам внаслідок створення нових укрупнених територіальних утворень та жорстких бюджетних обмежень. На наш погляд, держави мають категорично відмовлятися від будь-якого процесу рецентралізації без попередньої консультації, а також від будь-якого рішення, яке б поставило під сумнів принцип субсидіарності, оскільки такі законодавчі та організаційні зміни призводять до послаблення ролі місцевого та регіонального рівня у внутрішній діяльності європейських держав.

Проаналізовано проведені адміністративно-територіальні реформи у Європі, їх наслідки для місцевої та регіональної автономії. Зроблено висновок, що наявні бюджетні обмеження, тенденції національних урядів до рецентралізації повноважень, зменшення повноважень місцевої та регіональної влади, ставлять під загрозу досягнутий рівень децентралізації та субсидіарності.

Список використаних джерел:

1. Multi-level Governance Reforms – Overview of OECD Country Experiences 2017 / OECD Multilevel Governance Studies. URL: <https://www.oecd.org/regional/regional-policy/multi-levelgovernance.htm> (дата звернення: 04.05.2022).
2. Decentralization at a crossroads. Territorial reforms in Europe in times of crisis. *Council of European Municipalities and Regions*. October, 2013.





3. Європейськ хартія місцевого самоврядування. База даних «Законодавство України» / ВР України. URL: https://zakon.rada.gov.ua/laws/show/994_036#Text (дата звернення: 04.05.2022).
4. Luxembourg Unitary country: Territorial organisation and subnational government responsibilities. URL: <https://www.oecd.org/regional/regional-policy/profile-Luxembourg.pdf> (дата звернення: 04.05.2022).
5. Turkey Unitary country: Territorial organisation and subnational government responsibilities. URL: <https://www.oecd.org/regional/regional-policy/profileTurkey.pdf> (дата звернення: 04.05.2022).
6. Europe 2020. Cyprus national reform programme 2017. URL: <https://ec.europa.eu/info/sites/info/files/2017-european-semester-national-reformprogramme-cyprus-en.pdf> (дата звернення: 04.05.2022).
7. Economic, social and territorial situation of Ireland. URL: <http://www.europarl.europa.eu/cmsdata/120145/Final%20note%20on%20Ireland.pdf> № 2 / 2018 (дата звернення: 04.05.2022).





ODDÍL 2. MEDICÍNA SÉRIE

§2.1 EVALUATION OF ANTIVIRAL ACTIVITY 4-DIMETHYLAMINO BENZALDEHYDE 2-HYDROXYBENZOYL-, NICOTINOYL- AND ISONICOTINOYLHYDRAZONES AND THEIR CHELATES WITH SnCl₄ ON "PHAGE-HOST" MODEL (Zinchenko O.Yu., Odessa I. I. Mechnikov National University, Shmatkova N.V., Odessa I. I. Mechnikov National University, Seyfullina I.Y., Odessa I. I. Mechnikov National University)

Introduction. The high level of modern research of various types of coordination compounds of biometals [1] with bioligands indicates their widespread use in chemotherapy as antitumor, bactericidal, antiviral, antiparasitic and other pharmaceuticals [2-4]. This is explained by the peculiarities of the metal chelates structural organization as objects of study: their formation based on at least two biologically active components (complexing agent – a coordination center – and different forms of N, O, S-containing organic molecules, related to it in different ways including hypervalent, bi- or polydentate.

It should be noted that in recent decades the pharmaceutical market has been saturated with various latter-day antiviral drugs, but the problem of prevention and etiotropic therapy of the most common viral infections still remains unresolved. Today, one of the most effective ways to find antiviral chemotherapeutic agents is their creation on the base of metal biocomplexes. The biological effects of various compounds belonging to the hydrazones class have been studied for a long time. Representatives of this group demonstrate antibacterial, anti-inflammatory, anticonvulsant, antiparasitic and other types of activity, including antiviral [5-7]. Therefore, their use as bioligands in the composition of biocoordinated compounds is promising for the development of biologically active molecules.





In recent years, undiverted attention has been paid to tin compounds that show antimicrobial, antiviral and antifungal activity [8-10]. Systematic studies we carried out to determine the synthesis strategy and structure formation of the interaction products of tin tetrachloride with aroyl- and pyridinoylhydrazones of aromatic aldehydes revealed their dependence in the row: composition – structure – properties [11-14] (including biological activity [15-19]).

It was identified that coordination of hydrazones to Sn(IV) is accompanied by a change in the distribution of electron density, form (ketone-enol) and conformation of their molecules. As a result, the biological activity of the obtained biocoordination compound is intensified due to the synergism of its components. This activity is significantly influenced by the composition of the coordination node in the complex, the presence and location of functional groups of donor centers in the ligand molecule that is associated with Sn(IV) and vacant exohelates capable of protonation [15-19].

This study is the continuation of mentioned research. Its objective was to determine and compare the antiviral properties of 2-hydroxybenzoyl-, nicotinoyl-, isonicotinoylhydrazones of 4-dimethylaminobenzaldehyde and their complexes with SnCl₄ and identification of factors influencing their display.

As far as the experiments with human and animal viruses are associated with a high enough risk for a researcher, long incubation period, significant labor and material costs, it is advisable to use relatively safe and cheap models of "virus / host cell", which include the "phage-host" system at the screening stage [20, 21].

Presentation of the main material. 2-hydroxybenzoyl- (I), nicotinoyl- (II) and isonicotinoylhydrazones (III) of 4-dimethylaminobenzaldehyde, obtained by the condensation of hydrazides of 2-hydroxybenzoic, nicotinic and isonicotinic acids by general method [6, 7], as well as their complexes IV-VI with SnCl₄, synthesized at the Department of Non-organic Chemistry



and Chemical Education of Odessa National Mechnikov University by the interaction of SnCl_4 with hydrazones in acetonitrile [11, 12] were used in the study.

The original hydrazones I-III and their complexes IV-VI were characterized by a set of elemental analysis, spectral, mass spectrometric, diffraction methods [11, 12]. Their structures are shown in Fig.1. Structure VI was proved by the X-ray diffraction of single crystals method and registered in the database of the Cambridge Bank [CIF files CCDC 1055248].

Complexes IV-VI belong to special zwitterionic compounds with the same enol tautomeric form of a bidentate coordinated ligand protonated on a vacant nitrogen atom. Its charge is compensated by a negative, focused on the coordination node $\{\text{SnCl}_4\text{ON}\}$:

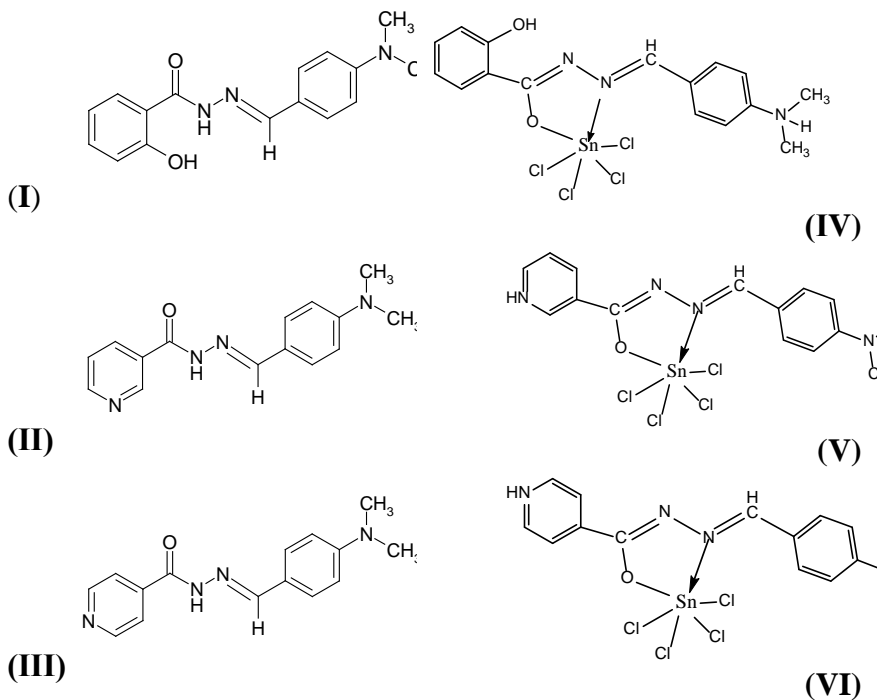

Fig. 1. Structures of studied hydrazones and the corresponding complexes of Sn(IV)



Note: I – 2-hydroxybenzoylhydrazone of 4-dimethylaminobenzaldehyde, II – nicotinoylhydrazone of 4-dimethylaminobenzaldehyde, III – isonicotinoylhydrazone of 4-dimethylaminobenzaldehyde, IV – Sn(IV) complex with 2-hydroxybenzoylhydrazone of 4-dimethylaminobenzaldehyde, V – Sn(IV) complex with nicotinoylhydrazone of 4-dimethylaminobenzaldehyde, VI – Sn(IV) complex with isonicotinoylhydrazone of 4-dimethylaminobenzaldehyde.

The antiphage activity of compounds I-VI was tested on a model system containing *Staphylococcus aureus* ATCC 25923 obtained from the culture collection of L. Hromashevskiy Institute of Epidemiology and Infectious Diseases NAMSU and polyvalent staphylococcal bacteriophage. Commercial preparation “Staphylococcal bacteriophage” (Biopharma, Ukraine) was used in used in the study.

To determine the antibacterial activity of compounds I-VI, working solutions containing were prepared and used to obtain two-fold dilutions of compounds in Hiss medium with final concentrations 25, 50 and 100 μM . Test tubes with compounds were autoclaved at 120 $^{\circ}\text{C}$. Each concentration was tested in fiveplicates.

Overnight culture of *S. aureus* ATCC 25923 was used to prepare inoculum in sterile saline. The inoculum density was 2×10^4 CFU/ml. Each test tube containing 1 ml of Hiss medium with studied compounds was inoculated by 50 μl of the obtained inoculum, so that the final concentration of cells was $1 \cdot 10^3$ CFU / ml.

The biomass accumulutaion by the test strain was determined by measuring the turbidity of the culture at a wavelength of 540 nm after 24 hours of incubation at 37 $^{\circ}\text{C}$. Intact culture of *S. aureus*, grown in the same conditions was used as control.

The antiphage activity of compounds I-VI was determined by a modified Gracia method of bacteriophage titration [22]. Phage suspension in saline (concentration $1,6 \times 10^9$ PFU/ml) was





previously incubated in the presence of 25, 50 and 100 μM of studied compounds at 37 $^{\circ}\text{C}$ during 1 h. 100 μl of this suspension and equal amount of *S. aureus* ATCC 25923 cell suspension were mixed with 1 ml of semi-solid nutrient agar and poured on agar plates in Petri dishes.

Each concentration of test compounds was tested in five replicates, and the experiment was repeated twice. Each experiment was accompanied by two controls: control of bacteriophage activity - option without the addition of compounds I-VI, control of bacterial culture growth - option without the addition of phage.

Results were evaluated after 24 h of incubation at 37 $^{\circ}\text{C}$ by counting the PFU number on the bacterial lawn in experimental and control variants. Antiphage activity (A) was calculated as the percentage of inactivation by the formula:

$$A = (1 - N_o/N_k) \times 100 \%,$$

where N_o is the number of negative colonies in the experiment, N_k is the number of negative colonies in the control.

The statistical significance of the differences was determined by the nonparametric Mann-Whitney test, estimating the probability of the obtained results at a significance level of at least 95% ($p \leq 0.05$).

The effect of studied compounds I-VI on the growth of a bacterial test strain. Compounds that are tested for antiphage properties have to be pre-tested for their possible inhibitory activity towards bacterial culture used as a phage-sensitive model. Therefore, the first stage of our work was to determine the effect of aroylhydrazones (I-III) and their complexes (IV-VI) on the growth of *S. aureus* ATCC 25923 culture. It was found (Fig. 2) that most compounds in the concentrations used do not inhibit bacterial growth. Insignificant delay in biomass accumulation was observed only in the presence of 25 μM of complexes with nicotinoyl- (V) and isonicotinoylhydrazones (VI), but it did not exceed 20%.



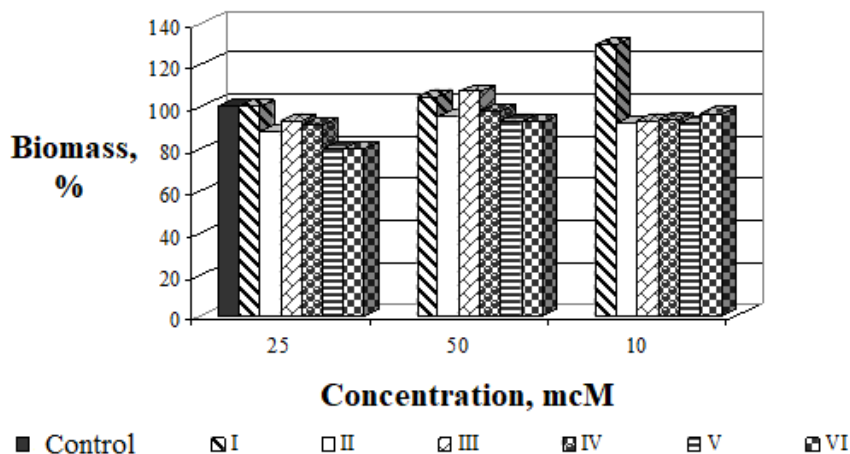

Fig. 2. The effect of I-VI on the growth of *S. aureus* ATCC 25923

Note: * - the difference is probable in comparison with the control ($p < 0,05$).

Thus, it was determined that I-VI in selected concentrations can be tested for antiphage properties.

Influence of I-VI on lytic activity of polyvalent staphylococcal bacteriophage. The highest activity among hydrazones showed compound III, which caused significant inhibition of bacteriophage activity in all used concentrations (Fig. 3, C), with the greatest effect at 100 μM . In this case, the antiphage activity reached 83,7%, while at concentrations of 50 and 25 μM it decreased – 79,4% and 72,2% compared to the control, respectively.



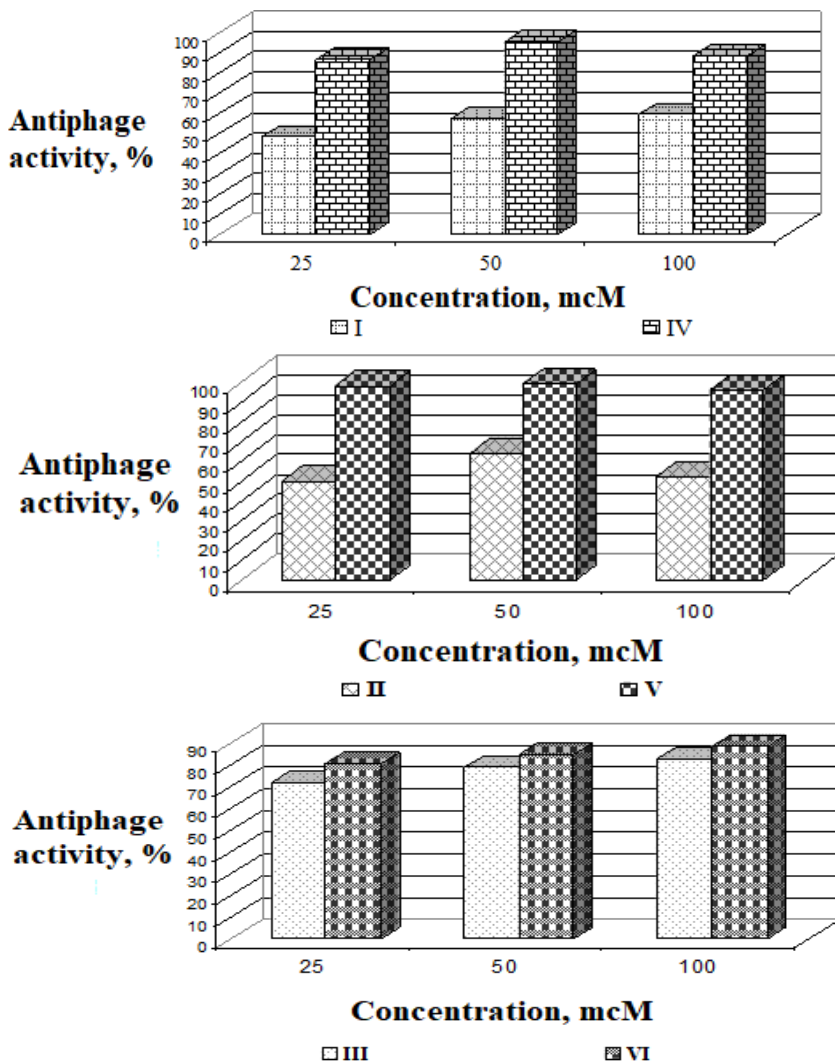

Fig. 3. Influence of I-VI on the activity of staphylococcal bacteriophage: A) I and IV, B) II and V, C) - III and VI.

Compound II showed the highest antiphage activity at the concentration of 50 μ M. Phage inactivation was 35,8% compared



to control. The change in concentrations (25 μM and 100 μM) reduced the activity, but did not significantly affect the respective values of phage activity – 50,3% and 52,2% (Fig. 3, B).

Compound I as well as compound III was active in all studied concentrations and demonstrated direct dose-dependent effect concentration, but inhibition of bacteriophage activity at concentrations of 25, 50 and 100 μM was only 48,5%, 57,6% and 59,1%, respectively (Fig. 3, A).

Evaluation of the effect of compounds III-VI on the lytic activity of phage showed that the most potent antiphage effect was demonstrated by complex V with nicotinoylhydrazone: bacteriophage inhibition in the presence of 50 μM of this compound was 99,1% compared to control. Substance concentrations of 25 and 100 μM had a pronounced inhibitory effect – 98,2 and 96,4%, respectively (Fig. 3, B).

The same pattern was observed for complex IV, but in the opposite direction: antiphage activity was maximal (95,2%) at a substance concentration of 50 μM , and at concentrations of 25 and 100 μM – 86,3% and 88,1%, respectively (Fig. 3, A). Compound VI showed an increase in antiphage activity with increasing concentration. Thus, at a concentration of 25 μM the antiphage activity was 81,6%, for concentrations of 50 and 100 μM – 85,8% and 89,2%, respectively (Fig. 3, C).

Conclusion. Thus, it was found that all studied compounds are characterized by a quite high ability to reduce the lytic activity of staphylococcal bacteriophage that can be evidence of potential antiviral activity.

When studying the antiphage effect of I-III, it was found that it increases depending on the hydrazone fragment in the molecules of hydrazones (2-hydroxybenzoyl-, nicotinoyl-, isonicotinoyl-), respectively, the series $\text{I} < \text{II} < \text{III}$ (Fig. 3, A-C). The most effective was isonicotinoylhydrazone (III), in the presence of which the activity of phage was reduced by 83%. In comparison with hydrazones, SnCl_4 (IV-VI) complexes were characterized by





higher antiphage activity (89–99%), and the maximum effect was shown by complex V with nicotinoylhydrazone (99% inhibition) (Fig. 3, A-C).

This indicates the synergism of the components of all complexes: biologically active hydrazones and SnCl_4 , forming the same coordination nodes in IV-VI. Their difference in activity which was observed on the example of the original hydrazones can be explained by different composition of the hydrazide fragment in the ligand molecules.

In complexes V, VI, in contrast to IV, the nitrogen atom of the hydrazide fragment, not the aldehyde fragment (IV), was protonated. This was accompanied by a change in the electron density distribution in the resulting molecules, which contributed to an increase in the antiviral activity of the complexes in the series $\text{IV} < \text{VI} < \text{V}$.

Cock and co-authors demonstrated a correlation between the antiviral activity of plant extracts against some human viruses in MDCK cell culture and the antiphage activity in the MS2-bacterial phage model, proving the feasibility of using such models for primary screening of potential antiviral compounds [20]. Phage MS2 belongs to RNA-containing viruses, while known phages of *S. aureus* belong to the order *Caudovirales*, which are DNA-containing phages [23-25]. A number of etiological agents of dangerous human diseases, such as herpesviruses, papilloma and polyomaviruses, poxviruses, have DNA genome. Therefore, the use of the proposed model may be appropriate in determining the activity of new compounds against these pathogens.

The most active complexes with nicotinoyl- and isonicotinoylhydrazones can be recommended to study the activity against mammalian viruses in a cell culture model.

References:

1. Lemire JA, Harrison JJ, Turner RJ. Antimicrobial activity of metals: mechanisms, molecular targets and applications. *Nature Reviews Microbiology*. 2013; 11(6):371-384.





2. Burlov AS, Vlasenko VG, Chal'tsev BV, Koshchienko YuV, Levchenkov SI. Metal Complexes of Aroyl(acyl)benzoylhydrazones of Aromatic Aldehydes and Ketones: Coordination Modes and Properties. *Russian J. of Coord. Chem.* 2021; 47:439–472.
3. Aly SA, Fathalla SK. Preparation, characterization of some transition metal complexes of hydrazone derivatives and their antibacterial and antioxidant activities. *Arabian J. of Chemistry.* 2020; 13(2):3735-3750.
4. Mo Q, Deng J, Liu Y, Huang G, Li Z, Yu P, Gou Y, Yang F. Mixed-ligand Cu(II) hydrazone complexes designed to enhance anticancer activity. *European J. of Medicinal Chemistry.* 2018; 156:368-380.
5. Singh N, Ranjana R, Kumari M, Kumar B. A Review on Biological Activities of Hydrazone Derivatives. *International J. of Pharmaceutical and Clinical Research.* 2016; 8(3):162-166.
6. Verma G, Marella A, Shaquiquzzaman M, Akhtar M, Ali MR, Alam MM. *J. Pharm Bioallied Sci.* 2014; 6(2):69.
7. Desai DD, Desai GC. Hydrazones: Synthesis, biological activity and their spectral characterization. *J. of Chemical and Pharmaceutical Research.* 2014; 6(7):1704-1708.
8. Affan MA, Salam MA. Synthesis, structure & bioactivity of organotin(IV)hydrazone compounds. LAP LAMBERT Academic Publishing; 2012.
9. Affan MA, Fasihuddin BA, Liew YZ, Foo SW, Ismail J. Synthesis, Spectroscopic Characterization and Antibacterial Activity of Organotin(IV) Complexes Containing Hydrazone Ligand: X-ray Single Crystal Structure of [n-Bu₂Sn(H₂PAI).H₂O]. *J. Sci. Res.* 2009; 1(2):306–316.
10. Despaigne AAR, Vieira LF, Mendes IC, da Costa FB, Speziali NL, Beraldo H. Organotin(IV) complexes with 2-acetylpyridine benzoyl hydrazones: antimicrobial activity. *J. Braz. Chem. Soc.* 2010; 21(7): 1-8.





11. Shmatkova NV, Seyfullina II, Sogomonyan VG, Samburskiy SE. Produkty vzaymodeystvyia SnCl_4 s R-benzoylhydrazonamybenz-(r-N,N-dymetylamynobenz-) al'dehydov v atsetonytryle. *ONU Bulletin. Chemistry*. 2010; 15(3):77-84. Russian.

12. Shmatkova NV, Seifullina II, Arkhipov DE, Korlyukov AA. Tin tetrachloride chelates with 4-dimethylaminobenzaldehyde pyridinoylhydrazones. Molecular and crystal structures of $[\text{SnCl}_4(\gamma\text{-Idb} \cdot \text{H})] \cdot \text{CH}_3\text{CN}$ and $[\text{SnCl}_4(\gamma\text{-Idb} \cdot \text{H})] \cdot \text{DMF}$. *Russian J. of Coord. Chem*. 2015; 41(8):503-508.

13. Shmatkova NV, Seifullina II, Starikova ZA. Tin(IV) complexes with 2-hydroxybenz(2-hydroxynaphth) aldehyde nicotinoylhydrazones (H_2Ns , H_2Nnf). Molecular and crystal structures of $[\text{SnCl}_3(\text{HNnf})] \cdot 2\text{DMF}$. *Russian J. of Coord. Chem*. 2015; 41(5):293–299.

14. Shmatkova NV, Seifullina II, Korlyukov AA. Complexation of SnCl_4 with salicylic aldehyde benzoylhydrazone (H_2Bs) and isonicotinoylhydrazone (H_2Is): Molecular and crystal structures of $[\text{SnCl}_3(\text{HBs})]$ and $[\text{SnCl}_3(\text{Is H})] 2\text{CH}_3\text{CN}$. *Russian J. of Inorg. Chem*. 2015; 60(7):879–885.

15. Varbanets LD, Matselyukh OV, Nidyalkova NA, Hudzenko OV, Avdiyuk KV, Shmatkova NV, Seyfullina IY. Vplyv koordynatsiynykh spoluk hermaniyu(IV) ta stanumu(IV) na aktyvnist' deyakykh hlikolitychnykh i proteolitychnykh fermentiv mikroorhanizmiv. *Mikrobiol Z*. 2014; 6:11-18. Ukrainian.

16. Nidyalkova NA, Varbanets' LD, Seyfullina IY, Shmatkova NV. Vplyv koordynatsiynykh spoluk stanumu(IV) ta hermaniyu (IV) na aktyvnist' peptydaz *Bacillus thuringiensis* VAR. *israelensis* IMB B-7465. *Biotechnologia Acta*. 2015; 8(4):82-91. Ukrainian.

17. Kravchenko I, Alexandrova A, Prokopchuk E, Shmatkova N, Seifullina I. Antidepressant and anticonvulsant effects of complexes of SnCl_4 with benzaldehyde and 4-bromobenzaldehyde salicyloyl hydrazones. *European Neuropsychopharmacology*. 2016; 2(26):684-685.





18. Varbanets LD, Kyrychenko AN, Seifullina II, Shmatkova NV, Brovarskaya OS, Yaroshenko LV, Popov LD. *Pseudomonas chlororaphis* subsp. *aureofaciens* native and modified by complexes of Ge(IV) and Sn(IV) lipopolysaccharide antiviral activity. *Biotechnol. Acta.* 2016; 9(1):64–70.
19. Zinchenko O, Shmatkova N, Miros S, Lysova K. Influence of Nicotinoylhydrazones and Ge(IV) and Sn(IV) Complexes Based on them on the Growth of Phytopathogenic Fungi. *Microbiology&Biotechnology.* 2019; 12:19-33.
20. Cock I, Kalt FR. A modified MS2 bacteriophage plaque reduction assay for the rapid screening of antiviral plant extracts. *Pharmacognosy Res.* 2010; 2(4):221–228.
21. Danesh A, Behravan J, Ramezani M, Sabeti Noghabi Z. Development of a Plaque Reduction Assay as an Antiphage Activity Evaluation Method. *Research in Molecular Medicine.* 2015; 3(3):23-27.
22. Merrill CR, Friedman TB, Yarkin R. Isolation of bacteriophages from commercial sera. *In Vitro.* 1972; 8:91-93.
23. Abatangelo VN, Bacci P, Boncompain CA, Amadio AF et al. Broad-range lytic bacteriophages that kill *Staphylococcus aureus* local field strains *PloS One.* 2017; 12(7):e0181671.
24. Azam AH, Tanji Y. Peculiarities of *Staphylococcus aureus* phages and their possible application in phage therapy. *Applied Microbiology and Biotechnology.* 2019; 4:11–22.
25. Deghorain M, Van Melderen L. The *Staphylococci* phages family: an overview. *Viruses.* 2012; 4(12):3316–35.





ODDÍL 3. PEDAGOGIKA, VÝCHOVA, FILOZOFIE

*§3.1 ПСИХОЛОГО-КОМПЕНСАТОРНИ КОМПЕТЕНТНОСТІ
ВИКЛАДАЧІВ У СИСТЕМІ ПІСЛЯДИПЛОМНОЇ ОСВІТИ*
(**Кацєро О.К.**, Національний педагогічний університет
імені М. П. Драгоманова)

Вступ. Загальновідомою та широкоvizнаною для фахівців соціономічних спеціальностей, діяльність яких ґрунтуються на спілкуванні типу «людина –людина», є проблема професійного вигорання. У контексті дослідження актуалізуємо її значущість серед викладачів, вчителів, педагогів, оскільки науково-педагогічна/педагогічна діяльність супроводжується систематичними викликами, напруженням, підвищеною увагою та відповідальністю, присутністю широкого кола завдань і обов'язків. Хронічна стресогенність також зумовлена необхідністю постійного спілкування з великою кількістю осіб: студентами, колегами-викладачами, адміністрацією ЗВО, громадськістю, необхідністю демонстрування професіоналізму, безперервного самовдосконалення. Потребою стає і адекватне реагування на різні виклики професії, швидке і легке пристосовування до модернізації фахової діяльності в умовах безперервних змін та осучаснення освітнього процесу.

Виклад основного матеріалу. Аналіз психолого-педагогічної літератури засвідчує певну розробленість проблеми професійного й емоційного вигорання викладачів. Так, С. Дідик аналізує синдром професійного вигорання викладачів вищих навчальних закладів [6], М. Карпенко – проблему професійного вигорання викладачів вищої школи та методи його профілактики [9], Т. Ковалькова – передумови та симптоми синдрому емоційного вигорання [10]. Об'єктом дослідження Н. Мирончук стали чинники, ознаки, способи протидії професійному вигоранню викладача вищої школи [18],





С. Мітіної – способи попередження вигорання [19], а Ю. Терлецької – вплив емоційного вигорання викладачів вищої школи на ефективність їхньої професійної діяльності [31]. Дефінітивний аналіз тлумачення понять «професійне» й «емоційне» вигорання викладачів дозволив зробити висновок про ототожнення науковцями цих понять з огляду на приналежність педагогічної діяльності до соціономічних видів людської діяльності (табл. 1).

Таблиця 1

Визначення поняття «синдром професійного вигорання»

<i>Визначення</i>	<i>Автор, джерело</i>
<p>Синдром вигорання викладача-педагога – це особистісна професійна деформація, яка розвивається у часі і є наслідком напружених та емоційно складних відносин в системі «людина-людина». Професійна деформація негативно відображається на професійній діяльності та впливає на особисте життя викладач</p>	<p>С. Дідик [6, с. 112].</p>
<p>Професійне вигорання – механізм психологічного захисту у відповідь на психотравмувальні впливи, характеризується як спеціальна регулятивна система, що стабілізує особистість і допомагає усунути або звести до мінімуму почуття тривоги, викликане усвідомленням конфлікту; залежить від об'єктивних і суб'єктивних чинників і проходить ряд стадій (фаз); зі збільшенням віку та педагогічного стажу у викладачів вищої школи підсилюються емоційне виснаження та деперсоналізація; піддається профілактиці та корекції за допомогою різноманітних здоров'язберезувальних методів і засобів, які діють на фізіологічному, емоційно-вольовому, ціннісно-смысловому рівнях.</p>	<p>М. Карпенко [9, с. 180, 188].</p>





<p>Синдром емоційного вигорання – це особистісна деформація викладача внаслідок емоційно ускладнених та напружених відносин під час педагогічної взаємодії. Слід зазначити, що наслідки вигорання можуть проявлятися у когнітивних, емоційних чи мотиваційних змінах особистості та навіть психосоматичних порушеннях.</p>	<p>Т. Ковалькова [10].</p>
<p>Фізичне, емоційне або мотиваційне виснаження, що характеризується зниженням продуктивності праці, втомою, безсонням, підвищеною схильністю до соматичних захворювань, а також уживанням алкоголю чи інших психоактивних речовин із метою отримання тимчасового полегшення, що має тенденцію до розвитку фізіологічної залежності. Цей синдром розцінюється як стресова реакція у відповідь на завищені виробничі та емоційні вимоги, що характерні для людини, відданої своїй роботі (ВООЗ)</p>	<p>М. Авраменко. [26].</p>
<p>Професійне вигорання – це синдром емоційного, розумового і фізичного виснаження через тривале емоційне навантаження. Його негативними проявами є депресивні стани, почуття втоми, спустошеність, негативна професійна установка, небажання передбачати позитивні результати у власному житті та професії.</p>	<p>О. Сипченко, С. Банченко [30, с. 107].</p>
<p>Емоційне вигорання викладача вищої школи – це процес утрати ним позитивних емоцій, фізичної й інтелектуальної активності, емоційного контакту зі студентами, колегами та іншими людьми й процес розвитку байдужості до їхніх проблем, емоційної холодності у стосунках із ними, ригідності, почувань втоми, спустошеності, розчарованості, деформації особистісних властивостей і якостей</p>	<p>Ю. Терлецька [31, с. 91].</p>





Узагальнення тлумачень і дефініцій дозволило авторськи потрактувати поняття «*професійного вигорання*», яке нами ототожнено із:

– реакцією-результатом довготривалих стресів і перенавантажень (робочого часу, адміністративних вимог, інтелектуально-вольових напружень, замкненого простору, суб'єктно-ангажованих, психофізичних);

– формами-дисфункціями дезадаптації (емоційної, мотиваційної, самооцінної), деформації (особистості – персональної, набутої, комбінованої); функціями особистості (загальними, спеціальними, типологічними); комплексами професійно орієнтованої готовності, гіперактивних здібностей, специфіки вдачі, соціальним типом, темпераментом; станом, синдромом або комплексом синдромів емоційного виснаження, деперсоналізації та редукції індивідуальних прагнень;

– багатокомпонентним комплексом симптомів від напруження (психотравмуючі переживання, самоневдоволенність, безвихідність, тривожність та депресивність) до резистенції (селективна емоційна неадекватність, емоційно-моральна дезорієнтація, поле емоційної економії, згортання професійної діяльності) та виснаження (емоційний дефіцит та відстороненість, деперсоналізація, психосоматичні та психовегетативні порушення) [11, с. 300].

Здійснення аналізу наукових джерел уможливило визначення основних факторів щодо формування синдрому професійного вигорання у викладачів закладів вищої освіти:

– *особистісного*, пов'язаного зі схильністю до співчуття, ідеалістичним ставленням до виконання посадових обов'язків, однак, паралельно нестійкістю, схильністю до фантазування, одержимістю настирливими ідеями; емпатійністю, толерантністю, гуманністю, м'якістю, ідеалізованістю, інтровертованістю, фанатичністю тощо);





– *рольового* через виконувани в соціумі ролі й відповідно рольовій конфліктності й рольовій невизначеності;

– *організаційного*, ототожненого з періодичною байдужістю до професійних обов'язків, зниженням якості педагогічної та науково-педагогічної діяльності, дегуманізацією у формі негативізму як до здобувачів освіти, так і до колег-викладачів, оточення, відчуттям власної фахової неспроможності, незадоволеністю роботою, явищем деперсоналізації (станом відчуженості, відстороненості від себе, неадекватним сприйняттям власної особи, свого «я», що викликане психофізіологічними, соціальними захворюваннями, клінічним синдромом певних психічних розладів).

Особливістю професійної діяльності викладача є, безперечно, наукова й науково-дослідна робота, навчально-науково-інноваційна діяльність, сучасні інформаційні технології навчання, наукової діагностики, експертизи. Тож понаднормова методична, наукова та організаційна робота часто стає каталізатором і стресогенним фактором та призводить до фізичного і психічного виснаження, а отже, чимало стресогенів повсякденно позначаються на стані особистості й негативно впливають на фахову діяльність викладача, формуючи при цьому синдром професійного вигорання.

Науковцем В. Бойком розроблено класифікацію симптомів «професійного вигорання» за трьома стадіями:

– *перша – фаза напруження* (три – п'ять років) – з легкою формою виявлення ознак і симптомів через турботу про себе, організацію систематичних пауз у роботі. Виявляється в забуванні певних ділових моментів. Напруження має динамічний характер, виявляється в:

1) переживанні психотравмувальних обставин – сприйнятті умов професійної діяльності та фахових міжособистісних взаємин як психотравмувальних;





2) незадоволеності собою – особистою професійною діяльністю й собою як фахівцем;

3) «загнаності в кут» – відчуттям безнадійності, прагненням до зміни роботи чи загалом професійної діяльності;

4) тривогою й депресією – розвитком тривожності у фаховій діяльності, підвищенням нервовості, депресивними настроями;

– друга – фаза резистенції (п'ять – п'ятнадцять років) – надмірне емоційне виснаження, відсутність інтересу до роботи, нівелювання потреби в спілкуванні, стійкі соматичні симптоми: брак сил, енергії, головні болі, підвищена дратівливість, збільшення кількості простудних захворювань. Виявляється в регулярних симптомах:

1) неадекватному вибірковому емоційному реагуванні – неконтрольованому впливові настрою на фахові взаємини;

2) емоційно-моральній дезорієнтації – розвиткові апатії у фахових взаєминах;

3) розширенні сфери економії емоцій – емоційній замкненості, відчуженні, бажанні припинення будь-якого спілкування;

4) редукції фахових обов'язків – згортанні професійної діяльності, прагненні економії часу, пов'язаного з виконанням посадових обов'язків;

– третя – фаза виснаження (десять – двадцять років) – з фізичними і психологічними проблемами типу виразок і депресій, сумнівами в цінності роботи, професії та власне життя, повною втратою інтересу до роботи й існування взагалі, емоційною байдужістю, отупінням, відчуттям постійної відсутності сил, що супроводжується порушенням пам'яті й уваги, проблемами зі сном, прагненням до усамітнення. Виявляється в хронічних симптомах:

1) емоційному дефіциті – розвиткові емоційної чуттєвості при перевиснаженні, мінімізації емоційного внеску





в роботу, автоматизмі та спустошенні, невиконанні фахових обов'язків;

2) емоційному відчуженні – створенні захисного бар'єру у фаховому спілкуванні;

3) особистісному відчуженні (деперсоналізації) – порушенні фахових взаємин, розвиткові цинічного ставлення до партнерів по спілкувальному процесі, невиконанні професійні обов'язки, професійної діяльності взагалі;

4) психосоматичних та психовегетативних порушеннях – погіршенні фізичного самопочуття, пов'язаних із психосоматичними та психовегетативними порушеннями, розладами сну, головними болями, проблемами з артеріальним тиском, шлунковими розладами, загостренням хронічних хвороб тощо [2, , с. 15].

Таким чином, можна створити такий **алгоритм формування синдрому вигорання**: *деперсоналізація → недооцінка особистісного внеску → добровільна ізоляція → емоційне й фізичне знесилення.*

Н. Мирончук ділить викладачів, схильних до сформованості синдрому професійного вигорання, на 4 групи:

– інтроверти з відсутністю індивідуально-психологічних особливостей, необхідних для задоволення професійних вимог до фахівців соціономічних спеціальностей, без надлишку життєвої енергії, зі скромністю, сором'язливістю, схильністю до замкнутості й концентрації на професійній діяльності, що призводить до емоційного дискомфорту;

– працівники з постійним внутрішнім конфліктом, пов'язаним із виконанням професійних обов'язків;

– жінки з комплексом внутрішньої суперечності між роботою і сім'єю, необхідністю постійного підтвердження свого професійного рівня та конкурентоспроможності з чоловіками;

– фахівці з хронічним страхом втрати роботи, гострої нестабільності, сумісників, вимушених час від часу самостійно шукати собі місце роботи [18, с. 64].





Аналіз праць науковців дає підстави стверджувати про розробленість питання профілактики та застосування здоров'язбережувальних методів впливу на організм, спрямованих на регуляцію емоційного та психофізичного стану.

Так, М. Карпенко серед методів підтримання емоційного і фізичного самопочуття, усвідомленого керування емоційним станом називає саморегуляцію, зокрема нервово-м'язову релаксацію (комплекс вправ, пов'язаних із чергуванням навантажень із розслабленням груп м'язів, зніманням напруження із частин або всього тіла і відповідно зменшенням емоційного напруження); ідіомоторне тренування (послідовне не реальне напруження й розслаблення м'язів тіла, а подумки як прийом мисленнєвого самопрограмування в стані релаксації); сенсорну репродукцію образів (уявлення образів, цілісних ситуацій для асоціацій з відпочинком, зосередження на правильному диханні та приємних відчуттях під дією уявної ситуації); аутогенне тренування (самонавіювання й аутосугестія завдяки вербальним формулюванням – самонаказам; зв'язки самонаказів і психофізіологічних процесів) [9, с. 184].

Окрім того, дослідниця актуалізує медитацію як інтенсивне міркування, здатне проникати досередини, занурюватися розумом у предмет, ідею через зосередження на одному об'єкті та усунення чинників, котрі розсіюють увагу (зовнішніх (звук, світло) і внутрішніх (фізичне, емоційне й інше напруження) [9, с. 184].

Вчені О. Сипченко та С. Банченко, застосувавши комплексний підхід, визначили необхідність проведення корекції психічного, фізичного та духовного здоров'я викладача. Ними розроблено рекомендації

- для корекції фізичної складової:
 - налагодження режиму сну (8 год.);
 - розроблення режиму харчування згідно з біологічним ритмом та режимом викладача;





– застосування фізичних навантажень завдяки заняттям спортом, ранковій гімнастиці, йозі, фітнесу, танцям тощо; масажу для максимального швидкого відновлення сил та зняття напруги всього організму;

– використання ароматерапії із застосуванням ефірних олій для забезпечення корисного впливу на людський організм запахів з метою позитивної дії на нервову систему, припливу сил;

– уведення до розпорядку дня дихальних вправ (дихальної гімнастики, бодіфлексу тощо) для тонізування нервової й судинної системи, посилення кровообігу, формування здатності до концентрації, усунування психоемоційних стресів і їхніх наслідків;

- для корекції психічної складової:

– використання арт-терапії – виду психотерапії та психологічної корекції із залученням мистецтва та творчості, зокрема ізотерапії «лікування кольором», музикотерапії через «лікування звуком» тощо;

– застосування методу щоденника із самоаналізом позитивних і негативних змін і їхнім сприйняттям;

– упровадження тайм-менеджменту для планування й корекції графіку діяльності на тиждень, правильного розподілу часу на роботу та відпочинок;

– позитивне конструктивне мислення, уникнення використання негативних стереотипів і мовних кліше, сприяння успішному досягненню чітко визначених продуктивних цілей;

- для корекції духовної складової:

– комунікування з родиною, товариством, природою (відновлення сил та енергії завдяки довіллю);

– участь у подорожах задля збагачення й урізноманітнення життя, відвідування цікавої наукової конференції, розширення наукового світогляду та збільшення комунікаційних платформ [30, с. 108].





Н. Мирончук зосередила увагу на рефлексивності викладачів та здатності самостійно подолати власне професійне вигорання. Тож дослідниця серед шляхів запропонувала такі:

1) вивчення власних потреб, розуміння цілей та створення образу майбутнього для віднайдення сенсу професійної діяльності;

2) здійснення переходу у сферу діяльності, близьку до виконуваної, для застосування набутих знань, умінь та навичок (горизонтальна кар'єра);

3) виконуючи обраний вид діяльності, надати їй статус інструмента для досягнення глобальніших ідей;

4) здатність у наявній ситуації перенести акценти з добре знаного, засвоєного на проблематичне для віднайдення нового сенсу в «старій» професії та перетворення в знаряддя саморозвитку, що і є профілактикою вигорання [18].

Компетентності викладачів у системі післядипломної освіти для профілактики професійного вигорання та застосування здоров'язбережувальних методів

Відповідно до Закону України «Про освіту» **компетентність** ототожнена з динамічною комбінацією знань, умінь, навичок, способів мислення, поглядів, цінностей, інших особистих якостей для визначення здатності особи з успішної соціалізації, провадження фахової та/або подальшої навчальної/наукової діяльності [25].

Сучасні нині у світі **«ключові компетентності»** вченою В. Помилуко ототожнено з емерджентним комплексом актуалізованих здатностей людини та її особистісних ставлень (до себе, інших та предмету діяльності), котрий розкривається в поведженні й розкриває успішність особистості в головній фаховій діяльності та інших сферах життєдіяльності на основі накопиченого досвіду. Ключові компетентності, на думку дослідниці,





мають бути розвинені в кожного індивідуума суспільства, їхня універсальність дозволить людині вирішувати різні проблеми, ситуації повсякденного життя, адже вони належать до загального (метапредметного) змісту освіти [24, с. 63].

Формування й подальший розвиток ключових компетентностей – важливий елемент **освіти дорослих**, котра згідно із Законом України «Про освіту» ототожнена зі складовою освіти впродовж життя, спрямованою на реалізацію права кожної повнолітньої особи на безперервне навчання з урахуванням її особистісних потреб, пріоритетів суспільного розвитку та потреб економіки [25].

Як відомо, важливим складником освіти дорослих є **післядипломна освіта**, здобуття якої пов'язане з набуттям нових та вдосконалення раніше набутих компетентностей на основі здобутої вищої, професійної (професійно-технічної) або фахової передвищої освіти та практичного досвіду. **Післядипломна освіта складається** зі спеціалізації (профільної спеціалізованої підготовки для набуття особою здатності виконувати завдання та обов'язки з особливостями в межах спеціальності; перепідготовки, спрямованої на професійне навчання з метою оволодіння іншою (іншими) професією (професіями); підвищенням кваліфікації – набуттям особою нових та/або вдосконаленням раніше набутих компетентностей у межах фахової діяльності або галузі знань; стажування – набуття особою практичного досвіду виконання завдань та обов'язків у певній професійній діяльності або галузі знань [25].

Принагідно зазначимо, що *післядипломна освіта викладачів виконує в безперервній освіті низку функцій:*

1) прогностичну для врахування перспектив розвитку освітньої галузі та послуговування в педагогічній практиці сучасними науковими психолого-педагогічними досягненнями та інноваційними технологіями;

2) компенсаторну з наданням викладачам інформації, яку вони не змогли отримати під час здобуття вищої педагогічної освіти;





3) інформаційно-коригувальну для корекції й оновлення постійно змінюваної внаслідок безперервного розвитку науки та впровадження інформаційно-комунікаційних технологій інформації;

4) трансформаційну задля відбору й методичного опрацювання сучасних наукових досягнень у галузі освіти та надання рекомендацій педагогам щодо їхнього трансформування в педагогічну практику закладів освіти;

5) моделюючу, пов'язану з моделюванням змісту, форм і методів підвищення професійної кваліфікації викладачів;

6) організаційно-координувальну для узгодження діяльності наукових шкіл, лабораторій, методичних об'єднань, творчих груп тощо.

Упродовж усієї професійної діяльності та післядипломної освіти відбувається відбір, ідентифікація, подальший розвиток ключових компетентностей. Так, науковець О. Глузман з приводу формування та розвитку ключових компетентностей «запропонував здійснювати на основі таких положень:

1) формування компетентностей є результатом взаємодії комплексу різноманітних чинників;

2) сучасне життя вимагає від людини набуття певного набору компетентностей, які називаються ключовими;

3) вибір ключових компетентностей має відбуватися на фундаментальному рівні, за умов врахування актуальних світоглядних ідей щодо взаємодії суспільства й індивідуума;

4) має бути врахований також вплив культурного й інших контекстів суспільства чи країни;

5) на відбір та ідентифікацію ключових компетентностей впливають суб'єктивні чинники, пов'язані з самою особистістю: вік, стать, соціальний статус тощо;

6) визначення та відбір ключових компетентностей потребує широкого обговорення серед фахівців та осіб з різних соціальних груп» [4, с. 7].





Вчений І. Драч визначив такі характерні ознаки ключових компетентностей:

– багатофункціональність, пов'язана з володінням ключовими компетентностями для розв'язування різних проблем у щоденному, фаховому та суспільному житті, досягнення важливих цілей і вирішення багатоманітних питань;

– багатомірність, ототожнена з різними розумовими процесами та інтелектуальними вміннями (аналітичними, критичними, комунікативними тощо);

– надпредметність і міждисциплінарність для застосування в різних ситуаціях у фаховій, суспільній та побутовій сферах;

– динамічність через їхню залежність від пріоритетів соціуму та особистості, що мають рухливу природу [7, с. 126].

Коли йдеться про здобуття вищої освіти, відбувається процес формування ключових компетентностей у процесі підготовки майбутнього фахівця. Післядипломна освіта передбачає їхній послідовний і систематичний розвиток у безперервній освіті дорослих.

В. Помилуйко пропонує авторське визначення поняття **«розвиток ключових компетентностей дорослих»** та ототожнює його з кількісними та якісними змінами здатностей та індивідуальних особливостей людини як наслідків планомірного фахового навчання, набуття передових практик, саморозвитком та досягненням особистісної зрілості [24, с. 67].

На думку науковців Ю. Лобейка, Т. Новікова, В. Трухачова, ключові компетентностей дорослих, зокрема викладачів, – це спеціальна і професійна компетентності щодо навчальних дисциплін; методична щодо способів здобуття знань і набуття вмінь студентів; соціально-психологічна щодо комунікування з іншими; диференціально-психологічна щодо мотивів, здібностей,





орієнтованості здобувачів освіти; аутопсихологічна щодо досягнень і недоліків особистісної діяльності [13, с. 129].

Розглянемо ключові компетентності викладачів у системі післядипломної освіти для профілактики професійного вигорання та застосування здоров'язберезувальних методів. Розпочнемо аналіз з актуальних у контексті означеного дослідження – психологічної та психолого-педагогічної.

Так, науковці О. Бакаленко [1], Т. Саврасова-В'юн [29], О. Фурман та А. Гірняк [32] висвітлювали суть і роль психологічної компетентності викладача закладу вищої освіти. Психолого-педагогічна компетентність стала об'єктом аналізу дослідників О. Гомонюк [5], Н. Лісової [12], М. Марусинець [15] тощо.

Дефінітивний аналіз тлумачення понять «психологічна» та «психолого-педагогічна» компетентність викладачів дозволив зробити висновок про розмежування та інтеграцію науковцями цих понять та їхню розлогу інтерпретацію (табл. 2).

Таблиця 2

Визначення поняття «психологічна» та «психолого-педагогічна» компетентність викладачів

<i>Визначення</i>	<i>Автор, джерело</i>
<i>Психологічна компетентність</i>	
<i>Психологічна компетентність</i> – це здатність особистості до самопізнання, самоконтролю, до ефективного спілкування і взаємодії з іншими людьми, саморозвитку та самореалізації. Психологічна компетентність дозволяє людині розуміти себе та інших, ефективно адаптуватися до життя у сучасному соціумі, мати гармонійні стосунки з оточенням, успішно реалізовувати свій особистісний потенціал, відчувати високий рівень психологічного благополуччя та бути задоволеною життям	О. Бакаленко [1, с. 136].



<p><i>Професійно-психологічна компетентність майбутніх педагогів</i> – це інтегративна якість особистості майбутніх педагогів, яка містить сукупність психологічних знань, умінь, навичок, ціннісних орієнтацій, мотивів, емоційних, вольових процесів, спрямована на ефективне здійснення професійної діяльності та самовдосконалення</p>	<p>Т. Саврасова-В'юн [29, с. 180, 188].</p>
<p><i>Професійно-психологічна компетентність викладача</i> – інтегральна характеристика взаємодії наставника і студента, яка не лише гуманізує освітнє середовище, а й передбачає зміну власної позиції кожного суб'єкта актуальних взаємин. При цьому інтегральним психометричним показником розвитку культури і функціональної грамотності викладачів-дослідників є коефіцієнт самоактуалізації, зростання якого вказує на суттєве розширення меж конструктивного вияву свободи, альтруїзму, творчості, самоповаги, взаєморозуміння і взаємоприйняття особистостей в індивідуально зорієнтованому освітньому процесі.</p>	<p>О. Фурман, А. Гірняк [32, с. 364].</p>
<p><i>Психолого-педагогічна компетентність</i></p>	
<p><i>Психолого-педагогічну компетентність</i> можна представити як узгодженість знань та практичних умінь із реальною поведінкою, що демонструються викладачем у процесі діяльності. Основним критерієм сформованості психолого-педагогічної компетентності викладача є спрямованість на студента як провідну цінність своєї праці та на сприяння його успішній соціалізації. Знання викладачем закономірностей особистісного розвитку людини на різних вікових етапах – основа цього.</p>	<p>О. Гомонюк [5].</p>



<p>Психолого-педагогічна компетентність виступає як інтегрована професійно-особистісна характеристика вчителя та є складовою його професійної компетентності, а також педагогічної майстерності і розвивається у взаємозв'язку з її компонентами: гуманістичною спрямованістю, педагогічними здібностями, педагогічною технікою (компоненти педагогічної майстерності) та соціальною, спеціально-предметною, загальнокультурною компетентностями (компоненти професійної компетентності)</p>	<p>Н. Лісова. [12, с. 4].</p>
<p>Психолого-педагогічна компетентність викладачів є інтегрованою компетентністю викладача закладу вищої освіти, що базується на інтеграції психологічної та педагогічної підготовки на засадах проблемного підходу, диференціації як уміння визначати цільове призначення педагогічних і психологічних аспектів у підготовці та професійній реалізації викладача, інтеграції психологічних та педагогічних знань, умінь, навичок на основі професійних цілей.</p>	<p>М. Марусинець [15, с. 86].</p>

Актуалізується значущість *психологічної компетентності керівника закладу освіти* з попередження синдрому «професійного вигорання» педагогів; особливостей, проблем, чинників, напрямів, форм і методів її формування та розвитку в умовах післядипломної педагогічної освіти, зазначаємо, що головною метою розвитку психологічної компетентності керівника освітньої установи щодо попередження професійного вигорання педагогів повинен стати процес



усвідомлення ним можливостей своєї особистості, усвідомлення своїх взаємостосунків з оточуючими людьми, формування здатності їх розвивати, поліпшувати, конструктивно впливати на людей [22, с. 240].

Важливу в контексті дослідження *компенсаторну компетенцію* О. Каніболоцька вважає складовою іншомовної професійної освіти студентів та ототожнює її з умінням домагатися взаєморозуміння; комплексом спеціальних мовних умінь для характеристики рівня володіння іноземною мовою як засобом спілкування [8, с. 307].

Т. Рідель та Т. Кириченко розмежовують *компенсаторну* та *стратегічну компетенції*, розглядаючи *компенсаторну компетенцію*, пов'язують її зі здатністю індивідуума виходити зі скрутних комунікативних ситуацій через нестачу мовних чи мовленнєвих ресурсів за допомогою застосування *компенсаторних стратегій і умінь, знань про вербальні/невербальні засоби компенсації, компенсаторні стратегії і компенсаторні вміння для подолання різних скрутних ситуацій в процесі іншомовного спілкування. Стратегічна компетенція* ототожнюється зі здатністю отримувати доступ до комунікативних стратегій, послуговуватися ними, включає в себе ширший перелік різноманітних стратегій і технік, особливо в умовах «автономності» здобувачів освіти – самонавчання і здатності свідомо, самостійно і ефективно організувати своє навчання.

Такі факти й аргументи є підставою для розмежування *стратегічної і компенсаторної компетенцій*, а також для виділення навчальної та *компенсаторної компетенцій* як окремих компонентів комунікативної компетенції [28, с. 198–200].

Науковці К. Луцько, О. Мартинчук та Т. Скрипник акцентують увагу на *корекційно-компенсаторній складовій інтеграції дітей з особливими освітніми потребами в соціальне середовище для сприяння мінімізації психічних ризиків. Дослідження взаємозв'язку між*





корекційно-компенсаторною складовою і загальноосвітнім педагогічним процесом щодо ефективності входження дитини з особливими освітніми потребами в соціальне середовище передбачає використання її потенційних можливостей. Корекційно-компенсаторна діяльність, яка включає системно-ресурсний та інтегративний підходи, є ефективним шляхом чи способом подолання й ослаблення психофізичних недоліків через формування відповідних життєво необхідних якостей дитини в процесі навчально-виховної, трудової, ігрової, побутової, пізнавальної діяльності в умовах навчального закладу та сім'ї. Необхідним є використання надбань теорії і практики, перевірки гіпотез, які стосуються використання інтегративних технологій підвищення якості підготовки дітей з особливими освітніми потребами до життя в сучасних умовах, їхнє входження в соціальне середовище, складає актуальність дослідження [14].

З метою передбачення, запобігання, усунення психологічних ризиків професійного вигорання викладачів у післядипломній освіті необхідно забезпечити:

– *сприятливі психолого-педагогічні умови* праці викладачів шляхом психологічної оптимізації функціонування системи післядипломної освіти;

– *теоретико-методологічний супровід* формування психолого-компенсаторних компетентностей викладачів.

Психолого-компенсаторна компетентність викладача, на нашу думку, – це інтегроване усукупнення, сформоване на основі професійної психолого-педагогічної освіти та самоосвіти, з ментально-духовним осягненням суспільного досвіду, є власним життєвим надбанням у взаєминах із оточенням; комплекс залучених і об'єднаних ефективних технологій для унеможливлення емоційно ускладнених та напружених відносин під час педагогічної взаємодії, профілактики професійного вигорання та застосування здоров'язбережувальних методів впливу на організм,



спрямованих на регуляцію емоційного та психофізичного стану.

Психолого-компенсаторна компетентність викладача виражається у конативному синергізмі креативності системи освіти, науки та інноватики:

– *комплексних якостей* (ментальності, світогляду, фундаментально-прикладного інтелекту, гуманізму, соціальних гарантій мобільності становлення та професійного зростання, семантики персоніфікованого вибору, інтенсивності персоніфікації, екологічної та соціальної валентності, калейдоскопічної інноватики, лібералізму, емоційності, апперцепції, емпатії, мовленнєвої дикції та її відтворення тощо);

– *системних здібностей* до пізнання наукового бачення світобудови, світоглядомисленнєвого сприйняття, усвідомлення та часткового відтворення науково-пізнавальної діяльності, системного аналізу якості складових освітньої системи, соціально-економічних й освітньо-наукових сфер у питаннях квалітології, наукометрії, соціально-культурологічного менеджменту та освітньо-наукової політики прогнозування складних систем ЗВО та дослідницьких інституцій);

– *фахових здатностей* збирати, узагальнювати та семантично систематизувати наукові дані скринінгу та моніторингу проблеми наукового поля, пізнавати навколишнє середовище у різних складових (природне, політичне, соціальне, освітньо-наукове, громадське та інші), спеціальної психолого-педагогічної модернізації функціонально-спрямованого контенту для різних вікових категорій підготовки, їх зайнятості, професійного розвитку та пожиттєвої пролонгації, здатність науково-методичної, навчально-виховної, просвітницько-популізаційної соціальної роботи, образотворчо-мистецького сприйняття, морально-етичного, біосоціального, природо-шанобливого академічного



ставлення до спадщини наукових шкіл, особистості, здатність до етики якості та безпеки життя тощо;

– *професійної психолого-компенсаторної готовності*: конативність, еклектичність, ергономічність диверсифікації концепції «Я-Викладач» впродовж життя – «Я-зреалізована Людина», змістовно-процесуально-методологічна (методологія науково-педагогічного пізнання, методологія навчання фундаментально-філософських, конкретно-наукових психолого-педагогічних, професійної педагогіки та психології, методики навчання, дослідження, моніторингу якості, експертного оцінювання, використання новітніх освітньо-наукових та соціально-політичних технологій);

– *емерджентної сформованості*: системоутворюючого та синергетичного потенціалу комплексу складових компонентів психолого-компенсаторної компетентності викладача рекреаційно-естетичної реабілітації шляхом реалізації природоресурсного, образотворчо-мистецького, історико-культурного, академічного потенціалів держави, екосистеми територіально-ресурсного угруповання, регіону, адміністративно-територіальної організації; інституційної автономності академічних традицій наукових шкіл в освітньо-наукових системах складно організованого психолого-педагогічного управління; футуристичне сприйняття та відтворення проєкції світосприймання між наставником та здобувачем освіти окреслене траєкторією успіху релевантності навчання та спільного наукового пізнання [11, с. 301–302].

Психолого-компенсаторна компетентність викладача залежить від сформованості в нього інших ключових компетентностей: аутопсихологічної, конфліктної, здоров'язбереження, гендерної, стратегічної, емоційної тощо. Зупинимося на аналізі означених вище компетентностей.

Аутопсихологічна компетентність викладача – інтегральний показник здатності особистості до





саморозвитку, усвідомлення власних індивідуальних особливостей, розуміння того, як треба діяти на основі знань про себе в різних життєвих ситуаціях, зокрема в професійній діяльності. У сучасній психології аутопсихологічну компетентність потрактовано як специфічну готовність і одночасно здатність суб'єкта до постійної цілеспрямованої активності зі зміни особистісних рис і поведінкових характеристик, розвитку й оптимального використання власних психічних ресурсів. Аутопсихологічну компетентність співвідносять із поняттями професійного самоусвідомлення, самопізнання і саморозвитку [16, с. 265–266].

Конфліктна компетентність науковцями ототожнена із системою знань у галузі соціальної психології, передусім, конфліктології та її застосуванням у практичній діяльності, визначеними властивостями особистості із забезпечення безконфліктної взаємодії, ефективного управління конфліктами та їхнім конструктивним вирішенням [23, с. 190].

Компетентність *здоров'язбереження педагога* пов'язана з його характеристиками й особливостями, спрямованими на збереження фізичного, психічного, соціального, духовного здоров'я – свого й оточення, сприяння збереженню, зміцненню здоров'я здобувачів освіти під час освітнього процесу та в позаурочній діяльності; розвиток здатності організму зберігати й активізувати компенсаторні, захисні, регуляторні механізми, що забезпечують працездатність, ефективність і розвиток особистості педагога під час професійної діяльності, що позначається і на здоров'ї здобувачів освіти і на результатах всієї навчально-пізнавальної діяльності [17].

Гендерна компетентність – особлива система гендерних знань і практик, релевантних принципам паритетності статей, умінь ідентифікувати значущість гендерних відмінностей та забезпечувати більш справедливі практики для чоловіків і жінок; різновид професійних знань,





які визначають позицію в теоретичній, методичній та практичній фаховій діяльності з точки знання основ гендерної теорії; сучасних проблем і тенденцій гендерного розвитку; законодавчих та нормативних актів; розуміння особливостей гендерної соціалізації; володіння формами та методами гендерного навчання та виховання; уміння керувати процесом гендерної соціалізації; уміння організувати освітній процес на основі гендерної рівності; здатність сформувати власну гендерну ідентичність; уміння мотивувати студентів та студенток до гендерної самоосвіти [20, с. 133].

Стратегічна компетентність є здатністю з використання вербальних і невербальних комунікативних стратегій для запобігання або компенсації зриву в процесі спілкування, забезпечує досягнення його цілей, пов'язаною з поглибленням знання мови, одержанням мовленнєвого й соціального досвіду в умовах недостатньої комунікативної компетентності учасників спілкувального процесу або в несприятливій мовленнєвій ситуації [33, с. 14].

Емоційна компетентність є інтегральною властивістю особистості для забезпечення адаптивної функції, розпізнавання власних емоцій та емоції оточення, прогнозування їхніх наслідків, вибору адекватних стратегій психологічного подолання, результативного здійснення фахової діяльності, збереження та підтримання психічного здоров'я, запобігання професійного стресу, емоційного вигорання, створення умов з метою конструктивного вирішення конфліктів, стабілізації емоційного стану, взаємодіяння у важких фахових та особистісних ситуаціях, уникнення негативних переживань, суперечностей, невизначеності [3, с. 64].

Сучасною наукою визначено систему психологічних технологій забезпечення ефективного функціонування та розвитку особистості викладача в післядипломній освіті в кризових ситуаціях життя. Тож для уникнення професійного





вигорання або з метою стабілізації емоційного стану доцільним є проведення експрес-діагностик рівня психічного й фізичного здоров'я працівників, наявності симптомів професійного вигорання, форм та методів його попередження; організації системного науково-методичного супроводу зростання психологічної компетентності адміністрації та викладачів закладів освіти під час підвищення кваліфікації та міжкурсний період. Послугування інтерактивними формами і методами навчання з використанням принципів інтеракції, активності учасників, опорою на колективні практики передбачає зворотний зв'язок за допомогою соціально-психологічних тренінгів, інтерактивних міні-лекцій, коуч-сесій, фасилітативних впливів, «мозкових штурмів», групових дискусій, рольових і ділових ігор, «акваріумів», аналізу управлінських ситуацій (кейс-стаді).

Висновки. Отже, узагальнення теоретичних знань про проблеми професійного й емоційного вигорання викладачів, а також практичного досвіду щодо запобігання появи професійного стресу, емоційного вигорання актуалізувало необхідність поглиблення психологічної компетентності адміністрації та психолого-компенсаторної компетентності викладачів закладів освіти із забезпеченням результативного стрес-менеджменту, знанням його змісту, властивостей, факторів ризику, що призводить до професійного вигорання під час фахової діяльності, усвідомленням значущості й вибірковості управлінських дій, пов'язаних з необхідністю забезпечення запобігання можливих та подолання наявних професійних стресів педагогів. Означений процес викликає підвищення ролі післядипломної педагогічної освіти для забезпечення послідовності й дієвості педагогічної та науково-педагогічної діяльності з проблеми попередження професійного вигорання або відновлення психічного й фізичного здоров'я. Моніторинговий супровід стану здоров'я





викладачів можливий та ототожнений з експрес-діагностикою рівня знань адміністрації закладів освіти щодо факторів професійного вигорання викладачів, застосованими формами і методами його попередження.

Необхідним убачається здійснити системний науково-методичний супровід сформованості та розвитку психологічної компетентності адміністрації та психолого-компенсаторної компетентності викладачів у післядипломній освіті через проходження курсів підвищення кваліфікації, самоосвіти в міжкурсовий період. Варто скоординувати зусилля науковців-теоретиків та практиків закладів післядипломної освіти з працівниками відділів та управлінь системи освіти, методичними службами, практичними психологами державних закладів освіти та провайдерів неформальних освітніх послуг.

Список використаних джерел:

1. Бакаленко О. А. Психологічна компетентність як ключова компетентність сучасного фахівця. *Вісник ХНУ ім. В.Н. Каразіна.. Серія «Теорія культури і філософія науки»*. 2018. Вип. 58. С. 132–138.
2. Бойко В. В. Синдром «емоціонального вигорання» в професіональному общении. Санкт-Петербург: Питер, 1999. 32 с.
3. Василевська О. І. Емоційна компетентність як складник психічного здоров'я у працівників соціономічного фаху. *Дніпровський науковий часопис публічного управління, психології, права*. 2021. № 2. С. 60–64.
4. Глузман О. В. Базові компетентності: сутність та значення у життєвому успіху особистості. *Вчені записки Таврійського нац. ун-ту імені В. І. Вернадського. Сер.: Проблеми педагогіки середньої та вищої школи*. 2013. Т.26 (65). №1. С. 3–14.





5. Гомонюк О. Розвиток психолого-педагогічної компетентності викладачів закладів вищої освіти в умовах неперервної освіти. URL: <http://elar.khnu.km.ua>.
6. Дідик С.С. Синдром професійного вигорання викладачів вищих навчальних закладів. *Соціально-етичні та деонтологічні проблеми сучасної медицини (немедичні проблеми в медицині): збірник матеріалів I Всеукр. наук.-практ. конф. (Запоріжжя, 20-21 лютого 2020)*. Запоріжжя, 2020. С. 109–112.
7. Драч І. Зміст і структура ключових компетентностей майбутнього викладача вищої школи. *Витоки педагогічної майстерності*. 2013. Вип. 1. С. 124–130.
8. Каніболоцька О. А. Компенсаторна компетенція як складова іншомовної професійної освіти студентів мовних вузів. *Наукові записки Національного університету «Острозька академія». Серія «Філологічна»*. 2014. Вип. 48. С. 306–308.
9. Карпенко М. І. Проблема професійного вигорання викладачів вищої школи та методи його профілактики. *Вісник Луганського національного університету імені Тараса Шевченка. Педагогічні науки*. 2021. № 2(340). Ч.1. С. 179–191.
10. Ковалькова Т. О. Вивчення передумов та симптомів синдрому емоційного вигорання у викладачів вищих навчальних закладів. URL: https://library.krok.edu.ua/media/library/category/statti/kovalkova_0039.pdf
11. Кацєро О. К. Формування психолого-компенсаторних компетентностей як метод запобігання професійного вигорання викладачів закладів вищої освіти. *Освітній простір України*. 2019. Т. 17. С.297–303. DOI: <https://doi.org/10.15330/esu.17.297-303>
12. Лісова Н. І. Розвиток психолого-педагогічної компетентності молодих учителів у системі післядипломної освіти : дис. ... канд. пед. наук. Київ, 2005. 210 с.
13. Лобейко Ю., Новиков Т., Трухачев В. *Инновационная деятельность и творческое развитие педагога*. Москва: Илекса; Ставрополь сервис школа, 2002. 416 с.
14. Луцько К.В., Мартинчук О.В., Скрипник Т.В. *Корекційно-компенсаторна складова інтеграції дітей з*





особливими освітніми потребами в соціальне середовище. URL: <https://il.kubg.edu.ua/struktura/kafedry-instytutu/kafedra-spetsialnoi-psykholohii-korektsiinoi-ta-inkliuzyvnoi-osvity/naukova-robota2/naukova-tema-kafedry-spetsialnoi-psykholohii-korektsiinoi-ta-inkliuzyvnoi-osvity/905-korektsiino-kompensatorna-skladova-intehratsii-ditei-z-osoblyvymy-osvitnimy-potrebamy-v-sotsialne-seredovyshche.html>

15. Марусинець М. Формування інтегральної психолого-педагогічної компетентності викладача закладу вищої освіти. *Вища школа*. 2018. № 14. С. 81–88.

16. Мешко Г., Мешко О. Розвиток аутопсихологічної компетентності вчителя в координатах профілактики професійного вигорання. *Розвиток сучасної освіти і науки: результати, проблеми, перспективи. Том X: Ефекти участі в розвитку науки та освіти на відстані*. Конін – Ужгород – Херсон: Посвіт, 2021. 350 с. С. 264–267.

17. Микитюк О. М. Проблеми формування здоров'язберігаючої компетентності учителів в умовах навчально-виховного процесу. URL: <https://sportpedagogy.org.ua/html/journal/2009-04/09myotep.pdf>

18. Мирончук Н. М. Професійне вигорання викладача вищої школи: чинники, ознаки, способи протидії. *Теоретичні і методичні засади розвитку і самовдосконалення особистості педагога-новатора в контексті модернізації нової української школи*: зб. наук.-метод. праць / за ред. О. А. Дубасенюк. Житомир: Вид-во Євенок О. О., 2017. С. 62–67.

19. Мітіна С. В. Попередження емоційного вигорання викладача вищого навчального закладу. *Вісник Чернігівського національного педагогічного університету*. 2018. Вип. 155. С. 62–65.

20. Омельченко Г. Ю., Коробкіна Т. В., Моїсєєва Н. І. Гендерна компетентність як базовий компонент знань психолога. *STUDIA SLOBOZHANICA. Вісник виставково-музейного центру*. Вип. 2. Слобожанський гуманітарій – 2015: матеріали міжнародної науково-методичної конференції (Харків, 27 листопада 2015). Харків, 2016. С. 131–135.





21. Паламар О. М. Види психологічної компетентності тифлопедагога. *Актуальні проблеми психології*. 2014. Т. 12. Вип. 19. С. 78–86.

22. Пастух Л. В. Розвиток психологічної компетентності керівників навчальних закладів освіти з попередження синдрому «професійного вигорання» педагогів у післядипломній освіті. *Проблеми сучасної психології*. 2017. № 39. С. 231–243. <https://doi.org/10.32626/2227-6246.2018-39.231-243>

23. Пасько К. М., Пухно С. В. Конфліктна компетентність майбутніх вчителів як психологічна проблема. *Psychological journal*. 2019. Vol. 5. Issue 8. P. 190–207.

24. Помилуйко В. Ю. Психологія розвитку ключових компетентностей у дорослому віці: дис. ... докт. психолог. наук. Київ, 2020. 541 с.

25. Про освіту : Закон України від 05.09.2017 № 2145-VIII. URL: <https://zakon.rada.gov.ua/laws/show/2145-19#Text>

26. Профілактика професійного вигорання працівників соціальної сфери : методичні рекомендації / за заг. ред. М.Л. Авраменка. Всеукраїнський центр професійної реабілітації інвалідів. Льютіж, 2008. 53 с. <https://refdb.ru/look/2844426-pall.html>

27. Рідей Н. М., Кацєро О. К. Аксіологічний аналіз понятійно-категоріального апарату дослідження професійного вигорання у системі освіти. *Управління системами п іслядипломної освіти для сталого розвитку*: колективна монографія. Київ: Вид-во НДУ імені М.П.Драгоманова, 2019. С. 48–67.

28. Рідель Т.М., Кириченко Т.О. До питання визначення та розмежування компенсаторної та стратегічної компетенцій. *Інноваційна педагогіка*. 2020. Вип. 21. Т. 3. С. 197–200.

29. Саврасова-В'юн Т. О. Зміст і структура професійно-психологічної компетентності майбутніх педагогів. *Освітологічний дискурс*. 2015. № 2. С. 241–254.

30. Сипченко О. М., Банченко С. С. Професійне вигорання викладачів ЗВО як психологічна проблема. *Молодий вчений*. 2018. № 10.1 (62.1). С. 106–109.





31. Терлецька Ю. Вплив емоційного вигорання викладачів вищої школи на ефективність їх фахової діяльності. *Педагогіка і психологія професійної освіти*. 2016. № 2. С. 85–94.
32. Фурман О., Гірняк А. Психологічна компетентність викладача як передумова ефективної розвивальної взаємодії зі студентами. *Проблеми сучасної психології*. 2020. Вип. 50. С. 236–266.
33. Щерба Н.С. Підготовка майбутнього вчителя іноземної мови до формування в учнів іншомовної стратегічної (діяльнісної) компетенції: монографія. Житомир: Полісся. 2010. 182 с
34. Bakhmat N., Ridei N., Tytova N., Liubarets V., Katsero O. Methodology of safety and quality of life on the basis of noospheric education system formation. *Strategies for Policy in Science and Education*. 2021. № 29 (1). P. 82–98. URL: https://azbuki.bg/wp-content/uploads/2021/02/Strategies_1_21_Nataliia-Bakhmat.pdf





§3.2 МЕТОДИЧНІ РЕКОМЕНДАЦІЇ З НОРМАТИВНОЇ НАВЧАЛЬНОЇ ДИСЦИПЛІНИ «ВСТУП ДО СПЕЦІАЛЬНОСТІ» ДЛЯ СТУДЕНТІВ СПЕЦІАЛЬНОСТІ 014 ОСВІТА (ІСТОРІЯ) ОПІ «СЕРЕДНЯ ОСВІТА. ІСТОРІЯ, ПРАВОЗНАВСТВО» (Кінд-Войтюк Н.В., Волинський національний університет імені Лесі Українки)

Вступ. В умовах сьогодення перед сучасним науковцем, викладачем, педагогом стоять нові виклики, зумовлені, насамперед, глобальною трансформацією освіти та освітніми реформами в Україні. Серед дев'яти ключових компонентів, з яких складається формула нової освіти, є: по-перше, новий зміст освіти, заснований на формуванні компетентностей, потрібних для успішної самореалізації в суспільстві та, по-друге, сучасне освітнє середовище, яке забезпечить необхідні умови, засоби і технології для навчання здобувачів освіти, освітян.

Важливість розв'язання проблеми створення освітнього середовища сьогодні зумовлена необхідністю його цілісного оновлення і приведення у відповідність до загальних трансформаційних змін, які відбуваються в суспільстві. Законом України «Про освіту», Національною доктриною розвитку освіти України в ХХІ столітті, іншими нормативними документами визначені провідні цілі та завдання розвитку національної системи освіти, яка має відповідати соціальному замовленню та потребам особистості.

Швидке входження України в європейський та світовий простір характеризується запозиченням світових та європейських стандартів. Постійне поповнення і відновлення знань є необхідною умовою високої кваліфікації і компетентності педагогічних працівників.

Класично у підготовці фахівця-історика у вищій школі виділяють такі форми роботи як лекція, семінарські заняття,





самостійна та індивідуальні робота, практичні та лабораторні заняття, практики.

Нормативний курс знайомить студентів першого курсу із змістом та напрямками підготовки істориків у вищій школі; розкриває основні форми навчальної та наукової роботи студентів; подає початкові знання про теоретичні основи історичної науки, історію історичних знань, види і типи історичних джерел, засади наукових досліджень з історії.

Виклад основного матеріалу. Навчальна дисципліна «Вступ до спеціальності» укладена відповідно до освітньо-наукової програми – Середня освіта, історія, правознавство, Історія, європеїстика, археологія» підготовки бакалавра, галузі знань 01 Освіта/Педагогіка, спеціальності 014 Середня освіта (Історія); за освітньо-професійною програмою «Середня освіта. Історія, правознавство» і охоплює засвоєння студентами знань на рівні вищої школи про предмет, принципи і особливості історичної науки, про її суспільну роль і значення.

Студенти знайомляться із проблемами методології та філософськими основами історичної науки, з категоріальним апаратом та основними поняттями і термінами. Одержують елементарні знання з проблем джерелознавства, знайомляться із системою наукових історичних установ та культурно-освітніх закладів історичного профілю.

Передбачається також засвоєння студентами знань про основи наукового історичного дослідження. Зокрема, знань принципів і правил планування. Студенти повинні оволодіти знаннями і методикою роботи із спеціальною літературою і першоджерелами, знати і вміти користуватися правилами оформлення наукової роботи.

Метою викладання навчальної дисципліни «Вступ до спеціальності» є ознайомлення студентів із змістом навчальної програми, змістом основних понять і напрямками навчального процесу по підготовці майбутніх спеціалістів-істориків.





Основними завданнями вивчення дисципліни «Вступ до спеціальності» є засвоєння студентами знань на рівні вищої школи про предмет, принципи і особливості історичної науки, про її суспільну роль і значення. Студенти знайомляться також із проблемами методології та філософськими основами історичної науки, з категоріальним апаратом та основними поняттями і термінами. Одержують знання з проблем джерелознавства, знайомляться із системою наукових історичних установ та культурно-освітніх закладів історичного профілю.

Передбачається також засвоєння студентами знань про основи наукового історичного дослідження. Зокрема, знань принципів і правил планування. Студенти повинні оволодіти знаннями і методикою роботи із спеціальною літературою і першоджерелами, знати і вміти користуватися правилами оформлення наукової роботи.

Поряд із засвоєнням матеріалу лекційного курсу, студенти опрацьовують ряд теоретичних питань на семінарських заняттях, причому їм пропонуються для виконання ряд творчих завдань. Для підготовки рефератів визначений приблизний перелік тем, але студент може обрати іншу власну тему за погодженням з викладачем.

Результати навчання студентів з курсу:

- знати: предмет, функції, завдання історії як майбутньої сфери професійної діяльності; основні поняття і категорії історії як науки; загальні тенденції розвитку історичної науки, принципи та методи історичних досліджень; форми і методи навчальної роботи студентів; теорію і методіку студентських наукових досліджень.

- вміти: працювати з різними видами історичних джерел і літератури; самостійно здійснювати підготовку до практичних і семінарських занять, брати участь в обговореннях і дискусіях; засвоїти загальні вимоги щодо





підготовки і написання студентських наукових робіт; розуміти основні тенденції розвитку історичної науки; оперувати історичною термінологією; узагальнювати історичні факти і робити самостійні висновки.

Програма навчальної дисципліни.

Змістовий модуль 1. Предмет історичної науки, її принципи, особливості.

Тема 1. Професія історика та її фахова спеціалізація. Кваліфікаційна характеристика професії історика. Система підготовки істориків у вищих навчальних закладах. Фахова спеціалізація істориків.

Тема 2. Предмет історичної науки, її зміст і завдання.

Виникнення історії в античні часи та наступна її еволюція як науки. Зміст і завдання історії, її зв'язок з іншими науками. Особливості історичної науки, співвідношення між історичним фактом і узагальненням. Багатоплановість історичної науки, її диференціація. Спеціальні історичні дисципліни.

Тема 3. Суспільна роль і значення історії. Місце і роль історії в пізнанні людиною навколишнього світу. Видатні діячі науки та культури про значення історії. Значення історичної пам'яті для згуртування і консолідації народу, нації. Цінність історичного досвіду людства. Зв'язок між історією та політикою. Роль історії у формуванні світогляду, у вихованні патріотизму, поваги до традицій.

Тема 4. Методологічні основи історичної науки. Методологія як вчення про пізнання світу, як сукупність прийомів дослідження. Погляд на історію мислителів античної епохи. Теорія провіденціалізму. Концепція історичного процесу в епоху Відродження. Погляди французьких просвітителів. Позитивізм в історичній науці. Органічна школа в соціології. Філософські теорії історичного процесу в Новий час. Значення плюралістичного підходу.

Тема 5. Принципи і категорії історичної науки.





Загальнонаукові принципи при вивченні історичного минулого. Сутність принципу об'єктивності. Причини тенденційності і суб'єктивізму. Принцип історизму. Народні маси і суб'єктивний фактор в історичному процесі. Історичні категорії і поняття. Історична термінологія.

Тема 6. Класифікація історичних джерел.

Поняття “історичне джерело”. Джерелознавство і його предмет. Класифікація джерел. Речові джерела, їх види. Археологічні пам'ятки, археологічна культура. Етнографічні джерела і етнографічна наука. Українська етнографія. Фольклорні джерела та їх особливості. Лінгвістичні джерела. Кінофотодокументи.

Тема 7. Писемні джерела та їх аналіз.

Класифікація писемних джерел, історичні залишки та історична традиція. Законодавчі пам'ятки, актовий матеріал, судово-слідчі документи. Документи поточного діловодства і листування. Розповідальні джерела. Літописи і оповіді, церковна полемічна література, повідомлення іноземців. Мемуари і щоденники, їх особливість. Статистичні джерела. Періодична преса. Аналіз історичних джерел. Внутрішня і зовнішня критика. Атрибуція. Встановлення дати, справжності, критичний підхід.

Тема 8. Наукові установи історичного профілю.

Науково-дослідні інститути в системі Академії Наук України. Інститут історії. Інститут археології. Інститут мистецтвознавства, фольклору та етнографії. Інститут українознавства. Інститут національних відносин та політології. Структура інститутів, наукова та видавнича діяльність. Наукові бібліотеки, структура, фонди, функції. Головні бібліотеки України. Центральна наукова бібліотека Академії Наук України. Найбільші бібліотеки обласних центрів. Центральні і місцеві архівні установи. Відомчі архіви. Порядок обробки і збереження архівних документів.





Архівні фонди, описи, справи. Архіви України. Система науково-дослідної роботи з архівними документами.

Тема 9. Культурно-освітні заклади.

Музеї як центри збереження і популяризації пам'яток історії. Музейні фонди, науково-дослідна робота в музеях. Музейні експозиції. Найбільші світові музеї історії і мистецтвознавства. Головні музеї України. Музейна справа на Волині. Культурно-освітні заклади і товариства з вивчення, збереження і популяризації пам'яток історії та культури. Товариства краєзнавців. Історико-культурні заповідники. Екскурсійно-туристичні бюро, станції, фірми.

Змістовий модуль 2. Основи наукового історичного дослідження.

Тема 1. Планування і організація робочого режиму наукового дослідження.

Загальні вимоги до наукового дослідження. Планування, його зміст і роль в організації науково-дослідницької роботи. Гігієна і організація праці наукового дослідника. Система науково-дослідної роботи викладачів і студентів на факультеті історії, політології та національної безпеки Волинського національного університету імені Лесі Українки.

Тема 2. Вибір теми і складання плану-схеми наукового дослідження.

Основні фактори, які впливають на вибір теми. Актуальність, наявність джерел, роль наукового керівника. Складання плану за проблемним або хронологічним принципом. Особливості і відмінності цих варіантів. План простий і розширений. Чіткість формулювань. Деталізація пунктів плану в процесі підготовки і написання роботи. Примірний план-схема для збирання матеріалів за темою дослідження.

Тема 3. Науковий пошук джерел і літератури.

Спеціальна література та її види. Загальні і спеціальні монографії, наукові статті, енциклопедії, бібліографічні





довідники. Значення попереднього ознайомлення з літературою для правильного визначення цвілевого завдання. Методика пошуку наукової літератури. Складання бібліографії за темою. Історичні джерела з вітчизняної і всесвітньої історії, їх класифікація. Архівні документи, археографічні збірники, статистичні джерела, матеріали періодичної преси, мемуари. Особливості пошуку джерел. Значення архівних документів.

Тема 4. Методика роботи з історичними документами і літературою. Основні принципи вироблення навичок роботи над науковою літературою.

Техніка роботи з книгою. Методика прискореного читання, ознайомлення з структурою, науковим і допоміжним апаратом в книзі. Відбір і виписки потрібного матеріалу. Правила цитування. Загальні принципи відбору і використання опублікованих джерел. Особливості роботи із статистичними джерелами. Методика роботи з архівними документами. Техніка виписок і систематизації відібраного матеріалу.

Тема 5. Вироблення наукової гіпотези та структури наукового дослідження. Робочі гіпотези та їх місце в творчому процесі. Вибір основного напрямку дослідження, уточнення і конкретизація. Вироблення остаточної концепції. Деталізація попереднього плану-схеми. Основні структурні елементи дослідження, їх взаємозв'язок. Значення наукового апарату. Варіанти побудови роботи. Композиція і архітектоніка. Приблизний детальний план дослідження.

Тема 6. Дві стадії літературного оформлення рукопису.

Перша конструктивно-синтетична стадія оформлення рукопису. Особливості роботи над першим варіантом, дотримання наукового стилю, самостійність аналізу і висновків. Зауваження і виписки на полях. Техніка і спосіб викладу матеріалу. Друга критично-аналітична стадія літературного оформлення рукопису. Написання чистового





варіанту. Стилiстичне i граматичне редагування, перевiрка тексту.

Тема 7. Написання вступу, висновкiв, складання списку використаних джерел.

Завдання вступної частини, її складові елементи. Обґрунтування актуальності теми, чіткість визначення об'єкта i предмета дослідження, характеристика стану наукової розробки теми. Мета i завдання. Джерельна база. Елементи новизни. Вимоги до формулювання загальних висновкiв, їх зміст. Правила складання списку використаних джерел i лiтератури.

Тема 8. Складання додаткiв. Підготовка рукопису до друку. Види додаткiв, їх значення, зміст i оформлення. Правила складання i коментування таблиць. Використання схем, діаграм, графікiв. Тексти документiв, iсторичні карти, хронiка подiй. Види iлюстративного матерiалу, його значення. Складання iменних, географiчних i предметних покажчикiв. Технiчне оформлення рукопису, підготовка до друку.

Тема 9. Впровадження результатiв наукового дослідження.

Апробація наукового дослідження. Складання тез, написання реферата. Обговорення в наукових колективах, рецензування, вiдгуки, зауваження. Вiдповiдi i реагування на зауваження. Захист наукової роботи. Часткова або повна публiкація матерiалу роботи. Можливостi використання в практичній дiяльностi i в подальшій дослідницькiй роботi.

Семiнар є видом навчального заняття, яке вiдбувається у складі академiчної групи. Форми його проведення – дискусiя, доповідь та обговорення.

На семiнарському заняттi з «Вступу до спецiальностi» викладач органiзовує обговорення питань з визначених у робочій навчальній програмi тем, обов'язково підсумовуючи обговорення теми та оцiнюючи участь у ньому студентiв.





Участь у семінарських заняттях враховують під час виставлення підсумкової оцінки з курсу.

На семінарах студенти вчаться самостійно працювати з книгою, бути вимогливими до своєї відповіді. При підготовці до семінарських занять з курсу «Вступ до спеціальності» варто опрацювати список рекомендованих джерел [1-37]. Семінарське заняття вимагає не механічного запам'ятовування, а свідомого засвоювання, активної пізнавальної діяльності всіх студентів.

Теми семінарських занять.

Семінар 1. Професія історика та її фахова спеціалізація.

1. Основні якості історика, передбачені державною акредитацією спеціальності.

2. Основні напрями і форми роботи викладача історії.

3. Специфіка наукової роботи історика-дослідника.

Семінар 2. Предмет історичної науки, її зміст і завдання.

1. Предмет історичної науки, її зв'язок з іншими науками.

2. Особливості історичної науки.

3. Диференціація історичної науки.

4. Спеціальні історичні дисципліни.

Семінар 3. Суспільна роль і значення історії

1. Місце і роль історії в пізнанні людиною навколишнього світу.

2. Суспільна роль і значення історичної пам'яті.

3. Історія і політика.

4. Виховна роль історії.

Семінар 4. Методологічні основи історичної науки.

1. Методологія як вчення про методи пізнання світу.

2. Основні концепції всесвітньо-історичного процесу.

3. Народні маси і суб'єктивний фактор в історичному процесі.

Семінар 5. Принципи і категорії історичної науки.

1. Значення принципу об'єктивності в процесі наукового пізнання минулого.





2. Причини тенденційності і суб'єктивізму в історичних дослідженнях.

3. Зміст і значення принципу історизму.

4. Історичні категорії і поняття.

Семинар 6. Класифікація історичних джерел.

1. Поняття історичного джерела. Класифікація джерел.

2. Археологічні джерела.

3. Етнографічні джерела.

4. Лінгвістичні джерела. Їх специфіка.

5. Усні (фольклорні) джерела.

Семинар 7. Писемні джерела та їх аналіз.

1. Класифікація писемних джерел.

2. Принципи роботи з історичними документами.

3. Зовнішня і внутрішня критика джерел.

Семинар 8. Методика роботи з історичними документами і літературою.

1. Методика пошуку і роботи з науковою літературою.

2. Загальні принципи відбору і використання опублікованих джерел.

3. Порядок роботи з архівними документами.

4. Техніка виписок і систематизації відібраного матеріалу.

Семинар 9. Написання вступу, висновків, складання списку використаних джерел.

1. Завдання вступної частини, її складові елементи.

2. Вимоги до формулювання загальних висновків, їх зміст.

3. Правила складання списку використаних джерел і літератури.

Щоб підготувати відповіді на запитання семінару, потрібно використати лекції, підручники, першоджерела, додаткову літературу. Вибрати матеріал з декількох джерел, вибудувати відповідь логічно як завершений вислів, аргументувати її, наводити приклади. Це вимагає складніших умінь: аналізувати, систематизувати, узагальнювати вивчений матеріал [7].





Загальні вимоги до учасників семінарського заняття з курсу «Вступ до спеціальності»:

- обов'язково прочитати текст першоджерела та рекомендовану додаткову літературу;
- підготуватися до виступу з кожного питання плану семінарського заняття;
- підготувати відповіді на запитання, наведені під кожним із пунктів плану заняття;
- рекомендовано виступати не з місця, а перед усією аудиторією;
- викладати думки своїми словами, а не завченими фразами, формулюваннями;
- будувати виступ згідно з планом, користуючись конспектом лише в разі цитування першоджерел;
- враховувати, що кожен виступ має складатися з трьох частин: вступу, основної частини і висновку;
- вільно триматися перед аудиторією, грамотно і переконливо говорити;
- кожен студент бере участь в обговоренні всіх питань семінару;
- після відповіді товариша вміти прокоментувати основне положення проблеми, задати йому додаткове запитання;
- формулювання своєї позиції розпочинати словами „я стверджую, що...“, „я вважаю, що...“, „моя позиція з цього питання така...“;
- для підтвердження або ж спростування тієї чи іншої тези наводити аргументи (цитати з тексту першоджерела, або думки, істинність яких обґрунтована).

Проблема організації самостійної роботи студентів у навчальних закладах завжди була і залишається у центрі уваги науковців. Враховуючи сучасні виклики у сфері освіти, це питання стає ще більш актуальним. Навчальні заклади





загалом, і вища школа зокрема, крок за кроком переходять від традиційних форм навчання до нових форм і методів організації навчальної діяльності студентів. У зв'язку з цим триває пошук ефективних педагогічних концепцій стосовно організації самостійної роботи студентів, що зумовлює необхідність дослідження практичного досвіду та вивчення ідей видатних вітчизняних і зарубіжних науковців і педагогів минулого та сьогодення [12, 102-103].

Видами самостійної роботи студентів з курсу «Вступ до спеціальності» є підготовка до лекційних та семінарських занять, підготовка до проміжного контролю та виконання індивідуальних завдань (включає опрацювання першоджерел, підготовки обраного виду роботи).

Теми для самостійної роботи студентів.

1. Фахові якості історика, передбачені державною акредитацією спеціальності.
2. Місце історії в системі суспільних наук, її особливості.
3. Значення історичної пам'яті для консолідації народу, нації.
4. Роль особи в історії.
5. Проблема закономірності і випадковості в історичному процесі.
6. Види історичних джерел.
7. Головні джерела з історії Київської Русі.
8. Особливості кінофотодокументів та інших візуальних джерел.
9. Щоденники і мемуари як історичне джерело.
10. Система розташування і розподілу картотеки історичної літератури в каталозі наукової бібліотеки Волинського національного університету імені Лесі Українки.
11. Основні принципи вибору теми і складання плану наукового дослідження.
12. Пошук джерел і складання бібліографії за темою наукового дослідження.





13. Структура і композиція та детальний план наукового дослідження.

14. Дві стадії літературного оформлення рукопису.

15. Написання вступної частини наукового дослідження, її елементи.

16. Правила оформлення списку використаних джерел, складання додатків.

У навчанні з вивчення курсу використовуються такі методи:

1. словесний – застосовується в процесі читання лекцій;

2. метод наочності – при ознайомленні студентів з оформленням текстів наукових досліджень в монографіях і часописах;

3. метод практичної діяльності – при складанні планів і структури студентських робіт, оформленні наукового апарату, схем, графіків, ілюстрацій;

4. інтерактивні методи – розробка сценарію екскурсії історичними місцями Луцька; інвентаризація історичних джерел в музеї археології.

У процесі вивчення дисципліни «Вступ до історії» використовуються методи поточного та проміжного контролю.

Поточний контроль рівня знань студентів передбачає перевірку рівня підготовленості студента до виконання конкретної роботи. Поточний контроль здійснюється за напрямками:

✓ контроль за систематичністю й активністю роботи на аудиторних заняттях;

✓ контроль за виконанням завдань для самостійного опрацювання поза межами аудиторних занять.

Проміжний контроль рівня знань студентів здійснюється за результатами підсумкових контрольних робіт із змістових модулів.

Індивідуальні науково-дослідні завдання.





Видами ІНДЗ у межах курсу «Вступу до спеціальності»: виступи на наукових конференціях; участь у інтернет-конференціях; участь у Всеукраїнських та регіональних олімпіадах; реферат з теми (розділу) або вузької проблематики; розробка тестових завдань з тематики курсу; підготовка комп'ютерних презентацій з окремих тем; написання есе, виконання творчих завдань.

Студенти подають для оцінювання лише результати власної роботи. Усі письмові роботи перевіряються на наявність плагіату і допускаються до захисту лише за умови дотримання коректного показника запозичень. Відвідування занять є обов'язковим компонентом, який враховується при проведенні підсумкового оцінювання.

Підсумковий контроль з дисципліни відбувається у вигляді заліку.

Підсумкові запитання на залік.

1. Історія як наука.
2. Особливості історії як науки.
3. Основні якості історика як фахівця.
4. Зв'язок історії з іншими науками.
5. Історичні джерела, загальна характеристика.
6. Спеціальні історичні дисципліни.
7. Види історичних джерел.
8. Археологічні джерела.
9. Етнографічні джерела.
10. Класифікація писемних джерел.
11. Речові пам'ятки історії.
12. Фольклорні джерела.
13. Лінгвістичні джерела.
14. Кінофотодокументи як історичне джерело.
15. Літописи як історичне джерело.
16. Щоденники і мемуари як історичне джерело.
17. Принципи історичної науки.
18. Значення суб'єктивного фактору в історії.





19. Історичні категорії і поняття.
20. Наукові бібліотеки, система роботи з книгою.
21. Архівні установи в Україні.
22. Музеї, їх місце і значення в системі історичної науки.
23. Краєзнавство, форми краєзнавчої роботи.
24. Науково-дослідні історичні установи.
25. Система підготовки істориків.
26. Форми і методи самостійної роботи студентів.
27. Історіографія як наукова дисципліна.
28. Допоміжні історичні дисципліни.
29. Наукові і науково-публіцистичні історичні журнали.
30. Історичні культурно-освітні заклади і товариства.
31. Історія і політика – зв'язок і залежність.
32. Співвідношення між історичним фактом і узагальненням.
33. Історична література, її різновидності.
34. Наукове історичне дослідження, основні принципи і прийоми.
35. Значення і форми планування наукової роботи.
36. Правила роботи з архівними документами.
37. Структура наукової роботи. Написання вступу і висновків.
38. Оформлення наукового апарату і списку джерел.
39. Вимоги до написання есе.
40. Порядок і послідовність написання тексту наукової роботи.
41. Методологія історичної науки.
43. Метод статистичного аналізу історичних фактів і явищ.
44. Суспільна роль історичної науки.
45. Апробація наукового дослідження.
46. Обговорення, рецензування і захист роботи.
47. Методика роботи з науковою літературою і документами.
48. Загальні принципи вибору теми дослідження.
49. Законодавчі документи як історичне джерело.
50. Види додатків, їх значення, зміст і оформлення.

Висновки. Таким чином, освітнє середовище вищого навчального закладу впливає на формування компетентностей





студентів, оскільки надає необмежені можливості пошуку потрібної навчальної інформації для виконання самостійної роботи, підготовки до семінарів, доповідей, написання рефератів та інше, отже, формує уміння працювати, аналізувати та оцінювати інформацію.

Однак, це буде реалізовано повною мірою тільки в тому випадку, коли навчання буде орієнтуватися на інноваційну модель, найважливішими характеристиками якої є особистісно-орієнтована спрямованість, установка на розвиток творчих здібностей студентів. Якісна освіта передбачає, щоб дипломований спеціаліст був здатним до постійної інтелектуальної праці, гнучкої зміни спеціалізації, подальшого навчання впродовж усього життя.

Одночасно з набутими фаховими знаннями історик повинен дбати про власні внутрішні якості, такі як мораль та духовність, примножувати успадковані національні традиції, культуру тощо. Освіта є також процесом формування вмінь і навичок, виховання культури мислення і пізнання, здатності до самонавчання та самовиховання.

Таким чином, у сучасній педагогіці має місце багатоваріантність форм і методів інноваційного навчання, спрямованих на якісне засвоєння знань студентами, розвиток їх розумової діяльності, виявлення вмінь та навичок критичного осмислення проблем, набуття досвіду самостійного опрацювання навчального матеріалу, пошукової роботи, набуття якостей, які стануть у нагоді в подальшому житті.

Список використаних джерел:

1. Академічна чесність як основа сталого розвитку університету / Міжнарод. благод. Фонд «Міжнародний фонд дослідження освітньої політики» ; за заг. ред. Т. В. Фінікова, А. Є. Артюхова. К.: Таксон, 2016. 234 с.





2. Берк П. Вступ. Нова історія: її минуле та майбутнє. Нові підходи до історіописання / за ред. Пітера Берка ; пер. з англ. К. : Ніка-Центр, 2013. С. 13-38.
3. Брайчевський М. Ю. Вступ до історичної науки: Курс лекцій, прочитаних в університеті «Києво-Могилянській академії». К. : Academia, 1995. 168 с.
4. Вітвицька С. С. Основи педагогіки вищої школи. К.: Центр навчальної літератури, 2006. 384 с.
5. Вступ до спеціальності: Навчально-методичний комплекс. Укладач: Г. Д. Казьмирчук. К. : ПП КП «УкрСІЧ», 2021. 167 с.
6. Галжуров Ю. С. Кількісні методи в історичних дослідженнях: досвід і деякі питання методики Український історичний журнал. 1994. №4. С. 30–40.
7. Горбатенко І. Ю. Основи наукових досліджень. К. : Вища школа, 2001. 92 с.
8. Гушинець Н. О. Інноваційні форми і методи проведення семінарських занять [Електронний ресурс] / Н. О. Гушинець. — Режим доступу : <http://conf.vntu.edu.ua/humed/2008/2>. — Назва з екрану.
9. Еко У. Як написати дипломну роботу: Гуманітарні науки. Тернопіль: Мандрівець, 2017. 224 с.
10. Єріна А. М. Методологія наукових досліджень. К. : Центр навчальної літератури, 2004. 212 с.
11. Зашкільняк Л. О. Вступ до методології історії. Львів : ЛОНМІО, 1996. 96 с.
12. Зашкільняк Л. О. Методологія історії: від давнини до сучасності Львів : Львівський національний університет ім. І. Франка, 1999. 227 с.
13. Зашкільняк Л. О. Сучасна світова історіографія: Посібник для студентів історичних спеціальностей університетів. Львів : ПАЮ, 2020. 312 с.
14. Ісаєва С. Д., Соловей Н. В., Летуновська І. В. Самостійна робота студентів: історичний вимір. Молодий вчений. 2020. № 6. С.102-106.





15. Історична наука: термінологічний і понятійний довідник: Навч. посіб. / В. М. Литвин, В. І. Гусев, А. Г. Слюсаренко та ін. К. : Вища шк., 2002. 430 с.
16. Калакура Я. С. Історичне джерелознавство: Підручник для студентів істор. спец. ВНЗ. К. : Либідь, 2002. 488 с.
17. Ковальчук В. В. Основи наукових досліджень. К. : В. П. Професіонал, 2004. 208 с.
18. Колінгвуд Р. Дж. Ідея історії. К. : Основи, 1996. 615 с.
19. Крушельницька О. В. Методологія та організація наукових досліджень. К. : Кондор, 2019. 192 с.
20. Методичні поради до написання курсових і кваліфікаційних робіт з історії . Львів: Вид-во ЛНУ імені Івана Франка, 2019. 48 с.
21. Мицик Ю. А. Кваліфікаційні та курсові роботи і реферати історії. Поради студентові щодо написання і захисту. К.: Дельта, 2021. 40 с.
22. Науково-дослідна робота студента в системі навчального процесу: Навчально-методичний посібник для студентів-істориків / О. М. Леbedенко, Н. О. Гончарова. – Ізмаїл : ІДГУ, 2011. 104 с.
23. Нові підходи до історіописання / за ред. Пітера Берка ; пер. з англ. К. : Ніка-Центр, 2020. 368 с. (Серія «Ідеї та історії»; Вип. 5).
24. Основи методології та організації наукових досліджень: навч. посіб. / за ред. А. Є. Конверського. К.: Центр навч. л-ри, 2020. 352 с.
25. П'ятницька-Позднякова І. С. Основи наукових досліджень у вищій школі. К. : Вид-во «Центр навчальної літератури», 2019. 115 с.
26. Павленко Ю. В. Історія світової цивілізації: Соціокультурний розвиток людства навчальний посібник. К. : Либідь, 2001. 360 с.
27. Пілюшенко В. П. Наукове дослідження: Організація, методологія, інформаційне забезпечення. К. : Либідь, 2014. 344 с.





28. Райнгарт К. Минуле майбутнє: Про семантику історичного часу. К. : Дух і літера, 2005. 380 с.
29. Реєнт О. П. Сучасна історична наука в Україні: шляхи поступу. Український історичний журнал. 1999. № 3. С. 3-22.
30. Свердан М. М. Основи наукових досліджень : навч. посібн. Чернівці: Рута, 2003. 352 с.
31. Сухий О. Сучасна історична наука в Україні: візії та напрями. Україна–Європа–Світ. Міжнародний збірник наукових праць. Серія: Історія, міжнародні відносини. Вип. 10. Тернопіль: Вид-во ТНПУ ім. В. Гнатюка, 2012. С. 24-34.
32. Тойнбі А. Дж. Дослідження історії. К.: Основи, 1995. Т. 1–2.
33. Українська історіографія на зламі ХІХ і ХХ століть: здобутки і проблеми / Кол. монографія за ред. Л. Зашкільняка. Львів: ЛНУ ім. І. Франка, 2020. 406 с.
34. Цехмістрова Г.С. Основи наукових досліджень: Навчальний посібник. К. : Видавничий Дім «Слово», 2021. 240 с.
35. Шейко В. М. Організація та методика науково-дослідницької діяльності: Підручник / В. М. Шейко, Н. М. Кушнарєнко. К. : Знання, 2006. 307 с.
36. Яковенко Н. Вступ до історії. К. : Критика, 2007. 376 с.
37. Яремчук В. Основи науково-дослідної роботи студентів: навч. посібник. Острого: Національний університет «Острозька академія», 2012. 56 с.





§3.3 РОЗВИТОК НАСКРІЗНИХ УМІНЬ В ОСОБИСТІСНО-ПРОФЕСІЙНОМУ СТАНОВЛЕННІ ПЕДАГОГА (Куземко Л.В., Київський університет імені Бориса Грінченка)

Вступ. Життя в період невизначеності вимагає швидкої адаптації кожної людини до трансформаційних процесів, що відбуваються в суспільстві. Особливої ваги ця здатність набула для фахівців освітньої галузі в Україні за останні роки. Педагоги змушені організовувати освітній процес у закладах загальної середньої та дошкільної освіти відповідно до нових реалій, пов'язаних з пандемією та військовим станом. Працювати в нових умовах, як показала практика, здатні далеко не всі фахівці, незважаючи на їхню високу професійну кваліфікацію та практичний досвід. Швидко адаптуватися до дистанційного навчання змогли вчителі та вихователі в яких сформовані не лише фахові компетентності, але й наскрізні навички та уміння. Відтак, підготовка педагогів здатних працювати в період змін та навчатися впродовж життя, це не лише декларовані принципи освіти, а й життєва необхідність доведена реаліями сьогодення.

Впродовж останніх років, із прийняттям Концепції «Нова українська школа», оновленням Державних стандартів базової середньої освіти (2020) та дошкільної освіти (2021), затвердженням стандартів вищої освіти за спеціальностями 012 Дошкільна освіта (2019) та 013 Початкова освіта (2021) для першого (бакалаврського) рівня вищої освіти, професійних стандартів «Вихователь закладу дошкільної освіти» (2021) та «Вчитель початкових класів» (2020), дещо змістилися акценти професійної підготовки вчителів початкових класів та вихователів закладів дошкільної освіти. В умовах реалізації нових освітніх стандартів проблема особистісно-професійного становлення майбутнього педагога набула особливої актуальності. У зв'язку з цим, предметом нашого наукового пошуку стали питання розвитку наскрізних





умінь і навичок студентів педагогічних спеціальностей в їхньому особистісно-професійному становленні. Адже саме достатній рівень сформованості наскрізних умінь дозволить майбутнім фахівцям швидко адаптуватися до життєвих викликів та вирішувати питання саморозвитку й професійного самовдосконалення.

Виклад основного матеріалу. Особистісно-професійне становлення педагогів не є новою проблемою в галузі професійної підготовки, її аспекти розглядаються низкою українських і зарубіжних вчених. Зокрема, В. Ковальчук [1], М. Князян, О. Хромченко [2] розглядають особливості саморозвитку студентів у перебігу професійної підготовки педагогів; І. Зязюн, О. Лавріненко, М. Солдатенко та ін. розглядають розвиток і саморозвиток майбутніх учителів у сув'язі із розвитком педагогічної майстерності [3] та ін. Проблема особистісно-професійного розвитку майбутніх фахівців з дошкільної та початкової освіти широко представлена в дослідженнях Є. Антипіна, О. Венгловської, Г. Іванюк, І. Новик [4; 5]. У руслі теми дослідження науковий інтерес становить праця «Becoming a teacher: Coordinating past, present, and future selves with perspectival understandings about teaching» [6], в якій подано динаміку становлення вчителя, його професійної ідентифікації в процесі навчання та самонавчання. Значну увагу автори цього дослідження приділили вивченню зв'язків між окремими аспектами професійного розвитку в навчанні, що ґрунтується на перспективі, орієнтованій на студента, його особисту мотивацію.

З'ясовано, що в сучасному науковому середовищі поняття особистісно-професійної підготовки педагогів охоплює процеси оволодіння здобувачами освіти загальними та спеціальними (фаховими) компетентностями за відповідною спеціальністю. Які характеризують фахівця, здатного застосовувати особистісні й професійні уміння для





розв'язання складних спеціалізованих задач, демонструвати готовність до саморозвитку в змінних умовах освітнього простору. Ґрунтуючись на цьому, предметом наукового дискурсу є аспекти розвитку наскрізних умінь як чинника особистісно-професійного становлення педагога в процесі фахової підготовки.

У процесі студіювання освітньої теорії, практики щодо сутності наскрізних умінь та їхньої ролі в особистісно-професійному становленні педагогів визначено, що вони є результатом освіти та самоосвіти. А їхня функція полягає в забезпеченні взаємозв'язку між особистісними здатностями фахівця та спеціальними (фаховими) компетентностями, які потрібні для успішної педагогічної діяльності в сучасному змінному світі. Особистісно-професійний розвиток і саморозвиток майбутніх педагогів залежить від систематичного, послідовного та практично ефективного формування загальних і професійних компетентностей, які визначені нормативними документами, що регулюють освітню галузь. Зміст цих компетентностей суголосний зі змістом визначених у Європейській довідковій рамці ключових компетентностей для навчання впродовж життя та навичок, що їх забезпечують.

Зосередивши науковий пошук на виокремленні актуальних, для сучасних фахівців дошкільної та початкової освіти наскрізних умінь і навичок, звернулися до професійних стандартів: за професіями «Вчитель початкових класів закладу загальної середньої освіти», «Вчитель закладу загальної середньої освіти», «Вчитель з початкової освіти (з дипломом молодшого спеціаліста)» (2020) [7]; «Вихователь закладу дошкільної освіти» (2021) [8]. У результаті студіювання трудових функцій і професійних компетентностей, що входять до них, виокремили перелік наскрізних умінь і навичок, на розвиток яких варто зосередити увагу в процесі особистісно-професійної підготовки педагогів в закладах вищої освіти (табл. 1).





Таблиця 1

Характеристика наскрізних умінь вихователів ЗДО та вчителів початкових класів за професійними стандартами

Вихователь закладу дошкільної освіти (уміння та навички)	Вчитель початкових класів закладу загальної середньої освіти (уміння та навички)	Наскрізнi уміння
Володіє державною мовою; влучно застосовує інтонаційні та рухові засоби виразності, аргументовано висловлює власні думки державною мовою та навчає цьому здобувачів освіти з урахуванням індивідуальних особливостей розвитку мовлення; здійснює усну та письмову комунікацію державною мовою	Вільно спілкується державною мовою на професійну тематику, використовуючи сучасну термінологію та систему понять; аргументовано висловлює власні думки державною мовою; формує і розвиває мовно-комунікативні уміння та навички учнів; здійснює усну та письмову комунікацію державною мовою	<i>здійснювати усну та письмову комунікацію українською мовою</i>
Ефективно розподіляє робочий час відповідно до педагогічного навантаження; запобігає професійному вигоранню та коригує власну професійну діяльність з урахуванням власного психоемоційного стану	Раціонально використовує навчальний час; конструктивно реагує на стрес, володіє способами запобігання професійному вигоранню	<i>ефективно розподіляти час для роботи та відпочинку</i>
Критично оцінює, добирає і опрацьовує інформацію; аналізує достовірність, надійність інформаційних джерел; відповідально ставиться до використання інформації та її накопичення у професійній діяльності	Критично оцінює достовірність, надійність інформаційних джерел, вплив інформації на свідомість і розвиток учнів, на прийняття рішень; розвиває в учнів критичне мислення	<i>критично та системно мислити</i>
Використовує інноваційні форми, методи та засоби організації освітнього процесу; застосовує інноваційні технології формування у здобувачів освіти ключових компетентностей та спільних умінь	Інтегрує інновації у власну педагогічну практику, адаптує їх до різних умов освітнього процесу та сучасних вимог до педагогічної діяльності з урахуванням індивідуальних потреб учнів; застосовує в педагогічній діяльності наукові методи пізнання, аналізує, проводить експерименти, інтерпретує	<i>творчість та інноваційність</i>





<p>Розрізняє, усвідомлює власні емоції, керує власними емоціями та конструктивно реагує на прояви емоцій інших учасників освітнього процесу; створює в освітньому середовищі емоційно-комфортну атмосферу</p>	<p>Усвідомлює особисті відчуття, почуття та емоції, потреби; керує власними емоційними станами; застосовує в освітньому процесі практики концентрації уваги, усвідомленого емоційного реагування</p>	<p><i>керувати емоціями</i></p>
<p>Попереджує, вчасно і адекватно реагує на ситуації емоційного, фізичного, психічного насилля; виявляє фактори ризику в освітньому середовищі та демонструє здатність мінімізувати їх вплив; проявляє гнучкість, адаптивність та лідерські якості залежно від ситуації</p>	<p>Аналізує різноманітні підходи до розв'язання проблем, визначає їхні переваги та ризики, застосовує різні джерела для пошуку додаткової інформації, що є важливою для розв'язання проблем і запобігання їм; розкриває потенціал учасників освітнього процесу для креативних колективних рішень щодо подолання проблем, які впливають на колектив закладу освіти, місцеву громаду, глобальну спільноту</p>	<p><i>оцінювати ризики і приймати рішення, розв'язувати проблеми</i></p>
<p>Визначає та застосовує різні способи комунікації відповідно до визначених завдань, особливостей розвитку та індивідуальних особливостей цільової аудиторії; співпрацює в команді на засадах партнерства та взаємної відповідальності</p>	<p>Конструктивно та безпечно співпрацює з учасниками освітнього процесу на засадах партнерства, принципів командної та особистісно-зорієнтованої взаємодії; враховує культурні та індивідуальні відмінності співрозмовників; використовує стратегії, що заохочують учнів до ефективної співпраці, поважаючи права людини та суспільні цінності</p>	<p><i>співпрацювати з іншими з урахуванням індивідуальних відмінностей</i></p>
<p>Попереджує, вчасно і адекватно реагує на ситуації емоційного, фізичного, психічного насилля; створює сприятливі умови для всіх учасників освітнього процесу з урахуванням їх культурних, релігійних, соціальних та мовних особливостей</p>	<p>Демонструє здатність зберігати особисте фізичне та психічне здоров'я під час професійної діяльності; застосовує основні стратегії поведінки щодо захисту власних прав, а також захисту учнів під час освітнього процесу</p>	<p><i>діяти соціально відповідально</i></p>





<p>Аналізує та оцінює результати власної професійної діяльності, рівень сформованості професійних компетентностей; планує та реалізує індивідуальний та професійний розвиток; використовує ІКТ для самоосвіти, створює (за потреби) нові цифрові освітні ресурси з урахуванням цілей і завдань освітнього процесу, вікових та індивідуальних особливостей здобувачів освіти, аналізує їх ефективність у професійній діяльності; здійснює документування професійної діяльності, у тому числі в електронному форматі</p>	<p>Визначає умови та ресурси професійного розвитку впродовж життя; здійснює моніторинг власної педагогічної діяльності і визначає індивідуальні професійні потреби; використовує цифрові пристрої, їх базове програмне забезпечення; працює з операційними системами, онлайн-сервісами, застосунками, файлами, мережею Інтернет; забезпечує захист і збереження персональних даних; добирає, накопичує, впорядковує та використовує електронні (цифрові) освітні ресурси в освітньому процесі та професійному розвитку</p>	<p><i>здійснювати самоосвіту, цифрові уміння й навички</i></p>
---	--	--

З метою вивчення актуальності виокремлених нами наскрізних умінь і навичок в особистісно-професійному становленні майбутнього педагога, проведено опитування серед студентів 1-4 курсів спеціальностей «Дошкільна освіта» (83 особи), «Початкова освіта» (51 особа) Київського університету імені Бориса Грінченка (2022). З'ясовано, що близько 75% респондентів визначають однаково важливими для себе особистісний і професійний розвиток під час навчання в Університеті, крім цього близько 20% студентів зазначили, що для них є більш важливим особистісний розвиток і лише для 5% респондентів пріоритетним виявився суто професійний розвиток. Щодо визначення актуальності наскрізних умінь для сучасного педагога (за школою вагомості від 1 до 5), то студенти найвище оцінили вміння здійснювати усну та письмову комунікацію українською мовою (84%). Також надзвичайно актуальними виявилися вміння самостійно навчатися та цифрові уміння (82%),





співпрацювати з іншими (82%); творчість та інноваційність (80%) (рис. 1).



Рис. 1. *Ступінь актуальності наскрізних умінь сучасного педагога за результатами опитування студентів педагогічних спеціальностей*

Загалом проведене опитування доводить актуальність окресленої проблеми щодо формування наскрізних умінь в особистісно-професійному становленні майбутнього педагога у руслі реалізації освітніх стандартів. Варто зазначити, що результати проведеного дослідження у 2018-2019 роках серед студентів педагогічних спеціальностей [9, с. 28-33], також довели вагомість цифрових умінь і навичок (91%), критичного мислення (79%), умінь співпрацювати й координувати дії з іншими (73%) для професійного розвитку. Цікаво те, що за останні кілька років змінилося ставлення студентів педагогічних спеціальностей щодо умінь розв'язувати проблеми та оцінювати ризики і приймати рішення, адже у 2018 році ці вміння актуальним були лише для 52% респондентів, тоді як сьогодні вони є важливими для 79% осіб. Прикро, що як і раніше сучасні студенти недооцінюють значення вміння критично осмислювати інформацію (рис. 1).

Ми також запропонували студентам (2022) здійснити самооцінку рівня сформованості виокремлених наскрізних умінь (за шкалою від 1 до 5). У результаті аналізу відповідей з'ясовано, що респонденти загалом оцінили сформованість





власних наскрізних умінь на достатньому рівні, а найбільшу кількість високих оцінок отримали вміння здійснювати усну та письмову комунікацію українською мовою (44%), вміння діяти соціально відповідально (35%) та вміння самостійно навчатися й цифрові уміння (34%). Натомість, сформованість у себе таких умінь як: ефективно розподіляти час для роботи і відпочинку, розв'язувати проблеми, співпрацювати з іншими з урахуванням індивідуальних відмінностей та оцінювати ризики й приймати рішення, оцінили високим показником невелика частка майбутніх педагогів (рис. 2).



Рис. 2. Самооцінка студентами рівня сформованості наскрізних умінь за найвищим показником

Неочікуваним результатом виявилось те, що переважна більшість студентів, які взяли участь в опитуванні, недостатньо чітко розуміють яку роль відіграють наскрізні уміння в професійній діяльності педагога – лише 26% респондентів віднесли їх до вмінь, які допомагають розвивати професійні компетентності та виконувати трудові функції. Інші студенти відносили їх до вмінь, які забезпечують самопізнання і особистісний саморозвиток (16%); частина студентів зазначили, що це уміння організовувати освітній процес в закладі дошкільної та загальної середньої освіти (58%). Варто зазначити, що студенти спеціальності «Початкова освіта» краще ознайомлені з поняттям наскрізних



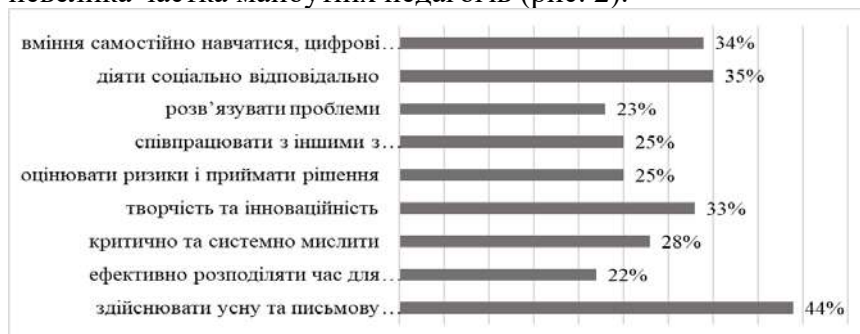

умінь і, відповідно, мають вищий відсоток позитивних відповідей на відміну від студентів спеціальності «Дошкільна освіта». На наше переконання така різниця пояснюється визначенням наскрізних умінь у Концепції НУШ (2016), зі змістом якої майбутні вчителі початкових класів ознайомлюються ґрунтовніше.

Проведене опитування та студіювання професійних стандартів (за професіями «Вчитель початкових класів закладу загальної середньої освіти», «Вчитель закладу загальної середньої освіти», «Вчитель з початкової освіти (з дипломом молодшого спеціаліста)» та «Вихователь закладу дошкільної освіти») дало підстави стверджувати, що розвиток виокремлених нами наскрізних умінь у студентів педагогічних спеціальностей є одним із важливих завдань особистісно-професійної підготовки в закладі вищої освіти.

Зважаючи на сутнісну характеристику поняття «уміння», що розглядається як «готовність людини успішно виконувати певну діяльність, яка ґрунтується на знаннях і навичках» [10, С. 79; 11, С. 109], наскрізні уміння розуміємо як уміння, що охоплюють особистісні якості людини в поєднанні з її здатностями застосувати знання і досвід у процесі успішного виконання різних видів діяльності для забезпечення життєвих потреб. Функція наскрізних умінь педагога полягає в інтеграції особистісних здатностей і професійних компетентностей для успішного виконання трудових функцій та самовдосконалення. Для розвитку наскрізних умінь майбутнього педагога вагоме значення має: пізнавальний інтерес, активність і самоконтроль студента; постійне та систематичне вправлення у різних видах діяльності; спеціально розроблене змістовно-технологічне забезпечення процесу особистісно-професійного становлення в закладі вищої освіти.

Висновки. У результаті вивчення проблеми професійної підготовки фахівців із дошкільної та початкової





освіти в контексті нових освітніх стандартів, з'ясовано необхідність пошуку дієвих підходів у розвитку наскрізних умінь, як важливого компонента їхнього особистісно-професійного становлення. Подальше дослідження сфокусовано на розробленні діагностичного інструментарію для визначення критерії, показників, рівнів сформованості наскрізних умінь студентів спеціальностей «Дошкільна освіта», «Початкова освіта» першого (бакалаврського) і другого (магістерського) рівнів вищої освіти та проектуванні змістово-технологічного забезпечення їхнього розвитку в процесі особистісно-професійного становлення.

Список використаних джерел:

1. Ковальчук В.А. Професійний саморозвиток майбутнього фахівця: монографія. Житомир: Вид-во ЖДУ ім. І. Франка, 2011. 204 с.
2. Kniazian M., Khromchenko, O. The esp lecturers' self-development competence in higher educational context. *The journal of teaching english for specific and academic purposes*. №3. 2019. С. 385–393.
3. Розвиток і саморозвиток педагогічної майстерності майбутніх учителів: колективна монографія. / І.А. Зязюн та ін. Київ, 2015. 340 с.
4. Іванюк Г., Венгловська О., Антипін Є. Особистісно-професійний розвиток майбутніх педагогів у процесі навчальних практик. *Неперервна професійна освіта: теорія і практика*. 2020. №2. С. 25–34.
5. Куземко Л.В., Новик І.М. Сучасні аспекти особистісно-професійного розвитку майбутніх педагогів. *Pedagogical and psychological sciences: development prospects in countries of Europe at the beginning of the third millennium: collective monograph*. Izdevnieciba «Baltija Publishing», 2018. Pp. 241–258.
6. Lee S., Schallert D. L. (2016). *Becoming a teacher: Coordinating past, present, and future selves with perspectival*





understandings about teaching. *Teaching and Teacher Education*. 2016. №56. Pp. 72–83.

7. Про затвердження професійного стандарту за професіями «Вчитель початкових класів закладу загальної середньої освіти», «Вчитель закладу загальної середньої освіти», «Вчитель із початкової освіти (з дипломом молодшого спеціаліста)» / М-во розвитку економіки, торгівлі та сільського господарства України від 23.12.2020. №2736-20. URL: <https://zakon.rada.gov.ua/rada/show/v2736915-20#Text> (дата звернення: 21.01.2022).

8. Про затвердження професійного стандарту за професією «Вихователь закладу дошкільної освіти» / М-во економіки України (Мінекономіки). від 19.10.2021. №755-21. URL: <https://mon.gov.ua/ua/npa/pro-zatverdzhennya-profesijnogo-standartu-vihovatel-zakladu-doshkilnoyi-osviti> (дата звернення: 25.01.2022).

9. Куземко Л. В. Навички ХХІ століття в контексті забезпечення якості професійної підготовки педагога. *Педагогічна освіта: теорія і практика*. Психологія. Педагогіка. 2020. (34(2)). 28–33.

10. Кутішенко В.П. Вікова та педагогічна психологія (курс лекцій) : навч. посібн. К. : Центр навчальної літератури, 2005. 128 с.

11. Павелків Р.В. Загальна психологія. Підручник. К.: Кондор, 2009. 576 с.





§3.4 ПРОБЛЕМИ АДАПТАЦІЇ ВИКЛАДАЧІВ ДО ПЕДАГОГІЧНОГО ПРОЦЕСУ В ВІЙСЬКОВИЙ ЧАС (Кузнецова М.О., Харківський національний медичний університет, Бібіченко В.О., Харківський національний медичний університет, Сулхдост І.О., Харківський національний медичний університет, Кузнецова І.К., Харківський національний медичний університет)

Вступ. З початком повномасштабного російського вторгнення, життя кожного українця було розподілене на «до» та «після». Суттєво це вплинуло на педагогів, які повинні були одними з перших адаптуватися до умов військового часу. Дана ситуація стала дуже важким випробуванням, як для кожного окремого викладача так і для системи освіти та науки України в цілому, оскільки ні в кого не було попереднього досвіду проведення практичних занять в умовах військового конфлікту. Так, якщо в довоєнний час в закладах вищої освіти основну увагу приділяли впровадженню в навчальний процес результатів новітніх наукових досліджень, передових інформаційних та освітніх технологій [1,2], то під час війни на перше місце стало питання, щодо організації освітнього процесу, як такого.

За даними наукових досліджень, важливе місце в організації навчальної діяльності відіграє, саме процес адаптації, як студентів так і викладачів до тих умов в яких проводиться педагогічний процес. Тому дуже важливо враховувати ті фактори, які можуть вплинути на організацію педагогічного процесу. Якщо взяти статистичні дані, отримані в довоєнний час то більшість педагогів скаржилась на інформаційну неграмотність, тобто мали відповідні засоби зв'язку необхідні для проведення практичних занять але не знали, як користуватись сучасним програмним забезпеченням, то тепер постала зовсім інша проблема пов'язана з відсутністю засобів зв'язку (комп'ютер, ноутбук та ін.), а також





перебування як викладачів так і студентів поза межами України.

Дані обставини створюють додаткове психоемоційне навантаження, що може несприятливим чином вплинути на процес адаптації до навчальної діяльності (вплинути на пізнавальну складову, мотивацію та ін.). Якщо порівнювати процес адаптації до педагогічної діяльності в теперішніх умовах та на початку професійної діяльності, то дуже важливу роль на думку таких спеціалістів, як Харсун О., відіграє психологічна адаптація молодих фахівців, яка включає наявність психологічно комфортних умов для професійної діяльності викладача, актуальним залишається надання як початківцю так і вже зрілому спеціалісту ненав'язливої психологічної допомоги при вирішенні питань, щодо організації педагогічного процесу [8]. Крім того, значним фактором є психологічне забезпечення умов для формування, а також розвитку професійної компетентності в інтересах вищої школи і запитів, інтересів і потреб самого молодого фахівця [3, 4].

Дуже важливо враховувати, що професійна адаптація є одним з найвизначніших етапів професійного становлення особистості, від характеру і результатів, а також термінів, якого багато в чому залежить ефективність всієї подальшої діяльності молодих викладачів, зростання їх професійної майстерності та відповідно, якість надання навчальних послуг в закладі вищої освіти в цілому [9].

Відомо, що без професійної адаптації не можлива повноцінна професійна діяльність [7]. Специфіка професійної адаптації педагога визначається тим, що її результати вимірюються опосередковано тими соціальними явищами, які формує викладач [9, 10]. Чим вищий рівень професійної адаптації тим швидше зростає його педагогічна майстерність та вміння, тим більше його віддача і вплив на особистість, яка формується [9].





Узагальнюючи погляди спеціалістів в області педагогіки на сутність педагогічної адаптації з боку педагогіки, як науки трактується здебільшого, як якісний складний процес переходу від кількісних змін (поглиблення знань, оволодіння засобами та прийомами реагування, зростання впевненості у своїх можливостях, формування позитивного ставлення до нових завдань і умов діяльності) до якісних змін особистості, що дозволяє людині ефективно реалізувати нові види діяльності [10]. Можливо саме з порушенням процесу професійної адаптації саме пов'язане розчарування в професії та наступна перекваліфікація або обрання спеціальності жодним чином не пов'язаної з педагогічною діяльністю.

Метою цього дослідження було виявлення основних умов, які перешкождали адаптації викладачів медичних закладів вищої освіти до педагогічного процесу під час воєнних дій та особливостей вирішення наслідків цих проблем.

Виклад основного матеріалу. Матеріали та методи. До дослідження були залучені викладачі Медичного коледжу Харківського національного медичного університету, а також Харківського обласного медичного коледжу і викладачі Харківського національного медичного університету. Загальна кількість респондентів складала 56 осіб у вікових межах від 27 до 54 років (26 - з Медичного коледжу Харківського національного медичного університету, 20 викладачів з Харківського національного медичного університету, а також 10 педагогів Харківського обласного медичного коледжу, з яких 38 жінок та 18 чоловіків). 50% респондентів знаходяться поза межами України. Учасників дослідження було розподілено на дві групи: 1 група експериментальна (ЕГ) складалась з 26 респондентів (з яких 19 жінок та 7 чоловіків) та 2 група, контрольна (КГ) – 30 респондентів (з яких 19 жінок і 11 чоловіків).





Для досягнення встановленої мети, початково було визначено рівень адаптації викладачів, на другому етапі дослідження виявляли ті умови, які першочергово негативно впливали на адаптацію викладачів до педагогічного процесу, а на третьому етапі з'ясували шляхи вирішення цих проблем та їхні наслідки.

Для визначення рівня адаптованості викладачів, які викладали медичні та медико-біологічні дисципліни в медичних коледжах, а також Харківському національному медичному університеті до професійної діяльності було обрано єдину діагностику, яка дозволила віднести респондентів до того чи іншого рівня згідно зі ступенем прояву ознак запропонованих критеріїв. Рівні (високий, достатній, середній, низький) адаптованості респондентів, які викладали медичні і медико-біологічні дисципліни до професійної діяльності визначались за середнім значенням показників обраних критеріїв.

З метою встановлення рівня пристосованості респондентів до простору вищого медичного навчального закладу та до професійної діяльності нами було проведено анкетування «Ступінь адаптованості викладача до ЗВО», метою якого було визначення рівня процесу адаптації викладачів на етапі самовизначення та мотивації вибору майбутньої професії. Для визначення рівня мотивації до професійно-педагогічної діяльності викладачів медичних і медико-біологічних дисциплін в медичних коледжах та університеті до відповідного показника нами було використано методику К. Замфір у модифікації А. Реана [5].

У відповідності до цієї методики визначали внутрішню мотивацію (ВМ), зовнішню позитивну мотивацію (ЗПМ) та зовнішню негативну мотивацію (ЗНМ). Показником вираження кожного типу мотивації було число у межах від 1 до 5. Кожен показник мотивації ми розділили за такими балами: від 1 до 2 балів - низький рівень мотивації, від 2,1 до





3 балів - середній, від 3,1 до 4 - достатній, від 4,1 до 5 балів - високий.

Ступінь прояву показника «педагогічна спрямованість» ми вивчали за допомогою методів «Оцінки професійної спрямованості особистості викладача» [4] та модифікованого нами «Опитувальника для визначення професійної готовності» (Л. Кабардової) [1]. Для визначення «Оцінки професійної спрямованості особистості викладача» проводили спеціальний тест, який складався з 50 питань. Анкета мала п'ять показників: товарицькість, організованість, спрямованість на предмет, інтелігентність, мотивація схвалення. Сумарна оцінка з кожним фактором не перевищувала 10 балів. Кожен із показників ми розділили на чотири рівні: низький (1-2 бали), середній (3-5 балів), достатній (6-7 балів), високий (8-10 балів). Зона норми перебувала в межах від 3 до 7 балів. Якщо відповідь збіглася із ключем, то його оцінювали в 1 бал, не збіглася - 0 балів. Модифікований нами опитувальник Л. Кабардової також складався з 50 запитань. Кожен стовпчик клітинок у бланку відповідей відповідав одному із типів професій. Колонки, що були означені літерами, відображали оцінки трьох відповідей на кожне запитання: а - оцінка своїх умінь; б - оцінка свого емоційного ставлення; в - оцінка своїх професійних бажань, переваг [1].

Також була проведена «Діагностика рівня саморозвитку і професійно-педагогічної діяльності» (за Л. Брежневою), для якої також використовували модифіковану нами анкету, яка містила 18 запитань і по три можливі відповіді на кожне. Дана методика дала можливість визначити рівень прагнення до саморозвитку викладачів зі стажем роботи більше 5 років. Рівень прагнення до саморозвитку ми розділили за такими показниками: низький (18 – 29 балів), середній (30 – 39 балів), достатній (40 – 48 балів), високий (49 – 54 бали) [2, 6].

Діагностування ступеня прояву показника «уміння встановлювати сприятливий клімат» проводилося за





методикою «Методики визначення рівня комунікабельності» (за В. Ряховським) [6], яка складалася із 16 запитань. Респонденти використовували три варіанти відповідей: «так», «іноді», «ні». Ми виділи чотири рівні комунікабельності: низький (25 – 31 балів), середній (14 – 24 бали), достатній (4 – 13 балів), високий (0 – 3 бали). Респонденти із низьким рівнем комунікабельності замкнуті, неговіркі, на них важко покластися у справі, яка вимагає групових зусиль; таким людям важко встановлювати контакти. Респонденти із середнім рівнем комунікабельності допитливі, охоче слухають співрозмовника, достатньо терплячі у спілкуванні; з новими людьми сходяться з обережністю. Респонденти з достатнім рівнем комунікабельності вельми товариські, балакучі, беруть участь у дискусіях; їм подобається бути в центрі уваги, нікому не відмовляють у проханнях, хоча не завжди їх виконують. Респонденти із високим рівнем комунікабельності говіркі, багатослівні, завжди втручаються у справи, які не стосуються їх жодним чином; запальні, образливі, подекуди необ'єктивні.

«Рівень соціально-психологічної адаптації викладача до навчального закладу у військовий час» визначався за допомогою анкети, яка складалася з 54 запитань та мала дев'ять шкал. Максимальна кількість балів сягала від 6 до 12. Для визначення рівня професійної адаптації викладачів до навчального закладу та до фаху, ми кожен шкалу розділили на чотири рівні: низький, середній, достатній та високий. Шкали: ставлення до навчального закладу, взаємини між педагогами, задоволеність умовами праці, задоволеність своїм становищем у колективі, ставлення до роботи, ставлення до студентів, ставлення до керівника ми розподілили за такими рівнями: низький (0-3 бали), середній (4-6 балів), достатній (7-9) високий (10-12 балів); шкала брехні: низький (0-1 бали), середній (2-3 балів), достатній (4-5 балів), високий (6 балів).





З метою визначення рівня пристосованості викладача до освітнього простору закладу освіти по закінченні літнього семестру 2021/2022 н. р., було проведено анкетування «Адаптація до освітнього простору закладу освіти та до професійної діяльності», а також визначено рівень обізнаності викладачів-початківців про сутність понять «професійна адаптація» та «професійна підготовка», а також які провідні фактори, на їхню думку, негативно впливають на професійну адаптацію викладачів і шляхи усунення цих проблем.

Результати дослідження. Під час аналізу даних отриманих за допомогою анкетування було отримано, наступну динаміку змін досліджуваних показників в обох досліджуваних групах.



Рис. 1. Мотивація вибору професії викладача у респондентів експериментальної (1-а гр.) та контрольної (2-а гр.) груп.





Мотив вибору професії викладача медичних та медико-біологічних дисциплін у групах №1 та 2 продемонстрував, що показник внутрішньої мотивації на низькому рівні в групі 2 був - на 22,56% більшим аніж в 1-й групі; середній рівень практично не відрізнявся у респондентів обох груп; достатній рівень був – на 17,44% більшим у респондентів 1-ї групи, порівняно з показниками 2-ї групи, а високий рівень мотивації в групі 1 був на 8, 71% вищим аніж у респондентів 2-ї групи.



Рис. 2. Зовнішня позитивна мотивація у респондентів зі стажем викладацької роботи більше 5 років в 1-й та 2-й групах.

При дослідженні показника зовнішньої мотивації встановлено, що на низькому рівні в групі 2 вона була вищою –

на 33,07% аніж у респондентів в 1-й групі; на середньому рівні в групі 1 була вище – на 12,56%; на достатньому рівні у респондентів 1-ї групи перевищувала показники 2-ї групи – на 7,95%; на високому рівні у респондентів 1-ї групи – на 12,56% вище аніж в 2-й групі.



Рис. 3. Зовнішня негативна мотивація у респондентів зі стажем викладацької роботи більше 5 років в 1-ї та 2-ї групах.

Визначення показника зовнішньої негативної мотивації в 1-й і 2-й групах респондентів, показало, що: на низькому рівні в 2-й групі він перевищував значення 1-ї групи – на 17,95%; середній рівень більшим був у викладачів 1-ї групи – 5,38%; на достатньому рівні цей показник був майже ідентичним в обох групах; на високому рівні показник



зовнішньої негативної мотивації був збільшеним у педагогів в 1-й групі – на 12,83% аніж у 2-ї групи.



Рис. 4. Рівні професійної спрямованості особистості викладача у респондентів зі стажем роботи більше 5 років в 1-й та 2-й групах.

Проведення оцінки «Професійної спрямованості особистості викладачів зі стажем роботи більше 5 років продемонстрував, що на низькому рівні цей показник, був майже ідентичним в 1-й та 2-й групі; середній рівень був вищим у респондентів 2-ї групи – на 17,95% порівняно з 1-ю; на достатньому рівні цей показник також був майже ідентичним у обох групах; високий рівень показника «професійної спрямованості особистості викладача»



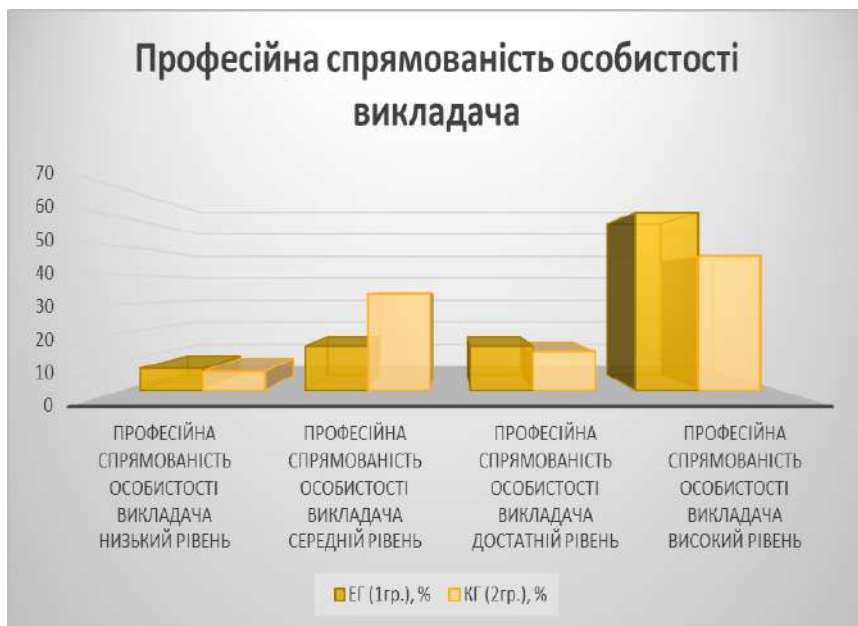

спостерігався у респондентів 1-ї гр. (підвищений – на 14,88%) порівняно з респондентами другої групи.

Для того, щоб визначити ступень готовності викладачів зі стажем роботи більше 5 років, було встановлено рівень показника «педагогічної рефлексії».



Рис. 5. Педагогічна рефлексія у респондентів зі стажем викладацької діяльності більше 5 років в 1-й та 2-й групах.

Дослідження показника «педагогічної рефлексії» в професійно-педагогічній діяльності, показало, що на низькому рівні цей показник в 2-й групі – на 8,19% перевищував значення 1-ї групи; середній рівень «педагогічної рефлексії» також був вищим у респондентів 2-ї групи – на 4,62% порівняно з 1-ю групою; достатній рівень був майже ідентичним у представників обох груп; високий





рівень показника, був більшим у 1-й групі – на 14,1%, порівняно з 2-ю групою опитаних респондентів.



Рис. 6. Рівень комунікабельності викладачів зі стажем педагогічної діяльності більше 5 років в 1-й та 2-й групах.

При визначенні рівня комунікабельності були отримані наступні дані: низький рівень був практично ідентичний у викладачів обох зазначених груп; середній рівень був вищим – на 14,1% у респондентів 2-ї групи; достатній рівень комунікабельності був вищим у педагогів 1-ї групи – на 19,48% порівняно з другою групою; високий рівень комунікабельності був майже ідентичним в обох групах.



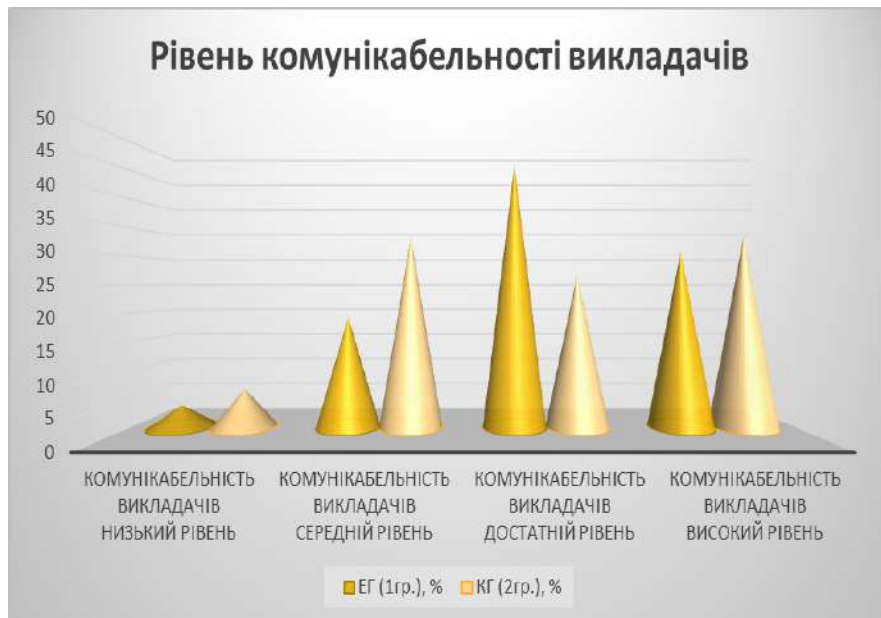

Рис. 7. Рівень соціально-психологічної адаптації викладача до навчального закладу у військовий час у респондентів 1-ї та 2-ї групи.

Визначення рівня соціально-психологічної адаптації викладача до навчального закладу у військовий час, показало, що адаптація на низькому рівні в 2-й групі була вищою – на 6,92% порівняно з 1-ю; на середньому рівні в групі 2 цей показник перевищував значення першої групи – на 5,13%; достатній рівень адаптації також був більшим у представників 2-ї групи – на 4,62%, порівняно з викладачами 1-ї групи; високий рівень адаптації спостерігався у педагогів 1-ї групи, де цей показник був підвищеним - на 16,67% порівняно з 2-ю групою.





За результатами проведеного опитування серед викладачів ХНМУ, медичного коледжу ХНМУ та Харківського обласного медичного коледжу продемонструвало, що серед провідних причин, які негативно впливають на процес адаптації до освітнього процесу під час війни, значне місце займає: в 65% випадків – відсутність матеріально-технічного забезпечення (комп'ютери, ноутбуки, планшети та ін.); в 15% випадків це була відсутність, якісного інтернет з'єднання; в 6% випадків це несприятливі побутові умови, пов'язані з втратою власного житла, через військовий конфлікт; в 5% - проживання в зоні активних бойових дій; в 3% випадків – зміни психологічного стану пов'язані з пережитим насильством; ще в 3% випадків це проживання на тимчасово окупованих територіях, пов'язане з неможливістю евакуації; а також в 3% погіршення стану здоров'я обумовлене загостренням хронічних захворювань та обмеженим доступом до лікарських препаратів.

При аналізі отриманих результатів дослідження нас дуже зацікавило, як саме змінився рівень адаптації викладачів в досліджуваних групах після усунення тих факторів, які перешкоджали якісній організації педагогічного процесу (забезпечення ліками та тимчасовим житлом, матеріальна допомога, обладнання укриття безпроводним інтернетом та ін.), а також ми визначали рівень адаптації за окремими закладами освіти, оскільки на нашу думку це могло вплинути на загальні показники якості надання освітніх послуг у фахівців в ЕГ та КГ.





Рис. 8. Рівень адаптації викладачів зі стажем роботи більше 5 років до освітнього простору закладу освіти та до професійної діяльності по завершенню 2021/2022 н. р.

Таким чином, можна стверджувати, що низький рівень адаптації до професійної діяльності викладачів зі стажем роботи більше 5 років по завершенню 2021/2022 н. р. переважно спостерігався у респондентів 2-ї групи (підвищений - на 29,48– порівняно з 1-ю групою); середній рівень також був більшим у викладачів 2-ї групи – на 8,46%; а достатній рівень був більшим у викладачів 1-ї групи – на 6,92% порівняно з другою групою; високий рівень адаптації також був більшим у педагогів 1-ї групи – на 31,02% аніж у респондентів 2-ї групи.





Рис. 9. Рівень адаптації викладачів до освітнього простору закладу освіти та до професійної діяльності в залежності від типу закладу освіти по закінченню 2021/2022 н. р.

Отримані нами дані дослідження, вказують на те, що низький рівень адаптації до закладу освіти та до освітнього простору закладу освіти, а також до професійної діяльності був більшим серед викладачів медичного коледжу ХНМУ; середній рівень був більшим у викладачів Харківського обласного медичного коледжу; достатній рівень адаптації був вищим у викладачів ХНМУ; високий рівень адаптації був підвищеним у викладачів ХНМУ.

Серед найбільш значущих наслідків, які пов'язані з несприятливим впливом зазначених чинників, було





звільнення з роботи (причиною, якого була неможливість виконання своїх професійних обов'язків або систематична затримка заробітної плати, спричинена фінансовою кризою на підприємстві), яке мало місце десь в 5% випадків; крім того, ще в 10% опитаних респондентів вирішили взяти відпустку за власний рахунок для того, щоб обдумати та прийняти рішення подальшої роботи в Україні; ще 15% було звільнено через закриття виробництва або неможливість евакуації підприємств; більшість працівників продовжує виконувати свої професійні обов'язки не зважаючи на військовий стан в якому перебуває наша країна.

Висновки. Отже, на основі отриманих нами даних можливо виокремити цілий спектр факторів, які можуть негативно впливати на процес адаптації викладачів як до закладу освіти так і до освітнього середовища у військовий час, також визначивши рівень адаптації по завершенні 2021/2022 н. р. викладачів встановили, що він був більшим серед педагогів ХНМУ. До того ж серед наслідків найбільш частим було звільнення, на нашу думку підґрунтям якого була незадоволеність та невпевненість в своїй професії, неготовність до праці в умовах соціально-економічної кризи, спричиненої війною, а ще глибше відсутність мотивації, а також зневіра і розчарування в обраній спеціальності, причиною яких є саме порушення процесу професійної адаптації ще на етапі вибору майбутньої професії.

Список використаних джерел:

1. Стаднік О.В. Професійна адаптація як психолого-педагогічна проблема. Теорія та методика навчання та виховання. 2013; 33: 194-201.
2. Шара С.О. Система психологічних умов професійної адаптації молодого викладача. Педагогічні науки. 2009; 1: 274-283.





3. Шара С.О. Емоційний інтелект як чинник професійно-педагогічної адаптації молодого викладача. Постметодика. 2010; 6 (97): 48-52.

4. Вдович С. Професійна адаптація викладача до педагогічної діяльності у ЗВО. Вісник Львів. ун-ту. Серія: Педагогіка. 2009; 25(3): 70-78.

5. Галіцан О.А. Формування педагогічної фасилітації майбутніх вчителів у процесі навчання у вищому навчальному закладі: дис. канд. пед. наук: 13.00.04. Одеса. 2010: 278.

6. Бухальська С.Є. Екологічна духовність як складова педагогічної компетентності викладача медичного коледжу у контексті сталого розвитку. Нова педагогічна думка: зб. матеріалів II Всеукраїнській відеоконференції «Модернізація освіти для сталого розвитку»: тези. Рівне, 2011; Спец. Вип.: 26-27.

7. Вишневська Є. Професійна адаптація викладачів в сучасних умовах праці. Науковий часопис НПУ імені М.П. Драгоманова. 2012; 34: 33-40.

8. Харсун О. Адаптація молодого викладача в системі вищої школи [Електронний ресурс]. Матеріали науково-практичних конференцій. Доступ з екрана: <http://oldconf.neasmo.org.ua/node/1351>.

9. Avalos B. Teacher professional development in Teaching and Teacher. Education over ten years. Teaching and Teacher Education. 2011; 27: 10-20.

10. Baum NL, Rotter B, Reidler E, Brom D. Building resilience in schools in the wake of Hurricane Katrina. Journal of Child and Adolescent Trauma. 2009; 2(1): 62-70.





§3.5 ПАТРИОТИЧНЕ ТАТУЮВАННЯ ЯК ВИРАЗНИК НАЦІОНАЛЬНОЇ САМОІДЕНТИФІКАЦІЇ (Харицька С.В., Національний авіаційний університет, Колісниченко А.В., Національний авіаційний університет)

Вступ. Патріотична мода, яка стала актуальним трендом особливо за останні кілька років, охопила різні напрямки нашого життя. Це і одяг, і прикраси, і манікюр, і атрибутика. Але є люди, які зважилися відобразити любов до України не в тимчасових речах, які можна змінити за будь-яких обставин, а залишають їх на своєму тілі на все своє життя. Йдеться про татуювання. Слово "татуювання" походить від полінезійського слова "Та" (що означає "нанести удар"). Згодом це слово переросло в тайтянське слово «tatau», що означає «позначити щось» [1]. Термін «тату» приніс в Європу Джеймс Кук в 1773, до цього в різних країнах тату називали по-різному і відносили найчастіше до діяльності шаманів, чаклунів, жерців та до представників потойбічного світу [2].

Татуювання в своїй історії досягають декількох тисячоліть, «запрошуючи нас спостерігати за поверхнею шкіри як за історією» [1]. У давнину вони виконували соціальні функції (вказували на статус людини), були своєрідним заміником сучасного паспорта, допомагали маскуватися на полюванні, використовувалися як оберіг або талісман, мали магічне і майже містичне значення. Наприклад, серед деяких племен Індії люди отримували так звані «татуювання воїна» як визнання за вбивство тигрів; татуювання в Африці розумілися як ліки від хвороб, захисники духів; у багатьох центральноафриканських племенах шкіра вождя племені часто виступає як полотно, символічно описуючи історію племені; татуювання у древніх народів Греції повинно було служити для позначення благородного походження та було ознакою відваги та шляхетності [1; 2]. «Також тату наносилося для відмінності





членів племені від чужих, для ідентифікації ієрархії всередині громади і для визначення заслуг перед своїм родом» [2].

З поширенням християнства, яке було проти нанесення на тіло будь-яких малюнків, вважаючи це пережитком язичництва, цей вид мистецтва практично припинив своє існування. Використовувалося тату тільки для того, щоб таврувати злочинців і жінок легкої поведінки (наприклад, героїні відомих романів – Олександра Дюма «Три мушкетери» та Натаніеля Готорна «Червона літера»). Відродилося воно тільки в кінці XVIII століття вже як символ, який підкреслював приналежність людини до тієї чи іншої групи. Це був своєрідний виклик суспільству. В середині п'ятдесятих років минулого століття татування набули популярності серед рок-музикантів та їхніх шанувальників, а в 60-70-і малюнки на тілі робили люди, які відносили себе до субкультури хіпі. Таким чином, «татуювана особистість неминуче вплітається у соціальну структуру своїх спільнот. Їх відбита дерма прив'язує суспільні цінності до фізичного тіла, створюючи зв'язок між матеріальним та нематеріальним світами життя» [1].

У 1999 році Каліфорнійський університет провів «Опитування ділового одягу». Це дослідження показало, що цілих 90 % рекрутерів сприйняли татування в негативному ключі, а в Японії татування стигматизовані через їх приналежність до угруповань організованої злочинності. Наприклад, якудза (японська мафія) пообіцяла свою групову лояльність до людей, хто наніс чорнила по всьому тілу. У результаті це створило суспільну відразу до тіл із татуваннями, яка триває і нині. Цікаво, що в громадських закладах, таких як сауни та спортзали, часто можна побачити таблички «заборонено татування» [1].

Виклад основного матеріалу. Завжди були ті, хто, роблячи собі тату, вибирали малюнки, пов'язані з українською тематикою. Але після Революції гідності, анексії





Криму, з початком бойових дій на сході нашої країни 2014 року і, особливо, з часу повномасштабного вторгнення військ російської федерації 24 лютого 2022 року, такі татуювання стали замовляти набагато частіше, навіть змінюючи заздалегідь обрані малюнки нейтрального характеру на патріотичні, диктуючи певну трендовість і актуальність, незважаючи на те, що такі маркери можуть автоматично стати вироком для їх носіїв. Тату стало своєрідним способом продемонструвати своє ставлення до Батьківщини, свій патріотизм, свою національну приналежність. Масмедіа неодноразово повідомляли, що люди, виїжджаючи з тимчасово окупованих міст України, були піддані принизливим оглядам і перше, що шукали російські нацисти – це патріотичні татуювання.

Сьогодні татуювання стало частиною масової культури. Мода на татуювання (нещодавно кримінальна ознака) зробила з нього справжнє мистецтво, адже татуювання як відгомін первісного минулого, як психологічний ген, невтомно виривається назовні, незалежно від впливу процесів цивілізації та прогресу людства, невинно удосконалюється даючи все більше і більше розмаху для творчої особистості [2]. На тіло наносяться малюнки різного розміру, форми і кольору. Татуювання стали красивими і стильними настільки, що їх не тільки не ховають під одягом, а навпаки всіляко демонструють, тобто «ця форма боді -арту є постійним маркером соціальної ідентичності» [1]. Найчастіше роблять патріотичне татуювання молоді хлопці і дівчата, хоча і серед людей більш поважного віку теж чимало їхніх шанувальників. Сучасна людина воліє мати малюнки, які символізують щось вічне і дороге, є незмінними, на ставлення до яких не вплине ні час, ні власний вік. Превалюють візерунки із зображенням тризуба, національного прапора, козаків, красивих українських дівчат або Кобзаря, також поширені тату, імітуючи українську вишивку, в





червоно-чорному або синьо-жовтому кольорах, яка виглядає майже так само добре, як і справжня. Таке зображення у вигляді української вишиванки має український блогер і журналіст Сергій Стрененко, права рука якого прикрашена червоно-чорним татуюванням у вигляді вишиванки хрестиком. Після анексії Криму часто почали з'являтися татуювання із зображенням карти чи контурів України. А після Чемпіонату світу з футболу 2020, який через пандемію відбувся лише через рік, де нашій команді були висунуті претензії через зображення цілісної території України на їхніх футболках, справжні фанати, як і футболісти не позбулися своєї символіки, а просто сховали її на внутрішній стороні. Що ж до тату, то вони (у вигляді карти) почали з'являтися на тілі, коли їх можна побачити випадково: на шиї під довгим волоссям у дівчат, на внутрішній стороні зап'ястя та, звичайно ж, на грудях юнаків.

Також залишаються популярними полотна українських художників. Іноді замовляють картини в українському стилі за власними ескізами – поле, кінь, козак з шаблями тощо. Розміщують на тілі проукраїнські висловлювання, цитати, крилаті фрази, вірші Шевченка або рядки з улюблених українських пісень, наприклад, групи «Океан Ельзи», «Скрябін» та інші. Всі ці татуювання роблять у цікавій формі, часто стилізованими під національні символи.

Після повернення на екрани відомих мультиплікаційних народних улюбленців з легендарного мультсеріалу «Про козаків», ці герої пережили нову хвилю популярності, але тепер вже у вигляді татуювань. Місця для нанесення патріотичної татуювання найчастіше вибирають на плечах або руках. Більш сміливі роблять тату на ногах, шиї, животі та спині.

Відбулися зміни у ставленні до тату серед військових. Патріотичні малюнки на своє тіло дуже часто наносять військовослужбовці, особливо перед тим, як відправитися в





зону бойових дій. І наших мужніх захисників зовсім не лякають розповіді про особливу жорстокість бойовиків по відношенню до носіїв таких візерунків. Вони вважають їх своєрідним оберегом і сподіваються на їх захист. Перевагу бійці віддають чомусь простому, невеликому і лаконічному – вже традиційними є герб та прапор України, зображення козаків, а ще написів: «Слава Україні!» або «Слава нації! Смерть ворогам!». Роблять татуювання бійці найчастіше на руках від кисті до ліктя, плечі і груди прикрашають рідше. Деякі військові роблять тату після того, як повертаються з АТО, на пам'ять, так би мовити, про ті часи, коли вони захищали свою державу, про те, що довелося пережити, про хлопців, з якими служили. Тому дуже часто після повернення вони наколюють собі емблеми підрозділів, в складі яких проходили службу. Але війна внесла нові тренди, нові патріотичні зображення, нові вислови та нових героїв. Так є люди (як молодь, так і зовсім не молоді, які не були прихильниками тату), зробили татуювання з “привидом Кисва”, зображення байрактара, легендарною фразою захисників острова Зміїного, воєнною схемою метро та цитатами з виступів президента Володимира Зеленського «Життя переможе смерть, світло переможе темряву» та іншими. Молоді дружини на підтримку своїх чоловіків-воїнів, які боронять на фронтах рідну землю, роблять тату із зображенням солдата захисника та написом «Я завжди поруч». Це татуювання – і символ кохання, і своєрідний оберіг. Дехто відважується на татуювання після пережитих подій, які назавжди закарбовуються в пам'яті. Так, наприклад, ірпінчанка Ірина Склярова назавжди закарбувала на своєму тілі дату евакуації «Ірпінь 06.03.2022: «Вирішила набити це тату, щоб пам'ятати весь жах, який ми бачили: загиблих людей, покинуті авто, розбитий міст, самотніх тварин на вулиці, розорені будинки...». Проте, дівчина вірить, що перемога буде обов'язково і Крим повернеться до





складу України, і ця дата також з'явиться на її передпліччі. Дехто з майстрів арт-тату за донати благодійників набивають тату всім бажаючим територіальної оборони та військовим [4].

І у постановах, що стосуються військових вже відбулися зміни. У законодавчих актах відсутнє будь-яке обмеження для військовослужбовців у праві мати татування. Водночас, до 11 січня 2000 року діяла законодавча вимога до осіб, яких приймали на службу до Національної гвардії: «повинні не мати татування на відкритих ділянках тіла» (п. 2 Положення про порядок комплектування, військового, матеріально-технічного і фінансового забезпечення Національної гвардії України від 04.11.1991 р., втратило чинність у зв'язку із розформуванням Національної гвардії Про порядок комплектування, військового, матеріально-технічного і фінансового забезпечення Національної гвардії України [5]. У новому Законі України «Про Національну гвардію України» вже відсутня норма щодо заборони татувань у військовослужбовців Національної гвардії [6].

З початком повномасштабного вторгнення рашистів кількість татувань військовослужбовців значно збільшилася, розширилася і їхня тематика (тризуб, прапор України, портрети козаків, вовки тощо). При цьому військовослужбовці найчастіше прикрашають ними руки від кисті до ліктя для того, щоб їх усі бачили. З одного боку, наявність татувань на відкритих ділянках тіла буде засвідчувати факт приналежності особи до українських військових формувань, можливість ідентифікувати людину у разі її смерті, з іншого – таке татування може йому зашкодити. По-перше, найбільш жорстоке поводження та знущання мають місце саме щодо військовослужбовців з патріотичним татуванням. По-друге, таким військовослужбовцям не може бути доручено виконання певних військових завдань, зокрема на ворожій території,





оскільки таких осіб легко розпізнати. Надзвичайно змістовним та зрозумілим для військових є повідомлення у радіоэфірі «4.5.0» – найкраще, що можна почути після важкого запеклого бою – «поранених та вбитих немає!». Цілком імовірно, що таке татуювання займе своє місце на тілах командирів, які прикладали надзвичайних зусиль, щоб зберегти своїх підлеглих.

Слід зазначити, що в деяких країнах встановили певні обмеження щодо тематики, розміщення татуювань на окремих ділянках тіла та їх розміру. У США встановлено заборону наносити зображення на обличчя, голову, шию і горло. Зокрема вони не повинні містити образливу інформацію для інших військовослужбовців. У військово-морських та військово-повітряних силах США діють обмеження щодо розміру татуювання. З 2013 року було заборонено татуювання, які зображено нижче колін і ліктя, а також на шиї. В Італії має місце заборона татуювань «непристойного», сексистського та расистського характеру, а також нанесених на шкіру написів і малюнків, що поширюють неофашистські ідеї, ображають почуття віруючих і завдають шкоду престижу держави та її збройних сил. Такі татуювання на відкритих частинах тіла (руках, шиї та ін.) оголошено поза законом. У 2016 році в Казахстані було запроваджено вимогу до військовослужбовців – відсутність татуювань на тілі.

Відповідно до комунікативного підтексту, кожне тату виконує свою функцію, О. Кротевич узагальнив їх класифікацію до наступних: 1) орієнтована – у ній ототожнюються професійно-орієнтована діяльність із престижними професіями, приналежність до певної статусної діяльності; 2) сигнально-сигніфікативна – вказує на приналежність носія тату до певної соціальної групи, наприклад, покажчики відзнаки кланів, угруповань; 3) особистісно-маркуюча – визначає, ідентифікує окремого





суб'єкта в загальному середовищі; 4) стратифікаційна (статусна) – показує місце носія татуювання в ієрархії тієї чи іншої спільноти; 5) професійна – пов'язана з героїчними і найбільш престижними в суспільстві професіями, наприклад, такими, як військові та морські офіцери, льотчики тощо; 6) заохочувальна – татуювання в середовищі певних соціальних груп виступає як засіб заохочення, піднесення над соратниками по об'єднанню; 7) декоративно-художня (естетична) – татуювання естетично прикрашає тіло і чим вище статус, тим нерідко татуювання було більш вимогливим до майстерності художника тату. «Бажання індивіду до удосконалення і прикраси середовища мешкання, відпочинку чи умов своєї праці та свого тіла було одним з визначальних ознак приналежності до прекрасного та чи не найголовнішим в житті людини. У сучасному суспільстві татуювання несе в собі естетичні чинники, притаманні художньо-декоративному мистецтву. Багато сучасних людей прикрашають свої тіла татуюваннями самих відомих тату майстрів, в багатьох розвинених тату-майстернях а саме «салонах», суттєво замінивши кустарні майстерні. Зараз татуювання не тільки прикрашають чоловіків та жінок, але і є знаком особливого суб'єктивного відображення достоїнства людини. А тому естетична функція є особливою і основоположною» [3].

Висновки. Сучасне суспільство демонструє кардинально різне відношення до татуювань: одні покривають малюнками все своє тіло, інші милуються хорошою роботою на тілі знайомих або друзів, а деякі взагалі цього не сприймають. Проте, навіть скептики визнають, доцільність існування саме патріотичного татуювання, особливо у важкі для рідної землі часи, адже це своєрідний аксесуар, який несе в собі інформацію не тільки про свого власника, а й про його думки і ставлення до своєї непереможної держави та її незламного народу.





Список використаних джерел:

1. Аліса Бланден. Антропологія: татуювання як символ соціальної ідентичності та культури (2021).

<https://www.yoair.com/uk/blog/anthropology-tattoos-as-a-symbol-of-social-identity-and-culture/>

2. Кротевич О. В. Культурологічні аспекти визначення особливостей трансформації мистецтва татуювання в первісному суспільстві (2017).

https://er.knutd.edu.ua/bitstream/123456789/8021/1/V114_P224-234.pdf

3. Кротевич О. В. Татуювання як сучасна дизайнерська практика: образно-стилістичні та техніко-технологічні тенденції (2021).

<http://knukim.edu.ua/wp-content/uploads/2021/04/DYSER-Krotevych-30.04..pdf>

4. М. Іващук. «Буду любити Ірпінь завжди»: Люди, які набили тату із символами війни (2022).

<https://bzh.life/ua/lyudi/budu-lyubit-irpen-vsegda-lyudi-kotorye-nabili-tatu-s-simvolami-vojny/>

5. Про порядок комплектування, військового, матеріально-технічного і фінансового забезпечення Національної гвардії України.

<https://zakon.rada.gov.ua/laws/show/1776-12#Text>

6. Про Національну гвардію України.
<https://zakon.rada.gov.ua/laws/show/876-18#Text>





ODDÍL 4. PSYCHOLOGIE

§4.1 METHODOLOGICAL RECOMMENDATIONS FOR CONDUCTING PSYCHO-CORRECTIONAL WORK WITH CHILDREN OF PRIMARY SCHOOL AGE WITH ART THERAPY
(**Bocheliuk V.Y.**, Zaporizhzhia Polytechnic National University,
Spytska L.V., Volodymyr Dahl East Ukrainian National University)

Introduction. Early school age is one of the determining factors in the formation of a child's personality. Many basic qualities and personal qualities of the child are formed in this period of life. Currently, the number of anxious children with increased anxiety, uncertainty and emotional instability has increased. However, the task of correcting school anxiety is one of the most important in the practice of pedagogy-psychologist. Given the degree of limitations imposed on the possibility of correction of working conditions in the educational system, one of the most affordable and effective means of correcting anxiety is art therapy.

The history and development of art therapy is considered in the works of O. Voznesenskaya, N. Gaystruk, I. Ilchenko, N. Kalka, O. Kolpakchi, T. Miroshnichenko, A. Hilya, directions and technologies of art therapy in practical application are analyzed in the works of N. Borshchenko, I. Hrytsiuk, O. Derkach, L. Dmitrieva, L. Zhyvotenko, L. Iliyuchuk, A. Kovinko, I. Kurtishova, V. Odentsova, Y. Skorchenko, O. Soroka, O. Shestopalova, N. Yakubovska etc.

Presenting main material. Art therapy is a system of interaction between a participant in the process, the result of creativity and an art therapist in the art therapy space. It is considered as a model of art-therapeutic process based on artistic action. It can also be said that it is a healthcare technology that allows you to apply certain methods, procedures and get the expected results [2].





The main goal for practicing psychologists is to help the client to achieve positive change, personal growth when using art materials in a calm and relaxed environment. Nowadays in psychology, there is a huge variety of research areas of art therapy, as well as many different techniques and ways to implement them in practice. They differ in the form of influence, duration, direction and many other characteristics. In art therapy, there are a large number of approaches that link this area with theoretical areas and of course with cognitive science [2-4].

Regarding the multidisciplinary nature of art therapy, the directions of application of art therapy, focused on the effects in psychophysiological, socio-behavioral and other fields, also speak. Regarding art therapy, the following can be said:

- tunes in to a positive emotional background in groups;
- establishes a communicative process with peers, teachers, parents.

Participation in artistic activities with adults brings into their relationship mutual acceptance of each other:

- makes the child's cultural component stronger, language barriers are overcome;
- helps to address current issues or fantasies that are difficult to verbalize;
- allows at the level of symbols to experiment with different feelings and learn to express them;
- processes thoughts and emotions that for some reason a person suppresses in himself;
- develops internal control, as well as art therapy develop the right hemisphere of the brain, which is responsible for intuition, images, memory, thinking;
- helps to express oneself in creativity, acquire skills in drawing and other artistic directions;
- helps to adapt in everyday communication at school, kindergarten and other organizations. It also reduces fatigue and negative emotions, possibly related to learning or other situations that arise;





- demonstrates a positive effect in the correction of various disorders of personal development;
- is a support in order to launch the internal mechanisms of self-regulation and self-healing.

Art therapy is not contraindicated for anyone; it is a very effective method for relieving stress. With its help, negative emotions are transformed into positive ones, and bring joy and satisfaction to its participants.

The use of art-therapeutic techniques gives children the opportunity to express their thoughts, feelings, moods in the process of creativity. The process is planned to be carried out in such a way that the child's personality and character are never discussed, he is not compared with other children and negative assessments of his actions are not used in communication with him. Children are allowed to do what they are strictly forbidden or not to do in a normal life, and here they allow themselves to relax. With the help of art-therapeutic techniques, the child satisfies his desire and interest in the destructive moments, there is an outpouring of negative emotions, and children tend to become calmer.

The following feature is very typical for children of primary school age: artistic images usually reflect all subconscious processes (fears, conflict situations, moments that are remembered from childhood, dreams). Young children can have considerable difficulty in describing these processes. Therefore, nonverbal means, as a rule, become the main ones for expressing and explaining strong feelings and disorders in a child.

In the process of art therapy the child's communication skills, ability and great desire for constructive interaction with peers are dynamically developing.

Art therapy is the best and most wonderful way to painlessly tell everyone about your emotions and feelings. In this case, art therapy in addition, promotes the formation, good self-esteem of the child and his positive attitude in the world [1]. This method





teaches a child not to draw, but with the help of art therapy to solve their problems that cause her bad emotions (which often she cannot verbalize), and to release energy through creativity.

The child adopts affordable and enjoyable ways to relieve emotional stress. Advantages of art therapy over other forms of work:

- anyone can take part in this work, because it does not require any artistic skills;
- such work is a powerful tool to bring the participants of this exciting process closer;
- it is an excellent tool for self-realization;
- reveals only the most positive emotions, teaches to form a very active life position.

When applying art therapy methods in working with children, it is important to follow the principle of individual approach. This is because each individual child has its own individual problems that need to be addressed in the process.

The use of art therapy methods in the psychological correction of children is the development and disclosure of the child's personality through artistic activities and combines pedagogical, psychological and medical knowledge.

Since the methods of art therapy have a positive impact on the formation of the inner personal world of the child, in the process of using such methods, development takes place in activities that are fundamental in the art-therapeutic impact.

Properly organized process of using art therapy methods involves discovering the creative potential of children, developing the originality of their thinking, improving attention to detail and memory of children, as well as forming an active life position and self-esteem, formed by developing communication skills.

Art therapy does not have to have artistic skills or a talent for the fine arts, and this is certainly a plus when working with children. Any child can take part in this activity. Drawings and products are a reflection of children's thoughts and moods, and





help to identify psychological developmental disorders, neuroses that can develop into asthenia, stress, secrecy, shyness, etc.

In classes with children, it is necessary to allow them to show maximum imagination. In this way, they will feel more confident. An important advantage of the use of art therapy in the correction of anxiety in working with younger students is that its use can be carried out by visiting training centers and at home.

The joint activities of adults and children help to get closer to each other, to understand problems and find ways to solve them. When parents take part in home productions, themed games, children not only have fun, but also receive a positive psychotherapeutic effect.

For a more detailed application of art therapy methods in the correction of anxiety in younger students, a set of exercises was selected. Consider them in more detail.

Imagotherapy

Exercise 1. «Unusual traffic light»

The facilitator shows a card of any color, the participants follow the instructions. The red circle – «screamer» (you can run and shout), the green circle – «whisper» (quietly walk and whisper, («We speak in whispers»)), the yellow circle – «silence» (shut up and be silent).

Exercise 2. «Gentle chalk»

Учасники розбиваються на пари, а потім по черзі малюють на спині один одному різні предмети. Той, кому малюють, має вгадати, що намальовано. Аналізуємо почуття та відчуття.

Exercise 3. «Brave kids»

The children choose a leader – he is a terrible dragon. The child in the role of a dragon stands on a chair and says in a menacing voice: «Be afraid, be afraid of me!» The children answer: «We are not afraid of you!» This is repeated 2-3 times. From the words of children, the dragon gradually decreases (the





child jumps from a chair), turns into a little sparrow. Begins to tweet, fly around the room.

Exercise 4. «Compliments»

Standing in a circle, everyone holds hands. Looking into the neighbor's eyes, the child says: «I like you...». The host nods and replies, «Thank you, I'm very pleased!». The exercise continues in a circle. Next, we discuss the feelings that the children experienced during this task.

Isotherapy

Exercise 1. «Drawing with palms»

In this exercise, children realize their creative activity by drawing with finger paints. Children are offered a sheet of paper, finger paints of different colors, brushes, napkins, a glass of water.

In order to implement the exercise, it is necessary to instruct children. First, you need to paint the whole sheet blue (red, yellow, green or any other) paint. After it has dried, the child applies paint to the palm. The color is chosen and named by the teacher. This task involves a large variety of performance. That is why you can draw fish, butterflies, birds and more. After the drawing is finished, the child needs to tell what happened to her, describe the details and colors of the drawing.

Exercise 2. «Flight of fantasy»

This exercise is very unusual and fundamentally different from the standard ideals of the image. Its essence is that children are asked to draw pictures with gouache or watercolor paints. You can use any available methods. You can draw with brushes, fingers; you can draw lines, dots, smear paint on the sheet with your palms, fingers. A picture should be published that does not correspond to the generally accepted ideals. That is why the image cannot be «bad» or «good», «successful» or «unsuccessful».

The undoubted advantage will be the fact that children will comment on their actions in the process of work. One variation of this exercise is drawing to music, which can be both dynamic and calm.





The implementation of this exercise should be divided into three stages:

- drawing without music;
- drawing to calm music;
- drawing to dynamic music.

After all three stages, the results must be compared.

Exercise 3. «On the sandy shore»

To perform this exercise, children will need the help of a teacher. All the necessary details are prepared in advance: A4 drawing, glue, sand.

This exercise can be performed both individually and in a small group. Each child is offered a sheet of paper with a picture of large elements.

The teacher explains to the children the essence of the work and helps to start. In the drawing on certain details, glue is applied in a thick layer. After that, the child takes the sand and pours on the places smeared with glue. When the sand dries, you can apply more glue on top and sprinkle the picture with glitter.

Once everything is ready, children can tell what happened to them, as well as discuss what happened to their peers. The element of teamwork will be an undeniable advantage, as coherent language is best corrected during dialogic communication. Moreover, the development of coherent speech takes place at the stage of communication with the teacher, when children are asked to give some of the materials, ask questions, etc.

Exercise 4. «Self-portrait»

The name of this exercise speaks for itself. You need to draw your own portrait of the child. It is necessary to explain to the child that it is necessary to draw the portrait as plausibly as possible. It is necessary to mark all the details, distinctive features and try to express the character traits in the picture. If a child wants to portray other family members, they should not be forbidden to do so. When the work is ready, the teacher asks each of the children to tell about what happened.





Such work allows not only developing the skills of coherent speech, but also promotes the psychological development of children, teaches them to analyze their traits and characteristics.

Exercise 5. «Draw circles»

Children are asked to draw a circle of the desired size and favorite color. Then you need to draw one or two more circles of any size and color. Then the children are instructed to fill the space of the circles with plot drawings, icons and symbols. After the execution, you need to explain your choice.

Exercise 6. «Masks»

Every child is given a blank «mask» and with the help of various visual aids, it is necessary to «revive» it, paint.

Exercise 7. «Winnicott Doodles»

At the beginning of the exercise, the teacher asks the child to draw random chaotic doodles on a sheet of paper with colored pencils or felt-tip pens. After that, the child together with the teacher tries to find in the doodles specific drawings, figures, icons, etc., and then highlight them with color and paint.

Exercise 8. «Dancing hands»

The teacher asks the children to imagine that they are in the fairy tale «Snow Queen». He reads a passage describing the flight of snowflakes and asks children to draw with their fingertips how snowflakes fall. You need to draw with both hands on a sheet of tinted paper. After completing the task, the teacher asks the children to explain what their drawings look like.

Music therapy

Exercise 1. «Joyful dance»

To perform this exercise, one of the children stands in front of the whole group and dances to joyful, rhythmic music, trying to convey joy and happiness in his dance. The group, on the other hand, also dances precisely trying to repeat his movements.

Exercise 2. «I'm not afraid of scarecrows»

Children are given dynamic music, to which they hold hands, walk in a circle and say in a chorus «I'm not afraid of





scarecrows, whoever you want – I'll turn». The presenter names a scary character, the children need to quickly turn into him and freeze. The leader chooses the worst and he becomes the leader and continues the game.

Exercise 3. «AbraKaDaBra»

Children are offered a choice of musical instruments. Each of them chooses one that they like. Then the children get together and, at the teacher's command, start playing at the same time. After the «performance» is completed, each of the participants shares their impressions of the concert.

Exercise 4. «Scarf with magic stories»

To perform the exercise, the music director turns on the music, which moves a large bright scarf over the child, while telling a fantasy story. At the same time, the music teacher suggests that the child move arbitrarily when the scarf «flies» up or swings from side to side, and stop when the scarf falls.

During the teacher's exercise, it is necessary to synchronize moving and calm episodes in the movements of the scarf, in music and in history. Properly selected music intensity and rhythm will help the child to organize the movements, enhancing the impression of the movements of the scarf and the words of the music director.

Exercise 6. «Bumblebee Flight»

For this exercise, children are included in Rimsky-Korsakov's composition «Flight of the Bumblebee» and given instructions: «A bee sits on one flower, then on another, depending on how the music changes. Nevertheless, here the bee flew, got tired and fell asleep on a beautiful flower. The night has come».

Then the teacher changes the music, includes Brahms' composition «Lullaby». A thick dark handkerchief is thrown over each child. «Morning came, the sun rose, the bee woke up and flew again from flower to flower». The teacher removes the handkerchief, and the children have to imitate the flight of a bee, flutter their wings, sit on flowers, etc.





Art therapy in preventive and corrective work with anxiety has an important feature – it is by means of this type of therapy can be put into words and form affective feelings of the individual and suppressed emotional disorders. The possibility of creativity creates favorable conditions for harmonization and restoration of emotional balance.

Conclusions. Thus, the variety of art-therapeutic techniques allows you to choose the most suitable exercises for children. The universality of art therapy lies in its age and categorical scope. To work with anxiety states, techniques of this type of therapy are able to detect, live and level these conditions. These examples of exercises are noted as one of the most effective and common.

References:

1. Maujean A., Pepping C. A., Kendall E. A systematic review of randomized controlled studies of art therapy. *Art Therapy*. 2014. 31. Pp. 37–44.
2. Sukhinina O. Formation of the child's personality in the process of acquaintance with art. *Preschool education*. 2004. 2. Pp. 36–38.





§4.2 FEATURES OF UNDERSTANDING MENTAL DEVELOPMENT BY OLEXANDR MYKOLAIOVYCH RAIEVSKYI (Melnyk O.A., Taras Shevchenko National University of Kyiv)

Introduction. A new stage in the development of psychological science at the University of Kyiv is associated with the name of Olexandr Mykolaiovych Raievskiy, where psychological ideas that were formed and temporarily «forgotten» by the founders of the Kyiv school of philosophy of psychology of the late XIX – beg. XX century find their continuation, namely S. S. Hohotskyi, O. M. Hiliarov, H. I. Chelpanov, I. O. Sikorskyi and V. V. Zenkovskiy. Thanks to O. M. Raievskiy, Ukrainian psychology did not lose, did not interrupt the connection with the original and invaluable ideas put into its creation. Scientist preserved and continued the theoretical and methodological foundations of predecessors in understanding the psyche of a person, creating his personality, in which a person was recognized as a value from the desire for improvement and self-development, open to influences on self-creation and self-realization.

The future professor was born on August 21, 1891 in Kyiv. He graduated from the philosophical department of the historical and philological faculty of Kyiv University in 1917 and was left for scientific and teaching activities. He headed the Department of Psychology of the University from 1925 to 1945. The outstanding students of O. M. Raievskiy were H. S. Kostyuk (founder of the Institute of Psychology) and O. M. Tkachenko (outstanding methodologist of psychological science).

Statement of basic materials. Raievskiy's psychological views were formed within the framework of a cultural and humanistic direction. The scientific interests of the scientist included, in particular, questions about the relationship between sensual and rational in the sense of the word, about the ideological in the psychological characteristic of personality and





consciousness, about mind and its upbringing, the peculiarities of the development of speech and its relationship with thinking, about sensual and rational in the content of the word, questions of the history of psychology and the development of psychological science at Kyiv University.

Studying the psychology of speech, Raievskiy paid considerable attention to this process in the general mental development of the child, in the formation of his personality. The role of speech in the formation of the child's psyche does not cause any doubt among the scientist and is recognized as an indisputable fact. Raievskiy supports the opinion of his predecessors on the meaning of speech in the formation of the human psyche itself, in the formation of human consciousness, his moral, aesthetic and other properties.

The inclusion of speech in the general course of development of the child's mental life and his growing transformative role, according to Raievskiy, constitute a complex dialectical process of speech interaction with all other aspects of the child's mental life, his personality. For a scientist, the role of speech and the way of its interaction with other aspects of the mental life of the person in this process serve differently. Including in the general course of development of the child's psyche, speech introduces a new principle into the reflecting it activities, turning it. At the same time, in the course of personal development, its practical activities and related mental and other development, speech develops itself.

Studying these complex dialectical relationships of speech and mental development of a person, Raievskiy highlights some patterns, forms and paths of a specific manifestation in his works. In particular, when considering the role of speech in the development of perception, it turns out that during its development, the perception of the child acquires properties specific to human perception. Speech plays a leading role in this process. The relationship between perception, primarily visual,





and speech turns out to be complex, dynamic and contradictory. «Both the occurrence of speech and its functioning during the first year and a half, – Raievskiy writes, – are subordinate mainly to the visual perception of the child. The child «generalizes» objects into words, just as he brings them together in his direct visual perception, based on the sensory features of the object. In the process of a child's development, his visual perception and his speech change roles» [2, P. 244]. This means that mastering speech, the child gradually begins to perceive and generalize the world of things in a new way. Speech, the scientist notes, takes precedence in the mental development of the child and in the system of his perception. The child begins to indirectly perceive the object through its name. The word adopted to refer to the subject becomes the leading and in the direct perception of it by the child. The child comes to a generalized subject perception.

According to Raievskiy, the process of designating things, objects, giving them a name is an indicator of mental development. In this regard, the scientist notes that the functions of the generalized designation of the surrounding world, the child mainly acquires only through speech; with the development of the child, his speech, which becomes more and more independent, turns into a means of «building» his mental processes and mastering them.

Raievskiy attaches greater importance to speech in the development of ideas, where the latter are considered an important condition for the mental development of the child. Especially important is the transition from an undivided, integrated image that arises as a direct reproduction of perception, to a separated and generalized representation of an entire subject. Also, the scientist notes that the role of speech is also important in creating such representations of objects and phenomena, the essence of which is not clearly perceived: the more successful, more accurately selected word for the essence of the image, the more fully specified its meaning is in the visual image of the object, the





longer the created image is preserved and the more fully used by the child in his own creative and everyday activity.

For Raievskiyi, the most striking role of speech is in the formation of the child's thinking, in the transition from sensual to rational knowledge, in mastering this latter. The scientist argues that thinking and speech in their development enter into complex dialectical relations, mediating the development of each other. «As a word takes on the broader meaning of «signal of signals» for a child, – the professor writes, – it becomes to him the most important means of generalizing, abstracting activity, analysis and synthesis at the highest level, a means of generalizing knowledge of connections and relations of things. Generalized knowledge of these connections and relationships, abstracting them from specific isolated situations, in fact, are impossible without a word. Even spatial relationships, most clearly perceived, can be comprehended by sensual contemplation, learned only with the help of the word» [2, P. 245]. Raievskiyi notes that at every stage of the development of the mental activity of a child, teenager, young man, speech acts as a necessary condition and a leading means of developing this activity, its improvement, enrichment, deepening, and hence the content of the psyche for its development.

Other mental processes are highly dependent on the development of speech in their development, they are mediated by it. Mastery of speech, Raievskiyi argues, plays the most significant role in the restructuring of the child's memory, being a necessary condition for the development of arbitrary, semantic forms of it. The development of speech is extremely important in the regulation of the child's actions, because in an arbitrary act, external and internal irritations that cause this act come, on the one hand, to the kinesthetic cells of the motor analyzer, and on the other hand, to the mobile language analyzer, causing a sound or internal reaction. As a result, they are able to cause a number of conditional motor reactions acquired by the child in ontogenesis.





Speech chains that arise under the influence of internal irritation cause one or another of these motor reactions, which acquires an arbitrary character [3].

It is possible to trace the development of the psyche and the role of human speech in this process thanks to the volition. From the very early childhood, the scientist notes, «verbal» signals of adults, in particular such as «necessary», «possible», «impossible», gradually supported by actions, their assessment by adults or achieved results, become means that encourage the child to effort, to inhibit or strengthen the action. Therefore, all the development of the child's arbitrary actions is mediated by speech and only through this mediation does the child gradually master the conscious control of his behavior.

For Raievskiy, the very development of speech of a child has a great influence on the formation of the attitude of the individual to the world around him, his self-awareness, his moral, aesthetic, intellectual and other feelings, motives of activity, such qualities as self-control, discipline, etc. This interaction of speech with other manifestations of the child's mental life not only clarifies the role of speech in it, but also helps to understand the patterns of formation of these manifestations, the scientist notes, in a new, more correct and complete way. «In the study of their formation, – Raievskiy writes, – it is important to study the role of the second signal system and its relationship with the first, which are created in the process of developing the child's psyche in specific conditions of his life and activity, his upbringing [2, P. 246]». It is taking into account this condition that will allow you to correctly understand and explain the formation of the mental activity of the child, his human properties themselves. Thus, the revealing of the leading role of speech in the mental development of a child can be carried out only on the basis of a comprehensive and in-depth study of the development of the child's speech itself, its characteristics, conditions for its occurrence and formation.





The specificity of the child's mastery of speech is that the very nature of speech requires that the word be not just studied, but in the process of use, satisfying the real needs of the speaker, be included in his life and activity, the scientist states. For Raievskiyi, the key condition for the development of the psyche is the child's own activity. The real mastery of speech by the child not only turns his activity, being the basis for the transition to arbitrary action, but also this mastery of speech takes place in the process of practical actions of the child with surrounding objects and through these actions. In the earliest appeals of the child to an adult, Raievskiyi notes, there are reactions caused by complications arising from the movements or activities of the child. The operation of objects, their change, what the child does to them, an attempt to get an object to work with it is one of the most important reasons for the child's appeal to adults, and therefore a source of motives for speech and an occasion for its exercise. That is why, according to the scientist, initiative appeals of the child to adults about his activities are especially important for the development of speech, then the child's appeal, if desired, to give or transfer the subject, finally, to attract the attention of adults to the surrounding and changes taking place in it.

Initially, the main reasons for the child's appeal to adults are the emotional states of the child associated with his activities. Later, the scientist notes, in the second half of the second year, a child turns to an adult about his activities for more complex reasons. «He has a need, – Raievskiyi writes, – to report on activities in the process of performing some complex action. Further, different associative, intellectual-cognitive processes in activity are an incentive for the child to appeal to adults, being at the same time a reason for complicating speech both in content and in form. The development of speech understanding is also inextricably linked with the actions of the child aimed at objects. The sequence of developing an understanding of those actions performed on objects, and then those actions that the child





performs on himself, coincide with the time of mastery of these actions» [2, P. 250].

For a scientist undeniable is the fact with which predecessors were considered regarding the importance and need for careful attitude of adults to upbringing a child, communicating with him for the full development of mental. For Raievskiyi, a very important point in the development of a child's speech is to attract the attention of an adult to his activities. First, the scientist states, he draws the attention of an adult to the results of his action, then to the very process of carrying out the activity and its individual moments, because the development of the child's speech depends to a large extent on how the child's activity is organized, what the content and structure of this activity is. The activity of the child should be organized in such a way as to stimulate the child to speak as much as possible, so that he has something to talk about with an adult, so that speech awakens the child's need to talk, the need to develop his speech better, to master it better. In the lower and higher school age, the increasingly complicated inextricable connection of this process with practical activity is one of the most important conditions for the development of speech, its complication. Various forms of this activity give rise to the need to improve speech, master its forms, corresponding to the goals and features of the activity in which speech is included.

The process of mastering the lexicon of the language, increasing the vocabulary, expanding the active vocabulary is also connected with the activities of children, its content and structure. First of all, Raievskiyi notes, under the influence of the activity that the child is engaged in, he has a need not only to understand and know the word, but also to be able to use it. «Only the word included in the living practical activity of a child, – the scientist writes, – begins to live a living life for him, becomes a real means of communicating with other people, and a means of his thinking» [2, P. 250].

Ontogenesis of functional systems of a complex structure, which is primarily speech, occurs in different ways, the scientist





claims, depending on the conditions of upbringing. Modifications are observed not only at the pace of development, but also at its originality. The first of such modifications includes such a development of the child's speech, which simultaneously and comprehensively occurs already in the preparatory period, in the first year of life. Already in the second year of life, the child understands a lot of the language of the surrounding people, when communicating with them, he uses not only the original forms – gestures and facial expressions, but also words. This, the scientist notes, is a normal type of speech development. In contrast to this type of development, under unfavorable conditions of child care and upbringing, as a result of which the neuropsychic development of children lags significantly behind, there is a delay in the development of all aspects of speech. Raievskiy also points out the third modification, the characteristic feature of which is that for children with general good mental development, due to certain mistakes in upbringing, different sides of speech in the preparatory period develop unevenly. In the process of speech development, the initial forms of communication in the home period and their further complication, understanding of speech and the conditions for the emergence of this understanding, organizing the influence of the emerging speech on the behavior of the child, as well as the importance of the appropriate organization of care for the child, the conditions of his communication with adults, the correct methodology for the education of speech are of great importance.

According to Raievskiy, the basis and source of the emergence of speech and its further development, and at the same time the development of mental manifestations is the emergence and development under the influence of adults of the child's communication with them, which is emotional in nature. This initial form of communication is extremely important, the scientist states, for the further development of mental life, including the process of speech. First, it is the source of a child's own speech





based on adult imitation; secondly, it is one of the sources of understanding speech; thirdly, on its basis, other forms of communication arise, in which a child's appeal to an adult is an appeal to any goal, for example, a request to pick up, because the child wants to get a toy from the table, etc. Thus, emotional communication is not only the basis of the general emotional activity of the child, which positively affects all his behavior in general, but also the main means of speech development. Further, Raievskiy notes, the child's need to contact an adult and for other reasons is based precisely on emotional communication.

Raievskiy expresses the opinion that there is a certain sequence in the development of the child's initiative appeal to adults: «previously indirect appeal arises under the influence of various organic needs and physiological reactions of the child, then it arises as an appeal due to various signal or preparatory moments of the situation, later an appeal appears, which arises as a result of the development of the child himself (his movements, perceptions, actions with subjects), finally, an appeal based on the relationship between the child and adults as a result of learning» [2, P. 252]. The latter, the scientist notes, is a kind of «change of address»: for what reason the adult turned to the child in the first year, for the same reason the child later turned to the adult. In the development of speech, this last form of appeal is of particular importance: on its basis, speech complicates in content, reasons for appeal, which is associated with the development of complex intellectual operations, as well as in the form of speech. Thus, the scientist notes, not primitive biological foundations themselves move speech on the way to its development, but solve the conditions of secondary order – relationships with adults and the upbringing of a child.

The leading role of the child's communication with adults and with other children in the process of his practical activity for Raievskiy is fully justified, because the need for communication that arises in the process of the child's life and is generated by this





process of life in human society becomes the main condition and source of the emergence and development of speech as a perfect means of communication. The development of forms of communication, first primary, elementary, and then more and more complex and perfect, up to his own speech, the scientist is sure, leads to the development, complication and change of the need itself. «By emerging and developing in this way, – Raievskyi writes, – speech is moving to higher levels, and this transition is determined by how, depending on living conditions and activities, upbringing and training, the need for more advanced forms of communication becomes urgent» [2, P. 252]

The development of the child's understanding of adult speech before he begins to speak himself, for Raievskyi, acts as a complex process associated with the general development of the child, his perceptions, attention, thinking and action. The child himself does not utter meaningful words yet, but he reacts to the speech of adults by behavior indicating a certain degree of understanding of this speech. The first such manifestations are in the initial reactions of the child to the voice of an adult, the latter itself, is one of the earliest sounds that cause an indicative reaction.

In the process of communicating with a child, adults constantly accompany their actions with him with speech, referring to him by name, call objects, actions, movements of the child, etc. In caring for a child, Raievskyi states, the same situations are repeated from day to day and at the same time the same objects, movements, actions are called many times. The first manifestations of the «understanding» reaction consist in an indicative reaction to the subject. They are based on the formation of a connection between the word-name and the subject. It can be assumed, the scientist notes, that at first there is still no understanding of the content of the question, and the reaction comes rather to the intonation of the question. But already at 8–9 months, the scientist claims, the child not only turns towards





the named object, but also searches for it and finds it among others. For about a year, the child learns to understand a number of simple phrases and appeals to him, with a proposal to do something. After a year, a child's understanding of adult speech is growing rapidly. An understanding of the name of not only objects and actions becomes available to him, but also many questions and appeals to him that are different in content. The child's attempts to use voice sounds and their complexes as a means of communication in his communication with adults arise and develop. The more difficult communication with adults becomes, the greater the role of adult speech in it, and the more among other reactions (facial expressions, gestures, etc.) sound reactions are distinguished, with which the child accompanies his answer to adult questions and their actions. This is how, according to Raievskiyi, the child has the first attempts to use sounds as a means of influencing an adult, and then attempts to say something to him: indicate the presence of an object by sound, draw the adult's attention to him, ask for something, tell him what he is busy with, ask something, compare objects. «The child has a need, – the scientist writes, – for speech communication itself, the need to «say something». The most important prerequisite for the emergence of this need is, on the one hand, the increasingly developing communication with adults, on the other hand, the steady and rapid process of the child's general mental development, the development of his feelings and perceptions, the accumulation of experience, the ability to focus on different subjects, the development of substantive actions» [2, P. 253–254].

Raievskiyi considers the acquiring of speech to be an active process. The scientist notes that the mastery of speech by the child, although it occurs in the leading role of speech communication with adults and, above all, through imitation, is in no case a process of passive and mechanical imitation. «The acquiring of speech by a child, – writes the scientist, – is an active process that includes elements of creativity and is carried





out in lively, active communication with adults, with other children in the game and other forms of practical life connections of the child with others» [2, P. 255]. The child learns the language not as a sum of mechanical skills and conditional sound signals (signs), says Raievskiy, but as a means of semantic communication, a means of exchanging opinions and knowledge of the world around him. Acquiring, the scientist admits, is a complex and peculiar process in which the elementary and still very poor content of a child's primitive words is gradually enriched and expanded as his life experience, his speech practice, general mental development and especially the development of his thinking. A gradual change on this basis of those generalizations that reflect the objective meaning of the word is leading here. «Depending on their developmental level, – Raievskiy writes, – children generalize life phenomena in different ways. Often they can use insignificant signs of objects and phenomena for this. Therefore, their generalizations may be too broad, or too narrow. In accordance with this, the words they use may have a broader or narrower meaning than what really exists. The content of a child's words is usually poorer than those of adults» [2, P. 256].

In the process of speech communication with adults, acquiring their practice of using different words, the child replenishes the content of his words, improves his generalizations. However, mastering the meaning of words, Raievskiy notes, and expanding the vocabulary through remembering the meaning of whole words as semantic units of speech is not the only or even the main way. A much more significant role is played, the scientist is sure, by the path of the child's gradual mastery of the means of word formation and inflection and their active use in his language practice. One of the vivid evidence of this is recognized by scientists as the «wordmaking» of a child, as a result of which peculiar neologisms appear in his vocabulary, words that he could not borrow from adults by simple imitation. «Such are, for example, – Raievskiy writes, – the children's words «spaddle»





instead of «spade», «mittens» instead of «gloves», «chipperman» instead of «woodcutter», «thrash» instead of «hammer», etc.» [2, p. 256]. This suggests that the child enriches his vocabulary by using morphological elements of speech to a large extent. This gives him the opportunity, the scientist states, to understand new words and create them himself from their known roots, prefixes and suffixes, that is, to use creatively the word-forming means of the grammatical structure of the language. Awareness of the general principles by which speech is built takes place in stages, due to the language practice of the child.

Raievskiyi also does not ignore the importance of mental activity in the process of developing the human psyche. Cognitive activity is recognized by scientist as the core of mental activity. Mental work is defined as the ability to change both one's own inner world and the environment according to one's purpose and objectives. The power of the mind increases simultaneously with the growth of its content [4].

Raievskiyi considers cognitive activity to be an indicator of human mental development. This activity manifests itself in sensation and perception, in memory and imagination, thinking and speech, in the creation of ideas and concepts. The psyche of a person is holistic, and mental processes are always provided and manifested in an organic, inextricable unity, on the basis of which a person learns the world and practically masters it. The scientist's opinion that the mind does not exist separately, as an individual ability, along with memory, thinking, imagination, attention, etc., is not attached to them as something different and independent.

For Raievskiyi, mind is not only a manifestation, but also a condition for the mental development of the human psyche, and he notes that mind and thinking are connected deeper and closer, more organically than all other mental processes. The mental development manifested in the knowledge of reality, the scientist claims, like his predecessors, begins with sensations and perceptions, but does not come down to them. «Sensation and





perception, – the scientist writes, – reflect isolated objects and phenomena of reality in their external properties and connections. However, on their own, they cannot reflect their natural connections. In order to know these significant connections of things, their regularity, you need not only to perceive them in all concreteness, not only to remember them, that is, to form the concept of them, but also to compare them, analyze, find common and excellent, highlight the essential, etc., that is, it is necessary to perform a number of logical operations that make up the essence of thinking» [5, P. 5]. That is, it is thanks to the work of thinking, Raievskiy notes, that a person learns about the internal essence of objects and phenomena. In the views of the scientist, practical activity is noted for the development of manifestations of mental, in particular thinking. Developing through practical activity, thinking becomes a necessary condition for expanding and transforming practice. «By entering into other mental processes, – writes the scientist, – thinking forms their new qualities, they become conscious. For example, thinking makes perception conscious» [5, P. 6]. This role of thinking in human cognitive activity is explained to scientist by its central, leading role in the property of human consciousness – mind. This unity of cognitive abilities of a person is carried out on the basis of the development of thinking. It is in the development of thinking, Raievskiy notes, with its processes of analysis, synthesis, generalization, abstraction and concretization, the construction of conclusion, first of all, the human mind manifests itself. Therefore, the manifestation of mind for a scientist primarily is how a person possesses his thinking, at what level his thinking is on the strength of his judgment, depth, clarity, etc.

Most often, the properties of the mind are determined by the properties of thinking. However, the scientist notes, they constitute unity, but not identity and thinking does not exhaust all manifestations of mind yet, because these manifestations are determined by the unity of the entire variety of cognitive abilities





of a person. For mental development, data from sensory experience are recognized as important. «Wealth, diversity, completeness of sensual experience in their connection with thinking, – Raievskiy writes, – creative fantasy, attention, memory, etc., are both the necessary basis of mind and its manifestation. Only on the basis of a developed, conscious, comprehensive and diverse perception of reality, this only source of knowledge about things, the mind can develop as a cognitive ability of a person. On the other hand, the more the mind is developed, the deeper and fuller the perception becomes» [5, P. 6]. Accordingly, a smart person not only just looks at the world of things and phenomena around him, but also sees what is needed and can be seen in it: «hearing sounds, he not only hears them, but knows how to hear really valuable and important in them, can hear significant» [5, P. 6]. This originality of mind is possible only as a manifestation of the unity of perception and feeling with other cognitive processes and, above all, the scientist states, with memory and thinking.

For Raievskiy, excellent memory is recognized as a necessary condition of mind, because the single sensual experience, as well as single variety of the most important and deep life impressions, will be worthy of anything if they are not fixed in memory, they will not be able to be reproduced accurately at the right time. On the one hand, memory is a necessary condition for development, on the other hand, it is its manifestation. However, this value of memory, the scientist argues, as condition and as the manifestation of mind is determined by the relationship of memory with other mental processes and, above all, thinking. Only consciously memorable, deliberate, logically learned constitutes real wealth and the power of memory. And the mind turns out not to remember and be able to reproduce all that without busting what happened in life, but to remember, preserve and reproduce the essential, using it to develop knowledge, to solve problems.





According to Raievskiyi, mental development is recognized as impossible without developed imagination. He argued that with the development of the imagination, a person has the opportunity not only to reflect objective reality in his mind, creating images of representation, the concept of it as it is now, but also to represent it in a transformed form, as it might be or as it would like to see or have it. In the imagination, a person creates new images, representations and changes previous ones. Learning to change reality in practice, a person learns to represent this reality to be transformed, learns to freely manage images, ideas, thoughts about this reality and, modifying them, gets the opportunity to build life in accordance with the new thing that he introduced himself into his images, ideas, thoughts. Imagination brings a special moment of creativity, the moment of creating a new one.

The scientist insists on the relationship of thinking, memory and imagination with feeling. Cognitive activity, Raievskiyi is convinced, is impossible without active human actions. It arises and develops in practical activities. The scientist recognizes the the need of a person associated with his interests, desires, feelings and aspirations as the motivating force in this process. Cognitive activity is always motivated, has a direct connection with the emotional-volitional life of the person. That is why, the scientist states, memory, imagination and thinking are imbued with emotional-volitional components in their development.

For Raievskiyi, thinking is closely related to feelings and will. The process of thinking is imbued with emotional-volitional motives from beginning to end. «Interest, wondering, outrage, – the scientist writes, – are the feelings with which the very beginning of thought is connected» [5, P. 7]. The unity of thought and affect, Raievskiyi notes, makes thinking tense, passionate; thought, exacerbated by feeling, penetrates deeper into its subject than just «objective» thought.

The founders of the Kyiv school of philosophy of psychology also recognized the level of development of will and





the ability to manage the attention process as an indicator of mental development. A follower of this position, Raievskiy writes: «Will plays no less role in thinking, as in other cognitive processes. The meaning of will is, first of all, implied in attention, which is one of the main conditions for the implementation of each of these processes. Each of them, in order to be conscious, requires a certain degree of attention, and the more focus, stability, duration of attention, the higher any cognitive process can go through, the more developed attention is necessary for its implementation» [5, P. 8]. According to Raievskiy, the function of will in cognitive processes is manifested in the conscious regulation and directability of these processes. Not an accidental remark of what is in front of a person, and purposeful selective observation is defined by a scientist as the basis for human perception of the world. The memory of a person manifests itself not only as a simple memorization and recall of everything experienced by a person, but as a purposeful conscious memorization and recall of what is needed, and when necessary. In this, the scientist states, is a characteristic feature of human memory. «And it is no coincidence that changing thoughts and their course, – Raievskiy writes, – which is deliberately directed and regulated, constitutes the essence of thinking. No wonder they say that ingenious thinking and ingenious will is the same thing. This connection of thinking with will is manifested in the dependence of thinking on the action, the actions of a person, on the way he conducts everything that he knows into life, that is, how he tests his thinking with his practice» [5, P. 8]. Therefore, the human mind, according to the ideas of the scientist, represents the unity of cognitive processes in their interpenetration in its properties and features, as well as in the relationship of these functions with other properties of the person and especially with its emotional and volitional sphere.

The scientist notes that the human mind is a kind of manifestation of the mental conscious activity of the human





person in its totality [1]. A person's mind is always given in a certain form of activity aimed at fulfilling certain life goals. Outside activity, outside practice, mind does not exist and cannot exist. Also, the development of the human psyche, Raievskiy believes, is carried out on the basis of activity and only through activity. Mental activity, as well as the development of the psyche as a whole, depends on the activity of the brain, on its condition and anatomical and physiological features. The mind and brain develop each other.

Creativity, Raievskiy believes, is of great importance in the development of the psyche and mental manifestations. In the midst of general parameters of the mind as a property of the psyche, the scientist notes, «his creative power, insight plays a large role» [5, P. 9]. Creativity is manifested in the ability to capture all the diverse connections of relationships and mutual transition of things, phenomena. To see a general, connection, pattern in a different, separate and vice versa, to see a peculiar difference in a general, regular. Raievskiy argues that creativity in the mind manifests itself in the ability to rise to the highest degrees of abstraction and from it to the greatest concretization. «This is exactly what it turns out, – the scientist writes, – the power of generalization, the breadth of the mental worldview and the originality of thought. The difference between connections and relationships that notice the creative mind lies in their unusual nature. These are not the connections and relationships that are constantly encountered in practice by us and therefore have long been known, discovered. These are connections that, for the most part in experience or in human communication, cannot be immediately distinguished, noticed. This peculiarity of mind is manifested both in a reasonable poetic comparison of the writer and in the original generalization of the scientist, and in the mind of the inventor» [5, P. 9].

For Raievskiy, education and upbringing play a leading role in the development of the mind. The first and main factor in the





development of the mind, the scientist claims, is to enrich memory with the knowledge of the entire culture created by humanity, and at an older age, self-education, human work over oneself, over culture and improvement of one's intelligence is important. Helping the development of mental manifestations, namely assistance in this process, scientist recognizes the study of the history of the development of sciences and the history of philosophy.

Conclusions. Firstly, O. M. Raievskiy paid considerable attention to the process of speech development in the general mental development of the child, in the formation of his personality. It is speech that is given a leading role in the formation of the human psyche itself, in the formation of human consciousness, its moral, aesthetic and other properties. The inclusion of speech in the general course of development of the child's mental life and its growing transformative role constitute a complex dialectical process of speech interaction with all other aspects of the child's mental life, his personality. Including in the general course of development of the child's psyche, speech introduces a new principle into the activities reflecting it, turning it. Speech takes precedence in the mental development of the child and in the system of his perception. The most striking role of speech is in the formation of the child's thinking, in the transition from sensual to rational knowledge, in mastering the latter. At each stage of the development of the mental activity of a child, teenager, young man, speech acts as a necessary condition and leading means of the development of this activity, its improvement, enrichment, deepening, and hence the content of the psyche for its development. Other mental processes are highly dependent on the development of speech in their development, they are mediated by it. Secondly, all the development of the child's arbitrary actions is mediated by speech and only through this mediation the child masters the conscious management of his behavior gradually. Initially, the main reasons for the child's





appeal to adults are the emotional states of the child associated with his activities, regarding the importance and need for careful attitude of adults to the upbringing of the child, communication with him for the full development of mental. The development of the child's understanding of adult speech before he begins to speak himself, acts as a complex process associated with the general development of the child, his perceptions, attention, thinking and action. Speech acquiring is an active process. Thirdly, cognitive activity is recognized by scientist as the core of mental activity. and is an indicator of human mental development. This activity manifests itself in sensation and perception, in memory and imagination, thinking and speech, in the creation of ideas and concepts. The psyche of a person is holistic, and mental processes are always given and manifested in an organic, inextricable unity, on the basis of which a person learns the world and practically masters it. The mind is not only a manifestation, but also a condition for the mental development of the human psyche. Mind and thinking are connected deeper and closer, more organically than all other mental processes. Fourthly, mental development manifests itself in the knowledge of reality from sensations and perceptions, but it does not come down to them. Mental development manifests itself in the processes of thinking, memory, imagination, will, attention and feelings. It is impossible without active human actions and practical activities. The scientist recognizes the the need of a person associated with his interests, desires, feelings and aspirations as the motivating force in this process. The level of development of the will and the ability to manage the attention process was also recognized as an indicator of mental development. Fifthly, mental activity, as well as the development of the psyche as a whole, depends on the activity of the brain, on its condition and anatomical and physiological features. The mind and brain develop each other. Sixthly, creativity is of great importance for mental development. Creativity is manifested in the ability to capture all the diverse





connections of relationships and mutual transition of things, phenomena. To see a general, connection, pattern in a different, separate and vice versa, to see a peculiar difference in a general, regular. Seventhly, education and upbringing play a leading role in the development of the mind. The first and main factor in the development of mind is the enrichment of memory with the knowledge of the entire culture created by humanity, and at an older age, self-education, human work over oneself, over culture and the improvement of one's intellect are important. Eighthly, mental development is recognized as dependent on the development of the abilities of imagination, memory, attention, emotions, will, perception, observation, reasoning and ability to draw conclusions.

References:

1. Раєвський О. М. До питання про ідеологічне в психологічній характеристиці особистості. *Наукові записки*. Том VI. Праці республіканської психологічної конференції. 1956. С. 63–67
2. Раєвський О. М. Мовлення та його розвиток у дітей. *Наукові записки*. Том VIII. 1958. С. 226–288.
3. Раєвський О. М. До питання про співвідношення між типологічними і віковими особливостями вищої нервової діяльності людини. *Наукові записки*. Питання психології. Том XI. 1959. С. 261–264.
4. Раєвський О. М. Про взаємовідношення чуттєвого і раціонального в змісті слова. *Наукові записки*. Том. XIII. Питання психології мислення і мови. 1959. С. 100–116.
5. Раєвський О. М. Розум та його виховання. (Стенограма публічної лекції, прочитаної 14 серпня 1946 року в Києві для працівників вищої школи України). *Вісник: Соціологія. Психологія. Педагогіка*. 1998. С. 4– 11.





§4.3 RESEARCH OF PSYCHOLOGICAL READINESS OF SPECIAL AND INCLUSIVE EDUCATION SPECIALISTS TO WORK WITH AUTHENTIC CHILDREN (Panov M.S., Khortytsia National Educational Rehabilitation Academy, Pozdniakova O.L., Khortytsia National Educational Rehabilitation Academy)

Introduction. Professionalism, versatile training of a high-class specialist in the profession are now becoming the leading areas in the training of specialists in special and inclusive education to work with autistic children. Among the wide range of tasks, a special place is occupied by the formation of psychological readiness to perform professional duties. Due to poor training, correctional care can lead to negative consequences. Therefore, the question arises of training specialists in special and inclusive education at an early level of formation and formation – the period of studentship. It is education in higher education that shapes the personality and its professional orientation, provides basic theoretical knowledge about the psychological characteristics of autistic children and provides them with high-quality correctional care.

Presenting main material. A crucial condition for inclusive education for autistic children is the creation of an inclusive space, which primarily involves the presence of both specially trained professionals and a specially equipped educational environment, logistics. At the same time, special attention should be paid to the training of specialists in special and inclusive education.

Note that the readiness of specialists in special and inclusive education for professional activities should be determined by deep knowledge and understanding of the current state of correctional education, the formation of appropriate attitude to work in education, the ability to adapt and act in new situations, and the necessary additional competencies for work with autistic children, which allow, regardless of the type of educational institution, to





solve certain professional and pedagogical tasks within the correctional and pedagogical process.

An integrated approach to their training should be systematized in the training of specialists in special and inclusive education. Integration of medical-psychological and pedagogical component training of specialists in special and inclusive education is a dynamic, continuous, contradictory process that requires a predictive approach taking into account motivation and features of knowledge parameters, methods, teaching aids.

Integration of pedagogical, psychological and medical knowledge is usually associated with generalization, consolidation, concentration, caused by the need to improve and facilitate the storage, transfer, assimilation and use of this knowledge, as well as their organization, classification, systematization, interpenetration of different methods of cognition and modeling correctional assistance.

Providing the educational process with qualified personnel implies readiness to work with children with special needs. They should be highly specialized specialists who have formed a new system of values, able to creatively implement new learning technologies, able to solve problems of socialization of autistic children, have methods of psychological and pedagogical diagnostics and consistently strive for high results in their professional activities, technologies for autistic children, effectively interact both in the institution and with the surrounding society.

The process of forming the psychological readiness of specialists in special and inclusive education to work with autistic children is a complex and multifaceted process that occurs throughout life and is solved with the help of educational institutions, methodological services, psychological support. It should be emphasized that without a positive attitude of the teacher to the autistic child, any attempts to involve him in the educational space will be unsuccessful [3].





The main purpose of preparing students (future specialists) to work with autistic children is to increase the level of psychological and pedagogical readiness of future specialists in special and inclusive education to solve problems with autistic children on the basis of practical correctional work, forming conceptual ideas about autistic children, knowledge, skills and abilities in the prevention, diagnosis and correction of autism.

The result is a high level of readiness of specialists in special and inclusive education to work with autistic children. For correctional work with children with autism, the future specialist must be emotionally secure, whose productivity coincides with the emotionally stable personality [1].

The realism of working with an autistic child is extremely complex and dramatic, and therefore the professional support of both parents and professionals is an important component of the correctional and educational process and the judicious use of techniques that calm and stabilize the mental state of an autistic child will significantly help her in life.

Formation of psychological readiness of specialists of special and inclusive education to work with autistic children is based on theoretical, practical and psychological aspects.

Theoretical readiness to work with autistic children involves acquaintance with the psychophysiological characteristics and needs of children with visual, hearing, speech, musculoskeletal disorders, intellectual development, autism spectrum disorders, mental retardation, behavioral disorders, etc.; knowledge of strategies, methods and tools of teaching and education, acquaintance with the international and domestic legal framework of inclusive and special education [4].

Practical readiness is characterized by empirical knowledge of methods of educational work with autistic children and their peers, the ability to use differentiated approaches to learning and all possible local resources to meet the diverse educational needs of students, the desire to acquire and improve personal and





professional skills; ability to interact in the team of psychological and pedagogical support, to use universal design in teaching, to maintain a productive microclimate in children's, pedagogical and parent teams.

Psychological readiness of specialists in special and inclusive education to work with autistic children includes motivation, empathy, tolerance, emotional acceptance and balance in involving autistic children in school and society, awareness of their own ambivalent feelings, ability to give advice to themselves and others, willingness to stand up for children, zero tolerance for bullying, leadership in the field of educational and social inclusion, satisfaction with one's own professional activity.

Scientific papers note that long-term readiness is constant; it does not need to be formed every time in connection with the task, in contrast to the temporary, which is pre-formed and is an important prerequisite for successful activities. At the same time, general or long-term psychological readiness and temporary, situational psychological readiness for professional activity are distinguished. At the heart of the general psychological readiness – acquired attitudes, knowledge, skills, experience, motives – readiness to perform certain current tasks.

The positive features of long-term readiness include compliance with the content structure and conditions of professional activity, ease of updating and inclusion in the implementation of tasks, plasticity, a combination of stability and dynamism.

Temporary psychological readiness is actualization, adaptation of all forces, creation of psychological opportunities for successful actions at the moment; situational – dynamic, holistic state of personality, inner mood for a certain behavior, mobilization of all forces for active and appropriate action – determines the understanding of tasks, awareness of responsibility, desire to succeed.

Positive signs of temporary readiness are relative stability, compliance of the structure with the optimal conditions for





achieving the goal, the effectiveness of the impact on the process of activity. Both types of readiness are combined and interact in the time of activity. The emergence of readiness as a state depends on long-term psychological readiness.

Interim readiness, which determines the performance of long-term preparedness in specific circumstances, includes updated long-term components that return to the previous location.

There are basic approaches to determining the psychological readiness of specialists in special and inclusive education to work with autistic children: functional, in which this category is interpreted as a psychological state that determines the quality of professional functions, and personal, in which readiness is a holistic personality in itself individual features of inclusive and special educational activity [2].

There are two levels in the structure of psychological readiness: long-term and situational readiness. Under the situational and psychological readiness of researchers, understand the dynamic holistic state of the individual, the mobilization of all forces for effective targeted action.

Long-term psychological readiness, according to the authors, is a stable personality trait, the structure of which includes the following parameters:

- positive attitude to the activity, profession;
- adequate to the requirements of the character traits, abilities, temperament, motivation;
- availability of skills, knowledge, abilities, values necessary for professional activity;
- stable, professionally important features of thinking, attention, memory, perception, emotional and volitional processes.

The psychological readiness of a psychologist for professional activity can be considered long-term and stable.

Training special and inclusive education professionals to work with autistic children should include five aspects:





- theoretical knowledge about autism. The theoretical basis of work with autistic children includes various aspects of primary diagnosis and study of the conceptual apparatus. Theoretical knowledge allows to understand the main difficulties of communication of autistic children, the specifics of their communicative manifestations, the need to use special forms and methods of communicative interaction;

- knowledge of diagnostic tools designed to detect a specific disorder or disorder of mental development of the child in the context of external environmental influences;

- adaptation of the environment to a specific disorder in the child (development of an alternative system of interaction);

- the functionality of knowledge and skills acquired by an autistic child;

- adaptability of educational and developmental methods to the characteristics of an autistic child.

Specialists in special and inclusive education must follow a few rules when working with an autistic child:

- to be first of all a teacher, not an assistant. When working with children who have difficulty with self-care skills, they often have a desire to do something for them. However, this approach does not create opportunities for the child's development, but only deprives him of the opportunity to learn something new for himself;

- select the appropriate tempo. As a rule, the path to even a small success of an autistic child is very long and requires a lot of patience from an adult, so haste and efforts to accelerate the pace can destroy all achievements and achievements;

- to involve the child in joint activities. It is necessary to try to overcome the desire of an autistic child to be excluded and isolated by creating situations of involvement of other children and adults in play or learning activities;

- to encourage the child to show initiative in communication, when there is already noticeable progress in establishing interaction;





- praise and celebrate the smallest communicative successes of the child;

- create reasons for communication. Anticipating all the requests and needs of the child eliminates the need to establish communicative contact;

- gradually complicate communicative interaction, filling the child's living environment with new objects, situations, people.

The study of the specifics of the formation of psychological readiness of specialists in special and inclusive education to work with autistic children has led to the identification of a number of socio-psychological properties that play an important role in professional growth.

According to researchers dealing with this issue, the social determinants of professional development of the individual are the system of needs of society and the state (I. Vagin), training conditions for future professionals (A. Margolis), means of organizing the educational process (V. Laudis), emotional and volitional stability (M. Aminov), motivation of professional activity (N. Prorok) is determined by psychological determinants of specialists of special and inclusive education to work with autistic children.

It is obvious that each organizational and legal form of providing correctional and developmental assistance for autistic children makes appropriate adjustments in the list of competencies that must be possessed by a specialist in special and inclusive education. However, it is very important to determine them taking into account all types of educational institutions, because of which it is possible to organize correctional and developmental care for autistic children.

Given the above, we believe that the readiness of specialists in special and inclusive education to work with autistic children should define such competencies as: adaptive-reflective content; on the organization and planning of correctional and





methodological work in different types of educational institutions; creation of information and communication environment for the provision of correctional and developmental assistance and psychological and pedagogical support for autistic children.

The concept of psychological readiness of specialists in special and inclusive education to work with autistic children is defined by us as a set of cognitive and personal characteristics, professional knowledge and skills, development of a correctional teacher, strategies based on an objective analysis of the success and failure of the educational and professional sphere, which determine the effectiveness of professional activity and the achievement of high results in it.

The core of the psychological readiness of professionals is emotional stability as the ability of the individual to adapt to complex professional situations, while ensuring successful operation and efficiency.

The formation of a certain level of knowledge, skills and abilities of specialists in special and inclusive education involves the following components:

- motivation, the formation of sustainable interest and interest of students in inclusive education, the desire to involve children in the inclusive process, taking into account its psychophysical and speech development;

- emotionality, involving the establishment of emotional contact with the child and constant support of a stable-positive emotional state of the teacher;

- gnostic, which involves the acquisition of a certain amount of knowledge, skills and abilities to work in inclusive and special educational institutions, the conscious use of acquired knowledge in the inclusive process;

- deontological, which determines the morals, culture, ethics of special and inclusive education;

- evaluative, which involves reflection, self-assessment, analysis of other specialists.





The distinction between motivational and emotional criteria of readiness of specialists in special and inclusive education to work with autistic children, active implementation of inclusive education is determined by many factors, including accounting, management and regulation of various mental states of autistic children. Accordingly, in inclusive education, interaction with the child should not complicate his cognitive and educational activities.

Correctional and pedagogical activity is an integral part of the educational process as a dynamic pedagogical system, specially organized, purposeful interaction of specialists in special and inclusive education and autistic child, which is aimed at solving developmental, educational, corrective, educational tasks.

The criterion of motivational and emotional readiness takes into account the motives, efforts of specialists in special and inclusive education to work persistently and purposefully in an inclusive school, its stable emotional state when working with autistic children.

Criteria indicators: persistence and purposefulness in acquiring practice-oriented knowledge about work in the educational environment characterizes the target orientation of specialists in special and inclusive education in inclusive and special educational institutions.

Emotional stability is determined by the balance and lability of the emotional state; motivation of success of practical performance of didactic tasks represents motives of experts to perspective dynamic practice-oriented professional activity in educational space.

The criterion of didactic-technological readiness reflects theoretical-didactic education and methodical preparation of specialists of special and inclusive education to work with autistic children.

Criteria indicators: meaningful didactic-technological knowledge about the peculiarities of organization and work with





autistic children is characterized by the ability of specialists to use the acquired didactic-technological knowledge to solve correctional-diagnostic, correctional-developmental, correctional-educational, correctional-educational tasks; creativity of practice-oriented knowledge characterizes the ability of a specialist to diversify, modify tasks for children taking into account the peculiarities of physical, mental and speech development; practical modeling of the developmental environment in an inclusive educational space characterizes the ability of specialists in special and inclusive education to create an educational environment in the institution for the development of an autistic child.

The criterion of deontological-speech readiness reflects the ethical culture, behavior, tolerance of specialists in special and inclusive education, their speech-communicative competence.

Criteria: tolerance of the specialist is characterized by the formation of normative behavior, culture of communication, education, tolerance in interaction with children, parents, colleagues; formation of deontological competence is characterized by observance by specialists of special and inclusive education of deontological principles and norms; speech culture is characterized by knowledge of the peculiarities of communication with different categories of people – teachers, parents, psychologists, health professionals; speech therapists, its phonetic, lexical and grammatical parameters; the ability to communicate by means of language, to properly use the system of language and speech norms, to adhere to such communicative behavior that is adequate in a particular communication situation.

The criterion of reflective-practical readiness of students reflects their ability to reflect, self-esteem, mutual evaluation of other professionals.

Criteria: reflection of one's own behavior reflects the ability of specialists in special and inclusive education to control their actions in critical situations, to carry out self-analysis; practical





readiness for correctional and developmental work characterizes the ability of a specialist to practically apply the acquired knowledge of didactics when working with autistic children; mutual evaluation and mutual analysis characterizes the ability of the specialist to carry out a comprehensive analysis of other psychological and pedagogical workers in the educational space, to identify innovative technologies and methods of educational work that have given a positive result in practice.

The basis of the psychological readiness of specialists in special and inclusive education to work with autistic children is:

- a positively coordinated type of communication, when a specialist perceives an autistic child as a subject of educational activities and a subject of communication. However, this is possible only when the system of values prioritizes the semantic attitudes of the specialist, the child's personality, his current needs and the needs of his development;

- when the named priority is highly realized by the specialist, the level of «intentionality» of pedagogical actions in the system «teacher-student» increases. The level of this «intent» clearly reflects the level of attitude to the autistic child as an independent person, and vice versa, the more automatic (within certain limits) and the dominant subject-object approach;

- in the system of subject-subject relations the child-specialist occupies a special place in the issue of self-regulation. A distinctive feature of the structure of volitional behavior is that in primitive conditions, the strengthening is mobilized by the impulse of emotional coloring, in such conditions; the rational motives of necessity seem inactive. Their role increases with the development of personality and is characterized by the growth of intellectualization in ideological and moral motives;

- in the relationship between specialist and student in the process of education and training requires demanding, but it must be combined with respect for the personality of an autistic child, with a deep understanding of his feelings. It is necessary to





distinguish between internal and external components of subject-subject interactions. In the process of communication, social experience is transmitted and assimilated, the structure and essence of interacting subjects change, only in the conditions of free interaction real relations can arise.

It is important to teach professionals the skills of mood in and out of class, maintain psychological stability, apply techniques of emotional regulation and self-regulation, because at the initial stage of their professional activities may be associated with increased psycho-emotional load through work with autistic children, behavioral and other disorders, and the process of their socialization in the educational institution and society [3].

Specialists in special and inclusive education must be prepared to work with parents on an ongoing basis. Raising an autistic child requires considerable mental and physical stress. Not only can a child become an outsider in a child's environment, but also the parents themselves, without finding help, may distance themselves from society, the hyperopic child. In the process of cooperation with these parents, it is necessary to demonstrate the availability of opportunities for their child's development, to create appropriate pedagogical attitudes in them. They need to know what their child is currently up to and why he or she needs outside help. It is also necessary to outline the prospects for the child's development, learning and physical activity.

Such parents need to be convinced that acceptance, love, kindness and attention to the child are a necessary condition for its effective development and the best help in overcoming difficulties. When accepting a child as he or she is, parents evaluate him or her objectively, without making too high or low demands on him or her. This contributes to the formation of the child's adequate self-esteem, personal attitudes and forecasts for the future.

Conclusions. The need to increase the effectiveness of correctional and developmental care for autistic children, forces





specialists in special and inclusive education to build work accordingly to this social order. In this sense, the topical issue is the maximum coverage of autistic children by specialists in special and inclusive education in a certain area. Thus, specialists in special and inclusive education need certain abilities, namely: the ability to identify and analyze the essence of the problem, respond to them in a timely and correct manner, choosing the best ways to solve them; ability to plan, organize and improve their correctional and developmental work; choose the optimal pedagogical strategy of interaction with autistic children; to establish and maintain interaction with the teaching staff of the educational institution, the family raising an autistic child, to provide her with advice in order to ensure continuity in correctional and developmental work; actively use modern means of information and communication technologies in the correctional and developmental process; provide psychological and pedagogical support in the process of socialization of autistic children.

The effective functioning of a specialist in an inclusive educational environment depends on the level of psychological readiness to accept and implement a new system of values, creative implementation of educational technologies, knowledge of educational programs, knowledge of teaching methods and education of autistic children – pedagogical diagnostics, desire to socialize autistic children special educational needs, interaction with students, the team of psychological and pedagogical support and parents. Tracking the dynamics of the formation of psychological readiness of specialists in special and inclusive education to work with autistic children will optimize the provision of quality correctional care to this contingent of children and minimize the likelihood of burnout.

References:

1. Darling-Hammond L. Teacher Education Around the World: What Can We Learn from International Practice? *European Journal of Teacher Education*. 2017. Vol. 31. Pp. 1–19.





2. Katz J. Implementing the Three-Block Model of Universal Design for Learning: Effects on Teachers' Self-Efficacy, Stress, and Job Satisfaction in Inclusive Classrooms. *International Journal of Inclusive Education*. 2015. Vol. 19. Pp. 1–20.

3. Nel N. M., Romm N. R., Tlale L. D. Reflections on Focus Group Sessions Regarding Inclusive Education: Reconsidering Focus Group Research Possibilities. *The Australian Educational Researcher*. 2015. Vol. 42. Pp. 35–53.

4. Steinborn M., Langner R., Huestegge L. Mobilizing Cognition for Speeded Action: Try-Harder Instructions Promote Motivated Readiness in the Constant-Foreperiod Paradigm. *Psychological Research*. 2017. Vol. 81. Pp. 1135–1151.





§4.4 PHILOLOGICAL RESEARCHES IN THE CONTEXT OF TRANSDISCIPLINARITY: A FRACTAL SCALE-FREE DERIVATIONAL NETWORK MODELING (Shchyhlo L.V., Sumy State University, Vorfolomeiev M.S., Sumy State University)

A person who has become a supporter of a new paradigm at an early stage of development must believe in the success of this paradigm.
Thomas Kuhn

After stage of interdisciplinary researches should expect a higher stage – transdisdisciplinary, which is not limited to interdisciplinary relations, and will place these relations within the global system, without strict boundaries between disciplines.
J. Piaget

Introduction. The latest stage in the development of science is characterized by the formation of “concepts, theoretical constructs, which significantly transformed the general cultural intellectual continuum (complexity, bifurcation, order parameter, emergence, complexity, recursion...) and, of course, transdisciplinarity. Transdisciplinarity has become a hallmark of synergistic and, at the same time, post-non-classical researches” [1, P. 172].

Linguistic scientific thought is constantly in searching of effective philological cognition ways. We believe that the main vector of qualitative rethinking of philological studies should be based on the formation of a new theoretical and methodological synthesis taking into account the convergence of humanities and natural sciences in the context of transdisciplinary system worldview.

According to the researches of the Belgian scientist E. Judge, there are four types of transdisciplinarity in the modern scientific space:





- transdisciplinarity 1 (the formal relationship of separate disciplines understanding; provides the formation of logical meta-restrictions, based on which knowledge can be integrated at a higher level of abstraction than in the field of interdisciplinarity);
- transdisciplinarity 2 (a close internal connection with the personal experience of the researcher, which includes meditation);
- transdisciplinarity 3 (the usage of basic metaphors that have a fundamental cognitive value; the focus is on unicentricity and concreteness of veracity);
- transdisciplinarity 4 (the understanding, cognition and description of the object as part of a single streamlined environment, a way to manage the state (harmonization) of the object and the natural environment of its existence, is realized in two directions – gaining new knowledge about the world, searching for ways to solve complex multifactorial problems of nature and society. The basic principle – the concreteness of truth – determines a single order, where the transdisciplinary system is represented by spatial, informational and temporal units of this order) [2].

Word-formation as a hierarchically organized dynamic system can be represented in the context of transdisciplinarity as a fractal scale-free network with preferential attachment between its constituents, which is reflected in the internal valence, meant as the ability to implement the laws of language elements combination at the word-forming level. It reflects linguistic potential units of this level due to the formation of different in size derivational clusters.

Presentation of the main material. Recently, a new direction of scientific research has been successfully developed, the so-called theory of complex networks (Network Science), which focuses on the study of large-scale network structures, for example, the Internet, social networks and so on. As it is known, the graph theory (the basis of graph theory was laid by L. Euler) is used to analyze graphs of small size or special structure compared





to the theory of complex networks, which describes a significant quantity of usually randomly connected nodes [3, P. 8].

It is important to point out that the first model of the preferential attachment network was proposed by A.-L. Barabási and R. Albert, the physicists at the University of Notre Dame (USA) [4, P. 509–512]. They studied the law of distribution of real networks nodes by the number of connections. As it turned out, for many networks, and the structure of the Internet in particular, instead of the expected probabilistic distribution of nodes according to Poisson's law, the obtained distribution roughly corresponded to the power law inherent in all critical states. Hence, in many real networks, a small quantity of nodes holds a significant number of connections (they are called “hubs”), and a huge number of nodes concentrates only a few connections. Such networks are called scale-free networks (see Fig. 1). This name is borrowed from the theory of critical phenomena, where fluctuations in critical states are also subject to the power law, and the theory of scale-free networks is considered as one of the scenarios for complex systems to reach a critical state.

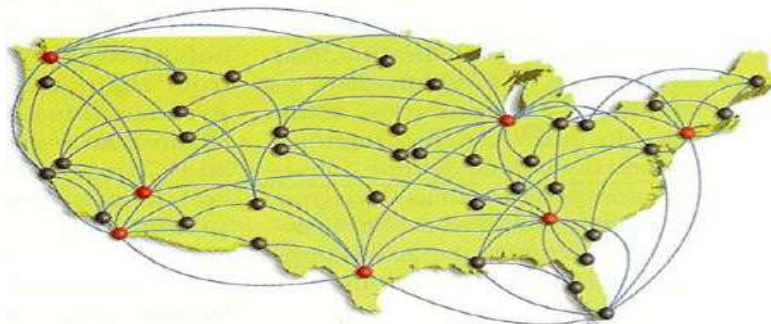

Fig. 1. Scale-free networks [5, P. 50].

The Figure 1 is illustrated scale-free networks of the U.S. airline system contain hubs (red) - nodes with a very high number of links. In such networks, the distribution of node linkages follows a power law (see Fig. 2) in that most nodes have just a few connections and some have a tremendous number of links [5, P. 50].



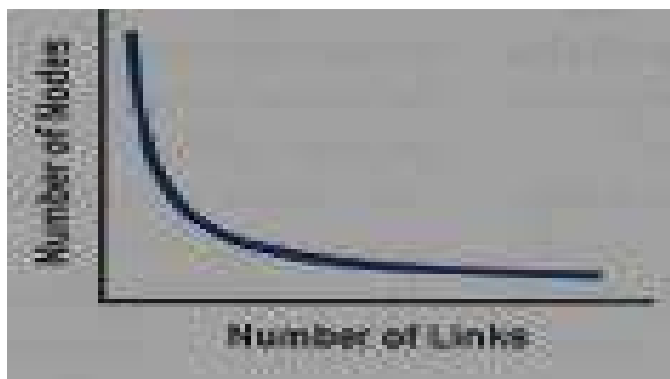

Fig. 2. Power law distribution of node linkages [5, P. 50]

The dynamics of the scale-free network formation depends on its two main conditions: growth and preferential attachment. These mechanisms form a hub-dominated structure: a new element joins the node with the largest number of connections as shown in Figure 3.

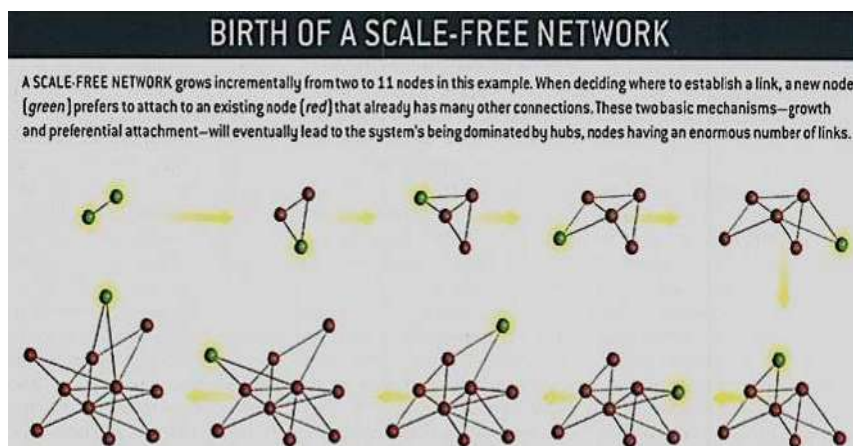

Fig. 3. The birth of scale-free network from 2 to 11 nodes [5, P. 55].

Let us consider the main parameters for a scale-free network modeling:





1. Node degree. The node degree is a reflection of the number of its connections. Degree is a local property that characterizes a single node.

2. The short paths. The path in the network is measured by the appropriate number of steps to cover the distance, in order to get from one node to another one. The term “the short path” is relevant to the minimum number of steps that is to be done from a to b . If there is only one path between a and b , it is “the short path”.

3. Centrality measure. The centrality measure allows to rank the nodes in the network by their relative weight. Conventionally, weight is understood as the responsibility of a node for network connectivity (for its sections), however, specific interpretations are variable ones. An example of a centrality measure is the estimation of the node (the betweenness of a node). This measure was proposed by D. Freeman, on the basis of the sociological data [6, P.14].

Similar to the concept of “the centrality measure” is the concept of “the fragmentation coefficient” [7, P. 131–147]. This measure allows to identify key nodes, the removal of which contributes to the emergence of significant lengthening of short paths and network disruption. In the extreme case, the removal of key nodes causes complete fragmentation of the network into individual components.

It is worth noting that such a critical number does not exist for scale-free networks. Numerous experiments show that even if 80% of nodes are removed, the remaining nodes continue to form a linked cluster.

Hence, scale-free networks are very resistant to accidental damage or accidental external influence. This stability is explained by the inhomogeneous topological structure of these networks. However, such networks have a peculiar Achilles’ Heel [5, P. 55], as “they are extremely vulnerable to coordinated attacks”, which can lead to partial or complete disorganization of the network [5, P. 52].

In the process of analysis of complex networks, as in the theory of graphs, the parameters of individual nodes, network parameters in general, network substructures are studied. In recent decades, scientists have identified a large number of different





scale-free structures: a virtual network of hyperlinked web pages; a network of scientific articles related by hyper-references; contact networks of programmers and other specialists. The theory of scale-free networks is widely used to reveal the principles of formation and functioning of network structures in economics, biology, medicine, society and so on. Scientists point out that understanding the structural features of the network allows researchers to hypothesize about the evolutionary mechanisms that cause the emergence of a structure and allow computer simulations of network growth processes [8, P. 268–276). An example of the above phenomenon is a network containing 470,000 words of the BNC (British National Corpus), in which the distribution of degrees corresponds to two modes of the power law. In addition, the exponent of one of them correlates with A.-L. Barabási's model.

R. Ferrer-i-Kancho and R. Sole testify that due to the presence of two modes in the lexical structure, division into a group of core words used by all members of the social group of native speakers and a group of peripheral words known only to some users becomes possible. These scholars believe that the accumulation of lexicon is subject to preferential attachment, in which the network grows around the core, which contains the most context-independent words [9, P. 788–791].

4. Clustering coefficient. The clustering coefficient reflects the connections of the node (see Fig. 4) [10].

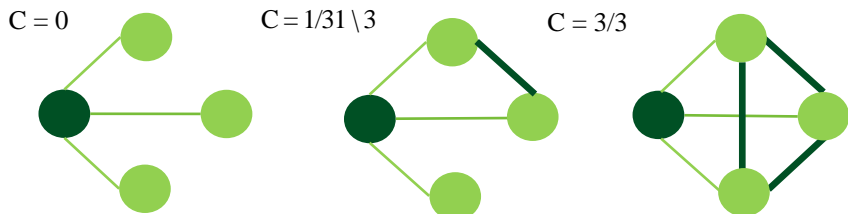

Fig. 4. *The clustering coefficient (C) in a scale-free network, where $C = 0$ is no connections between nodes; $C = 1/3$ is one connection between nodes $C = 3 \setminus 3$ is all nodes are connected to each other .*



In particular, see Equation 1, the clustering coefficient C_i of node i is the ratio of the number of available links (e_i) between its neighbours (k_i) to the number of all possible links between its neighbours:

$$C_i = \frac{2e_i}{k_i(k_i - 1)}.$$

Summarising, a scale-free network is a graph of nodes and edges (connections). The path in the network is determined by a sequence of steps between nodes, in which the step is equal to one edge, i.e. the path length between a and b is $n - 1$, where n is the number of nodes from the initial to the final one.

Our observations suggest that the scale-free network is a relevant and convenient unit for researching the dynamic development of word-formation, as it reproduces positive feedback, which serves for making derivational clusters in which “the chain reactions” of preferential derivational interaction are realized.

According to the synergetic theories such as the theory of scale-free networks and the theory of tractality, the network model of the word-formation system of the German language can be represented as a nonlinear scale-free clustered structure with fractal properties. The basic characteristics of such network model are:

1. The presence of hub nodes with a significant quantity of connections that unite the network into a single entity, i.e. form “a node-shaped core”. This, in turn, contributes to the formation of a stable, but at the same time vulnerable to targeted influences, the structure of connections, which is a key feature of scale-free networks in general, and the network model of German word formation in particular. The main hub-nodes in the word-formation system of the German language are the bases of verbs, because due to their poly-combinability they form derivational clusters that contain derivatives of different parts of speech.





2. Power distribution of the number of connections between network nodes: the greater the number of direct connections in the hub is, the fewer hubs with such a number of direct connections in the network are available.

3. Self-similarity of the network: word-formation as a complex network, characterized by the presence of some hierarchy of nodes. High / medium / low linked clusters that combine into a single entity allow the network to function as a structural-semantic one.

4. Small diameter of the network: one of the important characteristics is “the diameter of the network” – the maximum length of the shortest paths between any nodes of the network. The formation and development of the network is not accidental, the new elements are mostly joined to hub nodes, which have more connections.

In addition, another mechanism for the formation of connections in a scale-free network is assortment – the advantage in the formation of connections within a group of nodes compared to the formation of external ones, which enhances clustering in a growing scale-free network. Due to these two mechanisms – preferential attachment and assortment – the scale-free network saves the properties irrespective of the size.

Based on the results of the valence potential analysis of the creative and derivative bases of verbs, it has been possible to determine that the network model of German word-formation developed by us is a position-oriented network, as in this network the edges act as derivational vectors of word-forming derivation with the inherent direction, i.e. the degree of derivation. The degree of derivation is the degree of word-forming distance of a derived word from a cognate non-derivative, which is determined by the number of derivational units in the process of word-forming act (a step). It is shown in the Figure 5.



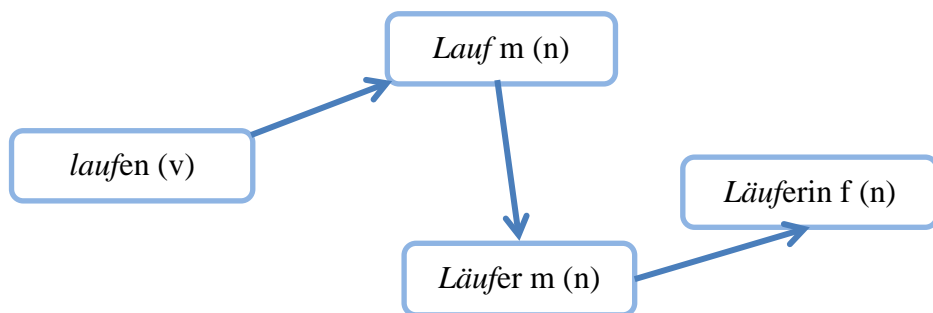

Fig. 5. The path in the German fractal scale-free derivational network.

As it is known, the ascending unit of valence analysis is a word that performs the function of a formative basis. The latter one can be underived (simple) and derived. A derived unit of the language contains not only a formative basis, but also a word-forming formant with valence features available in it. Derivational capacity of the word base are determined by the formal-morphological and semantic valence of potentially combinable elements: affixes and bases (or lexical bases) [11; 12; 13].

In our opinion, a derivational nest as a network formation, the clusters of which are derivational paradigms – a set of common root derivative units that reflect the relationship of similarity (the creative basis) and difference (the derivational formant), where the order parameter is the degree of derivation.

As you can see from the Figure 6, the derivational nest is a bright exponent of the network model of the word-formation of the German language. The first degree of derivation turned out to be the most copious with derivatives. Further step-by-step movement of the word-formation process on the horizontal and vertical axes demonstrates the elimination of either parts of





speech, or word-forming meanings, or word-forming types from the sphere of realizations, extinction of individual branches and almost complete exhaustion of derivation potential at the fourth stage of derivation.

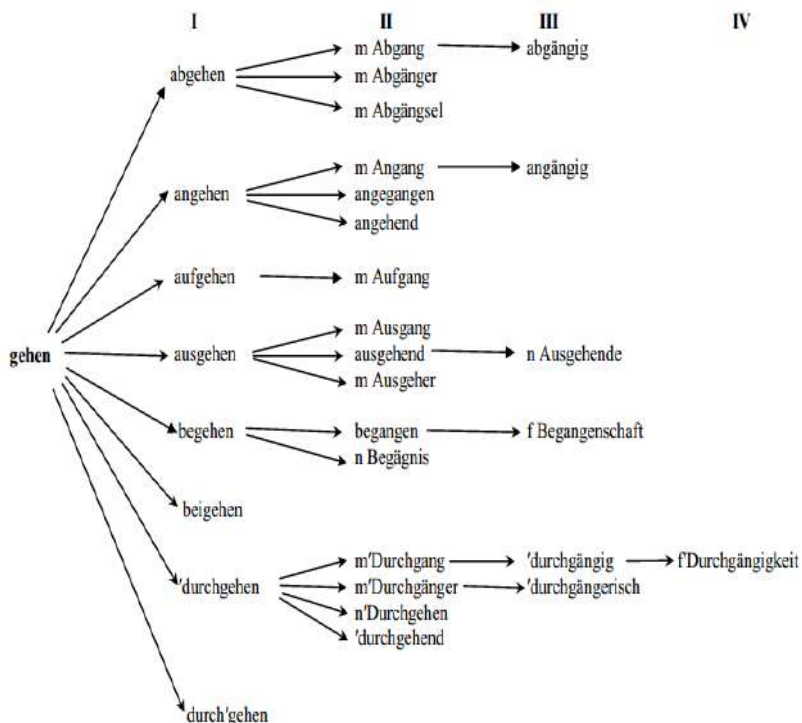

Fig. 6. *The derivational nest as a subgraph of the German fractal scale-free derivational network*

So, the derivational nest as a complex hierarchically organized macro-construct of the fractal-network type is a continuum of language units characterized by the common base-concentrator with a common element of meaning for all words, i.e. the words have semantic and material integrity. It is in the derivational nest that the generative ability of the creative word basis is represented, the structural-semantic relations between the





members of the nest are traced, the peculiarities of the derivational structure of derived words are clarified, the meaning of the creative word basis in the semantics of the basis of derivative language units are reproduced.

Conclusions and perspectives. Based on the synergetic theory of scale-free networks, the word-formation of the German language is a nonlinear hierarchically organized system that can be modeled as a fractal scale-free network, which is reflected in the internal valence of the word base as a representation of its word-formation potential. According to the represented by us the German fractal scale-free derivational network, a plurality of derivatives is formed from the primary basis of the word with the participation of the corresponding word-forming units and different ways of word-formation. Derivatives are combined into clusters, the hub nodes of which are the word bases, that in turn form other derived units of the language on a fractal basis. Hence, the word-formation of the German language is a nonlinear hierarchically clustered scale-free network with fractal properties that is capable of reconfiguration and expansion. In addition, the application of the concept of scale-free networks, as it seems to us, will allow the development of a new effective theory for identifying the linguistic potential of language.

The German fractal scale-free derivational network model can be used both in projects related to the development of tools for computer (automated) word-formation analysis, and in quantitative researches. It is worth noting that research based on network modeling can be useful for further development of universal NLP (“natural language processing”) tools, i.e. methods of automated and semi-automated processing for different languages [14].

References:

1. Богатая Лидия. Трансдисциплинарность: постнеклассический ракурс рецепции. *Філософія освіти*. 2015. № 1 (16). С. 168–182.





2. Judge A. Conference Paper. 1-st World Congress of Transdisciplinarity. Union of International Associations. URL: <http://www.uia.org/uiadocs/aadocnd4.htm> (дата звернення 02.06.2022).
3. Снарский А.А., Ланде Д.В. Моделирование сложных сетей. Киев: Инженеринг, 2015. 212 с.
4. Barabási A.-L., Albert R. Emergence of scaling in random networks. 1999. *Science*. № 5439 (286). pp. 509–512.
5. Barabási A.-L., Bonabeau E. Scale-free networks. URL: <https://barabasi.com/f/124.pdf> (accessed: 21.06. 2022).
6. Freeman L. 1977. A set of measures of centrality based upon betweenness. *Sociometry*. № 40 (1). pp. 35–41.
7. Vitevitch M.S., Goldstein R. Keywords in the mental lexicon. *Journal of Memory and Language*. 2014. № 73. pp. 131–147.
8. Strogatz S.H. Exploring complex networks. *Nature*. 2001. № 410. pp. 268–276.
9. Ferrer-i-Cancho, R., Sole R.V. Least effort and the origins of scaling in human language. *Proceedings of the National Academy of Sciences*. 2003. № 100 (3). pp.788–791.
10. Clustering coefficient. URL: https://en.wikipedia.org/wiki/Clustering_coefficient (accessed: 21.06. 2022).
11. Lieber R., Štekauer P. The Oxford handbook of derivational morphology. Oxford: Oxford University Press, 2014. 800 p.
12. Körtvélyessy L., Štekauer, P., Genči J., Zimmermann J. Word-formation in European languages. *Word Structure*. 2018. №3 (11). pp. 313–358.
13. Kyjánek L. Morphological resources of derivational word-formation relations. URL: <https://www.researchgate.net/publication/329511958> (accessed: 22.06. 2022).
14. Lango M., Žabokrtský Z. Ševčíková M. Semi-automatic construction of word-formation networks. URL: <https://doi.org/10.1007/s10579-019-09484-2> (accessed: 23.06. 2022).





§4.5 ПСИХОЛОГІЯ: РЕДУКЦІЯ ВІД НАУКИ ПРО ДУШУ ДО НАУКИ ПРО ПСИХІКУ (Савчин М.В., Дрогобицький державний педагогічний університет імені Івана Франка)

Вступ. У сучасну епоху переважає погляд, згідно якого релігія і наука знаходяться по різні боки барикад, їх підходи до розв'язання проблем не перетинаються. Поширеною є перебільшена віра в науку та одночасно, зневага до релігії. Але якщо «наука досліджує вік скель, то релігія – скелю віків; якщо наука вивчає, як рухаються небеса, то релігія – як людині перейти на небеса» [1, С.115]. На рівні методології у психологічній науці культивується методологічний плюралізм, часто реалізується постмодерністська методологія, яка орієнтує на релятивізм у трактуванні внутрішнього світу людини [2], неадекватне уявлення про внутрішній світ (душу) людини, трактуючи його без духовного Я, що, наприклад, виразно проявляється у психоаналітичній концепції [3]. Модерністський та постмодерністський підходи до психології як усічені методологічні підходи до вивчення людини чинять опір психологічній науці через свою схильність до «прихованих цінностей», вони радше хотіли б втиснути психологію в контур своєї ідеології [4]. Жодна наукова і життєва істини не є самодостатніми, оскільки світ не є простим (Блез Паскаль). Будь-яка істина, відокремлена від супровідних інших істин є напівправдою.

Ми живемо в добу психології, коли проявляється надмірна віра в психологічну науку і люди спрагли психологічних знань, особливо в ситуації війни, прагнуть придбати книги з порадами для самопомоги і в такий спосіб поглибити психологічні уявлення про себе, зрозуміти свої екзистенційні переживання та знайти шляхи розв'язання життєвих проблем. Одночасно слід бути критичним до ідей, які у ній культивуються та з'ясовувати витoki редукції та





натуралізації внутрішнього світу людини, які спостерігаються в багатьох сенсах, бо ідеї та поради, що викладаються в монографіях, підручниках та популярних книгах з психології, є неоднозначними, не цілком прийнятними, інколи навіть суперечливими щодо реальної автентичної природи людини. Вони є певною мірою тенденційними, бо в них відображаються культивовані автором методологічні принципи і теорії. Автори концепцій не завжди враховують об'єктивні «обмеження сучасної психології» в дослідженні внутрішнього світу людини. Джерелом помилок є схильність вченого-психолога дещо спрощувати (редукувати), а відтак, спотворювати реальність та пристосовувати її до своїх теоретичних уявлень, схильність до самообману та універсалізації власного досвіду взаємодії із світом і вибудови власного внутрішнього світу як єдино можливого правдивого та реального варіанту.

Наукові результати психології не є нейтральними щодо доктринально-етичного змісту. Психологічна наука не може уникнути метафізичних та етичних проблем у дослідженні внутрішнього світу людини та соціального світу. «Не визнаючи потенційних помилок у власному мисленні, ми потрапляємо в небезпечну зону надмірної впевненості, коли вчений пропускає свої ідеї крізь фільтр професійного егоцентризму [5]. Цінності прямим чином впливають на стан розгляду проблеми у психології, зокрема, на вибір теми дослідження, прикладних аспектів, на маркування явищ. Вірування дослідника вимагають шанобливої уваги, бо вони закладені в сам процес пошуку [6]. Це ж стосується постановки і шляхів вирішення завдань психологічної науки, яка має велике минуле, але коротку історію. Важливою передумовою адекватного знання щодо людської психіки та особистості є духовна віра психолога.

Виклад основного матеріалу. Методологічні завдання психології полягають у відкритому і неупередженому





розгляді та вивченні об'єктів, котрі не мають ні фізичної величини, не володіють фізичним рухом, за яким можна спостерігати, проте їм притаманні властивості, які можемо досліджувати та завдяки чому отримувати важливі для науки і практики відомості про внутрішній світ людини [7; 8]. Психологія має бути відкритою до того, що є реальним і справжнім у внутрішньому світі людини, не може уникнути метафізичних та етичних проблем людини та її життя у соціальному світі.

У сучасній психології часто відстоюється спрощений підхід до аналізу психологічних феноменів (редукціонізм), розглядається людський досвід *нічим іншим*, як сукупність досвіду різних видів поведінки, чи як результат оперантного навчання, чи наслідок збудження нейронів, чи як результат когнітивного опрацювання інформації [9]. Як правило, психологи не задумуються над проблемним характером їх основних припущень. Вони наполягають на тому, що факти й цінності зовсім не схожі між собою поняття, а тому вважається, що наука працює з фактами, а релігія – з цінностями [10].

У психології, як і в кожній науці, розрізняють онтологічний (природу буття) та епістемологічні (природу пізнання) способи мислення, що зумовлює уявлення про об'єкт дослідження. Зазначені підходи розглядаються відносно незалежними, хоч «виявляється, що уже класичні мислителі, серед яких мудреці зі сходу (жреці), Еклезіаст у старому заповіті, давньогрецькі філософи Платон і Арістотель, стоїки та середньовічні мислителі мали інакший підхід до наукового методу, ніж пропонує сучасність. Для них якраз реальність визначає методологію і спосіб пізнання, визначає, що є реальність і що слід вважати знанням..... Це означає, що онтологія визначає епістемологію, а наперед визначене епістемологічне не може визначати онтологію» [11, С. 101 – 102].

Теоретична «психологія багата на описи та аналіз природи психіки, теорії розвитку і виховання та одночасно





бідна на розуміння справжньої реальної особистості, яка проживає своє життя у фізичному тілі та одночасно є частиною соціуму» [12]. Стратегічною помилкою як дослідницької психології (research psychology), так і культивованих теорій особистості є труднощі в поясненні головних причин певних типів поведінки людини, оскільки не враховують найголовнішу істину, апіорі (найголовніший чинник), а навпаки, надають головної ваги вторинним чинником. Фактично у такий спосіб вона невтомно і послідовно огрублює реальність внутрішнього світу людини. Сучасна дослідницька психологія претендує на дослідження практично всіх рівнів (пластів) психічного [13]. Вона запропонувала свій погляд щодо надійної основи розуміння людського буття й покращення суспільства без релігії [14]. Вона не враховує того факту, що духовне є визначальним складником внутрішнього світу особистості, а духовна сфера трансцендентного походження детермінує цей світ та життя людини в ньому.

У психологічній науці існує проблема знання, зокрема, дослідження його сутності, структури та видів, істинності чи неістинності, процесу його набуття й способів його використання на практиці. «Знання та його застосування не є нейтральним щодо теорії та методології» [15, С. 246]. Так, у логічному позитивізмі стверджується, що правдиве знання має лише дві форми: аналітичні істини, логічно правдиві за визначенням, та емпіричні істини, встановлені з допомогою спостереження. Але «світоглядні припущення неможливо повністю усунути із соціально-наукового пошуку, причому «норми ніколи не впливають лише з інформації» [16, С. 191]. У психології диференціюється помотетичне та ідеографічне знання. Перше стосується широких принципів побудови знання та систематизації фактів і формулюються на основі систематичного дослідження людей, а друге здобувають психологи, що працюють у сфері диференційної та клінічної





психології і стосується розуміння індивідуальних відмінностей, ґрунтується на досвіді конкретних прикладів.

У ХХІ ст., як і у ХХ ст. у психології продовжує переважати натуралістична та редукціоністська методологічні орієнтації, атомістичне та детерміністське розуміння людської природи [17; 18; 19]. Це призвело до того, що у самій психології відбулася редукція її предмету, яка постаючи як наука про душу, поступово стала наукою про психіку. Поширеним виявилось спрощене уявлення про внутрішній світ людини без духовного начала, нехтування моральною проблематикою або зведення моральності до соціальної моральності та одночасне нехтування моральністю духовної природи. Це призвело до того, що дослідницька психологія не зосереджується на найголовніших душевних проблемах людини. Поза увагою психології виявилися фундаментальні конструктивні екзистенції людини – духовна рефлексія і духовне споглядання, одухотворені страждання, смирення та каяття тощо. Це означає, що найголовніша мета і завдання методологів та теоретиків психології – повернути первинне уявлення про психологію як науку про душу, а не тільки розглядати її як науку про психіку. Завдання розвитку психологічної науки полягає в тому, щоб відновити тривалу традицію духовної (християнської) психології, причому в якій віра не зводиться до загальної релігійності, яке має незначну глибину й не має достатньо ресурсу, щоб зрозуміти й спасти реальних людей, що є поневолені гріхом і смертю [21; 22].

Згідно духовної парадигми «людське серце завжди перебуває у площині залежності від Бога – чи то в свідомому наверненні до Нього, чи то в тому, що воно наосліп відвертається від нього й схиляється до іншого об'єкту своїх бажань» [23, С. 107]. Людське благополуччя передбачає особисту долученість до чогось вічного. Психології слід враховувати той об'єктивний факт, що Бог «є визначальним,





вирішальним фактором та вирішальною підставою у житті людини та суспільства, що фундаментально впливає на внутрішній світ людини та її життя». Одночасно суверенний Бог певною мірою обмежує своє втручання й Слово в імманентному, бо він створив людей раціональними істотами, здатними дізнаватися все більше й більше про реальність, що існує довкола них, використовуючи свій розум і зацікавленість. Звичайно, що «християнська віра не відповідає на всі наші конкретні запитання і не зупиняє інтелектуальний рух...» [24, С. 121].

Проблемний стан предмета психологічної науки зумовлює труднощі у психологічній практиці. Достовірність будь-якого «пояснення причин проблемного стану клієнта та вибору стратегії втручання, аналіз динаміки зміни, визначення успіху чи не успіху соціальної структури для надання допомоги не можуть сформуватися, ґрунтуючись лише на науці» [25, С. 153]. Це означає, що отримані дані в науковій психології не відіграють вирішальну роль у психологічній практиці. Психолог, що не враховує духовний чинник, не може ефективно працювати із стражданнями людини, сприяючи їх перетворенню в одухотворенні і в той спосіб сприяти її выздоровленню. Як правило психологи-практики неадекватно трактують здатності особистості творити віру, любов, творити добро і бути відповідальним, надіятися. Коли психолог-практик не враховує наявність духовного я у внутрішньому світі особистості, то часто пропонує клієнтам культивувати індивідуалізм, егоїзм, себелюбство, егоїстичне самоствердження, необґрунтовану самооцінку тощо, що призводить до нових диструкцій у майбутньому.

Звичайно, у піклуванні про душу людини «сучасна психологія здобула певну перевагу над християнством» [26, С. 9 – 52]. Християнські психологи мають надто слабкий зворотний конструктивний вплив на сучасну психологічну





науку. Останнім часом «християнські психологи нарешті прокинулися й побачили інтелектуальну кризу в психологічній науці, в якій вона опинилася» [27, С. 27].

Якщо психологія претендує на вивчення внутрішнього світу людини, то вона повинна враховувати наявність у ньому двох складових, по-перше, психіки як прижиттєвого утворення, виникнення якого зумовлене існуванням людини у соціальному і матеріальному світах та, по-друге, духовної складової, яка стосується духовних здатностей і має трансцендентне (божественне) походження. У онтологічному і феноменологічному планах ці складові взаємодіють між собою. Як показують монографічні дослідження між духовною складовою та психікою соціального походження може існувати, по-перше, більш чи менш тривала чи ситуативна синергія, по-друге, особистість може жити так й не відкривши у своєму внутрішньому світі духовного я, по-третє, вона може взагалі заперечувати його існування (матеріалісти, атеїсти) і, по-четверте, навіть може створювати антидуховність (сатаністи). На сучасному етапі більшість теоретиків і практиків у сфері психології не відкрили у своєму внутрішньому світі духовне я, а тому їх теоретичні побудови (концепції, теорії, концепти) чи психологічна практика не враховують існування духовного я у внутрішньому світі людини, і тому воно (духовне я) має проблемний статус у психологічній науці.

Висновки. Отже, можна однозначно констатувати, що в процесі історичного розвитку відбулася редукція предмета психологічної науки з науки про душу, що передбачає цілісне уявлення про внутрішній світ, в якому окрім прижиттєвих психологічних та особистісних утворень, представлено духовне трансцендентного походження, до науки про психіку як прижиттєвого утворення соціального походження. Це призвело до однобічного розгляду станів, процесів та властивостей внутрішнього світу людини, зокрема. Поза





увагою дослідників виявилися духовні здатності вірити, любити, творити добро і боротися зі злом, надіятися, терпіти, сприймати вічність, здатність трансцендентувати не тільки з ситуації до ситуації, від однієї діяльності до іншої, від однієї людини до іншої чи групи до іншої групи, але й трансцендентувати до духовної сфери. Це означає, що психіку слід розглядати як зумовлену соціально, соматично, активністю та самоактивністю людини, а також духовною сферою. Неврахування онтологічного статусу духовного я у внутрішньому світі особистості у психологічній практиці зумовлює її нездатність ефективно і за короткий період часу вирішувати складні проблеми душевного життя людини – втрати сенсу життя, апатію, депресію, страхи, виникнення посттравматичних синдромів тощо. Відтак українським психологам необхідно звернути увагу на духовну складову внутрішнього світу людини і в той спосіб повернути психології її первинне визначення та призначення – бути наукою про душу.

Список використаних джерел:

1. Мур, Томас. Піклування про душу: як сповнити глибиною і сенсом щоденне життя /пер. з англ. Ольга Демиденко; за фах. ред. Дмитра Залевського і
2. Савчин, М.В. Методологеми психології: монографія / Мирослав Савчин. – К.: Академвидав, 2013. 224 с.
3. Фрейд З. Человек Мойсей: психология религии / З. Фрейд; пер. с нем. А. М. Боковиков. – М.: Академический Проект, 2007. 186 с.
4. Маєрс Девіс Дж. Теорія рівнів пояснення / Джонсон Л. Ерік та ін. Християнство і психологія: п'ять поглядів / перекл. з англ. Надійка Гербіш. – К.: ВИДАВЕЦЬ ПАЛИВОДА А.В., 2018. 328 с. С. 53 – 108.
5. Маєрс Девіс Дж. Теорія рівнів пояснення / Джонсон Л. Ерік та ін. Християнство і психологія: п'ять





поглядів / перекл. з англ. Надійка Гербіш. – К.: ВИДАВЕЦЬ ПАЛИВОДА А.В., 2018. 328 с. С. 53 – 108.

6. Робертс Роберт К.Т., Вотсон П. Дж. Християнська психологія / Джонсон Л. Ерік та ін. Християнство і психологія: п'ять поглядів / перекл. з англ. Надійка Гербіш. – К.: ВИДАВЕЦЬ ПАЛИВОДА А.В., 2018. 328 с. С.157 – 208.

7. Мур, Томас. Піклування про душу: як сповнити глибиною і сенсом щоденне життя / пер. з англ. Ольга Демиденко; за фах. ред. Дмитра Залевського і Олега Фешовця. Львів: Видавництво "Астролябія", 2020.448 с.

8. Олпорт Г. Становление личности: Избранные труды / Г. Олпорт. – М.: Смысл, 2002. 462 с.

9. Джон Л. Стептон Інтеграційний підхід / Джонсон Л. Ерік та ін. Християнство і психологія: п'ять поглядів / перекл. з англ. Надійка Гербіш. – К.: ВИДАВЕЦЬ ПАЛИВОДА А.В., 2018. 328 с. С. 109 – 156.

10. Джон Л. Стептон Інтеграційний підхід / Джонсон Л. Ерік та ін. Християнство і психологія: п'ять поглядів / перекл. з англ. Надійка Гербіш. – К.: ВИДАВЕЦЬ ПАЛИВОДА А.В., 2018. 328 с. С. 109 – 156.

11. Маєрс Девіс Дж. Теорія рівнів пояснення / Джонсон Л. Ерік та ін. Християнство і психологія: п'ять поглядів / перекл. з англ. Надійка Гербіш. – К.: ВИДАВЕЦЬ ПАЛИВОДА А.В., 2018. 328 с. С. 101 – 102.

12. Мур, Томас. Піклування про душу: як сповнити глибиною і сенсом щоденне життя / пер. з англ. Ольга Демиденко; за фах. ред. Дмитра Залевського і Олега Фешовця. Львів: Видавництво "Астролябія", 2020. 248 с.

13. Мур, Томас. Піклування про душу: як сповнити глибиною і сенсом щоденне життя / пер. з англ. Ольга Демиденко; за фах. ред. Дмитра Залевського і Олега Фешовця. Львів: Видавництво "Астролябія", 2020. 248 с.

14. Джонсон Л. Ерік Християни у психології: стислий історичний ракурс/ Джонсон Л. Ерік та ін. Християнство і





психологія: п'ять поглядів / перекл. з англ. Надійка Гербіш. – К.: ВИДАВЕЦЬ ПАЛИВОДА А.В., 2018. 328 с. С. 9 – 52.

15. Коу Джон Г., Голл Тодд В. Трансформаційна психологія / Джонсон Л. Ерік та ін. Християнство і психологія: п'ять поглядів / перекл. з англ. Надійка Гербіш. – К.: ВИДАВЕЦЬ ПАЛИВОДА А.В., 2018. 328 с. С. 209 – 254.

16. Робертс Роберт К.Т., Вотсон П. Дж. Християнська психологія / Джонсон Л. Ерік та ін. Християнство і психологія: п'ять поглядів / перекл. з англ. Надійка Гербіш. – К.: ВИДАВЕЦЬ ПАЛИВОДА А.В., 2018. 328 с. С. 157 – 208.

17. Мур, Томас. Піклування про душу: як сповнити глибиною і сенсом щоденне життя / пер. з англ. Ольга Демиденко; за фах. ред. Дмитра Залевського і Олега Фешовця. Львів: Видавництво "Астролябія", 2020. 448 с.

18. Джонсон Л. Ерік Християни у психології: стислий історичний ракурс/ Джонсон Л. Ерік та ін. Християнство і психологія: п'ять поглядів / перекл. з англ. Надійка Гербіш. – К.: ВИДАВЕЦЬ ПАЛИВОДА А.В., 2018. 328 с. С. 5 – 52.

19. Лэнгле А. Жизнь, наполненная смыслом. Прикладная логотерапия / А. Лэнгле. – 4-е изд. – М.: Генезис, 2011. 128 с.

20. Мур, Томас. Піклування про душу: як сповнити глибиною і сенсом щоденне життя / пер. з англ. Ольга Демиденко; за фах. ред. Дмитра Залевського і Олега Фешовця. Львів: Видавництво "Астролябія", 2020. 248 с.

21. Мур, Томас. Піклування про душу: як сповнити глибиною і сенсом щоденне життя / пер. з англ. Ольга Демиденко; за фах. ред. Дмитра Залевського і Олега Фешовця. Львів: Видавництво "Астролябія", 2020. 448 с.

22. Савчин, М.В. Духовна парадигма психології: монографія / Мирослав Савчин. – К.: Академвидав, 2013. 224 с.

23. Мур, Томас. Піклування про душу: як сповнити глибиною і сенсом щоденне життя / пер. з англ. Ольга Демиденко; за фах. ред. Дмитра Залевського і Олега Фешовця. Львів: Видавництво "Астролябія", 2020. 248 с.





24. Мур, Томас. Піклування про душу: як сповнити глибиною і сенсом щоденне життя / пер. з англ. Ольга Демиденко; за фах. ред. Дмитра Залевського і Олега Фешовця. Львів: Видавництво "Астролябія", 2020. 248 с.

25. Мур, Томас. Піклування про душу: як сповнити глибиною і сенсом щоденне життя / пер. з англ. Ольга Демиденко; за фах. ред. Дмитра Залевського і Олега Фешовця. Львів: Видавництво "Астролябія", 2020. 248 с.

26. Джонсон Л. Ерік Християни у психології: стислий історичний ракурс/ Джонсон Л. Ерік та ін. Християнство і психологія: п'ять поглядів / перекл. з англ. Надійка Гербіш. – К.: ВИДАВЕЦЬ ПАЛИВОДА А.В., 2018. 328 с. С. 9 – 52.

27. Джонсон Л. Ерік Християни у психології: стислий історичний ракурс/ Джонсон Л. Ерік та ін. Християнство і психологія: п'ять поглядів / перекл. з англ. Надійка Гербіш. – К.: ВИДАВЕЦЬ ПАЛИВОДА А.В., 2018. 328 с. С. 9 – 52.





ODDÍL 5. PRÁVNÍ ŘADA

§ 5.1 ПРОЦЕС ДОКАЗУВАННЯ В АДМІНІСТРАТИВНОМУ СУДОЧИНСТВІ: ГЕНЕЗА СУДОВОЇ ПРАКТИКИ (Каштан О.В., ПВНЗ "Київський міжнародний університет")

Вступ. Носієм обов'язків щодо прав людини традиційно вважається держава. Первісно це було пов'язано з тим, що саме держава розглядалася як головна загроза правам людини, а тому саме вона виступила адресатом, якому спрямовується вимога поважати права людини. Цей аспект взаємовідносин людини і держави, який зберігає свою актуальність і сьогодні, поступово було доповнено вимогами захищати (у тому числі від порушень з боку третіх осіб) і забезпечувати реалізацію.

Протягом другої половини ХХ ст. під впливом різних процесів, у першу чергу глобалізаційних, усе більш помітним ставав вплив недержавних суб'єктів на права людини. Особливо гостро питання такого впливу поставало в ті моменти, коли держави виявлялися неспроможними виконувати свою роль інструменту захисту прав людини.

Соціальна роль судової влади в демократичному суспільстві вбачається в тому, щоб у різного роду юридичних конфліктах забезпечувати панування права, вираженого насамперед у конституціях та інших законах, міжнародних договорах, а також у прирівняних до закону або підзаконних актах – указах, декретах, внутрішньодержавних публічно-правових договорах тощо. Разом з тим конституційно-правові умови організації судової влади в Україні дозволяють визначити орієнтири організації здійснення адміністративного судочинства в межах судової влади, враховуючи, що державна влада в Україні здійснюється згідно з принципом поділу влади та принципом законності.





Статтею 13 Конвенції про захист прав людини і основоположних свобод гарантовано, що кожен, чії права та свободи, визнані в цій Конвенції, було порушено, має право на ефективний засіб юридичного захисту в національному органі, навіть якщо таке порушення було вчинене особами, які здійснювали свої офіційні повноваження.

Яким чином та до якого державного органу слід звернутися для захисту порушеного права? Забезпечення прав і свобод потребує, зокрема, законодавчого закріплення механізмів (процедур), які створюють реальні можливості для здійснення кожним громадянином прав і свобод. До таких механізмів належить структурована система судів і види судового провадження, установлені державою.

Так, ч. 4 ст. 125 Конституції України визначено, що з метою захисту прав, свобод та інтересів особи у сфері публічно-правових відносин діють адміністративні суди. За умов відсутності в Україні єдиного законодавчого акта про загальну адміністративну процедуру, розпорошеності норм процедурного характеру у численних нормативно-правових актах різної юридичної сили, а тому і фрагментарності адміністративно-процедурного регулювання судова практика формує базові ідеї та висновки, що можуть бути закладені в концепцію адміністративної процедур. Тим самим фактично суди заповнюють прогалини в правовому регулюванні порядку прийняття адміністративних актів.

Громадяни, будучи суб'єктами правовідносин, які виникають у різних сферах діяльності органів державної влади та органів місцевого самоврядування, завдяки адміністративному судочинству реалізують своє публічне право на захист у судовому порядку шляхом оскарження неправомірних дій (бездіяльності) органів, які є носіями управлінських повноважень. Із цієї позиції можна говорити про адміністративне судочинство як одну з форм судового захисту, різновид правосуддя, яке в літературі набуло статусу





«вищої юридичної гарантії прав і свобод громадян» [6]. Авторське визначення доказування в адміністративному судочинстві, під яким пропонується розуміти врегульовану адміністративно-процесуальними нормами діяльність суб'єктів доказування, спрямовану на збирання, подання, оцінку, огляд, забезпечення, дослідження, витребування або тимчасове вилучення доказів з метою з'ясування об'єктивної істини та справедливого вирішення публічно-правового спору.

Саме адміністративна юстиція має певну особливість у розподілі обов'язків доказування. Зазвичай доказування покладалося на представника державного органу, проте законодавець змінив цю норму й тепер частково тягар доказування покладається на іншу сторону процесу, унаслідок чого підвищилася змагальність процесу адміністративного судочинства [5].

Розгляд і вирішення справ в адміністративних судах здійснюються на засадах змагальності сторін і свободи в наданні ними суду своїх доказів і в доведенні перед судом їх переконливості. Суд уживає визначені законом заходи, необхідні для з'ясування всіх обставин у справі, у тому числі щодо виявлення та витребування доказів з власної ініціативи [1].

Доказами в адміністративному судочинстві є будь-які дані, на підставі яких суд установлює наявність або відсутність обставин (фактів), що обґрунтовують вимоги й заперечення учасників справи, та інші обставини, що мають значення для правильного вирішення справи. Ці дані встановлюються такими засобами: 1) письмовими, речовими й електронними доказами; 2) висновками експертів; 3) показаннями свідків[1].

Також Кодекс адміністративного судочинства (далі – КАС) України встановлює вимоги, яким повинні відповідати докази: належність, допустимість, достовірність, достатність.





Особливе значення серед засобів захисту своїх прав відведено саме доказам і процесу доказування.

Статтею 77 КАС України визначено, що в адміністративних справах про протиправність рішень, дій чи бездіяльності суб'єкта владних повноважень обов'язок щодо доказування правомірності свого рішення, дії чи бездіяльності покладається на відповідача. Водночас, незважаючи на те що обов'язок доказування покладено на відповідача, докази суду надають учасники справи. Суд може пропонувати сторонам надати докази та збирати докази з власної ініціативи. Суд не може витребувати докази в позивача в адміністративних справах про протиправність рішень, дій чи бездіяльності суб'єкта владних повноважень, окрім доказів на підтвердження обставин, за яких, на думку позивача, відбулося порушення його прав, свобод чи інтересів [1].

Верховний Суд у постанові від 27.11.2019 у справі № 750/6330/17 зазначив, що виходячи із загальних засад доказування, у справах про відшкодування моральної шкоди, завданої органами державної влади та органами місцевого самоврядування, позивач повинен довести, які саме дії (рішення, бездіяльність) спричинили страждання чи приниження, яку саме шкоду вони заподіяли і який її розмір. У справах про відшкодування моральної шкоди, завданої органом державної влади або органом місцевого самоврядування, суд, оцінивши обставин справи, повинен встановити чи мали дії (рішення, бездіяльність) відповідача негативний вплив, чи досягли негативні емоції позивача рівня страждання або приниження, встановити причинно-наслідковий зв'язок та визначити співмірність розміру відшкодування спричиненим негативним наслідкам. З огляду на характер правовідносин між людиною і державою (в особі органу державної влади чи органу місцевого самоврядування), з метою забезпечення реального та





ефективного захисту прав людини, у справах адміністративного судочинства саме на суб'єкта владних повноважень-відповідача покладається тягар спростування факту заподіяння моральної шкоди та доведення неадекватності (нерозумність, несправедливість) її розміру, визначеного позивачем.

Законодавець установив обов'язок саме суб'єкта владних повноважень подавати до суду всі наявні в нього документи й матеріали, які можуть бути використані як докази у справі.

У разі невиконання цього обов'язку суд витребує названі документи й матеріали, а якщо такі приписи відповідач без поважних причин не виконує, то суд вирішує справу на основі наявних доказів. Отже, адміністративні суди під час вирішення публічно-правових спорів наділені правом покласти виконання обов'язку на сторону під час вирішення справи та дослідження доказів [1].

Так, ухвалою Рокитнянським районним судом Київської області від 09.05.2022 у справі №375/1579/21 задоволено клопотання позивача про витребування доказів та витребувано у відповідача – Департаменту патрульної поліції, належним чином завірену копію відеозапису з місця події та нагрудної камери інспектора, зроблені при складанні оскаржуваної постанови про накладення адміністративного стягнення по справі про адміністративне правопорушення у сфері забезпечення безпеки дорожнього руху.

Враховуючи, що обов'язок щодо доказування правомірності свого рішення, дії чи бездіяльності покладається на відповідача, позивач також має свої переваги. Так, Постановою Київського районного суду міста Харкова матеріали справи було повернено назад, оскільки даних про те, що під час складання протоколу про адміністративне правопорушення були роз'яснені процесуальні права, передбачені статтею 268 Кодексу





України про адміністративні правопорушення, матеріали справи не містять. Суд зазначив, що відсутня інформація про одержання позивачем протоколу про адміністративне правопорушення. Належних даних щодо відмови позивача від отримання копії протоколу матеріали справи не містять. Даних, що позивач взагалі повідомлений про складання такого протоколу, що йому роз'яснювалися його права та обов'язки, до справи не залучено» (Київський районний суд м. Харкова, 12 квітня 2018 р.). Іншою постановою того ж суду в аналогічній справі адміністративний матеріал повернено до Головного управління Державної фіскальної служби України «для належного оформлення». Суддя пояснив це таким чином: «У протоколі, що надійшов до суду, відсутній підпис особи, щодо якої складено протокол про адміністративне правопорушення, відсутній запис про відмову від підписання зазначеного протоколу та відомості про свідків, які цей факт засвідчили» (Київський районний суд м. Харкова, 31 січня 2018 р.). У Порядку оформлення матеріалів про адміністративні правопорушення, затвердженому Наказом Уповноваженого Верховної Ради України з прав людини від 16 лютого 2015 р., зазначається: «У разі відмови особи, яка притягується до адміністративної відповідальності, від підписання протоколу в ньому робиться запис про це» (Уповноважений Верховної Ради України з прав людини, 2015). До того ж навіть цієї вимоги не було дотримано. Тому така позиція суду цілком зрозуміла.

Варто зазначити, що процесуальні помилки можуть охоплювати ширше значення. Окрім нероз'яснення особі процесуальних прав, трапляється порушення інших змістовних вимог під час оформлення протоколу.

Тому, суд не може витребувати докази в позивача в адміністративних справах про протиправність рішень, дій чи бездіяльності суб'єкта владних повноважень, окрім доказів на підтвердження обставин, за яких, на думку позивача,





відбулося порушення його прав, свобод чи інтересів. Якщо ж учасник справи без поважних причин не надасть докази на пропозицію суду для підтвердження обставин, на які він посилається, суд вирішує справу на підставі наявних доказів або в разі необхідності приймає рішення про витребування останніх [5].

Так, ухвалою Донецького окружного адміністративного суду від 13.08.2021 позовну заяву залишено без руху та надано час для усунення недоліків. Відповідно до ухвали суду, за правилами п. 8 ч. 5 ст. 160 КАС України передбачено, що в позовній заяві зазначається зазначення доказів, які не можуть бути подані разом із позовною заявою (за наявності), зазначення щодо наявності у позивача або іншої особи оригіналів письмових або електронних доказів, копії яких додано до заяви. В порушення зазначених вимог, позовна заява не містить зазначення щодо наявності у позивачки або іншої особи оригіналів письмових доказів, копії яких додано до заяви.

Українські науковці Коліушко І.Б., Куйбіда Р.О., Александрова Н.В. щодо питання ролі судді в захисті прав особи й забезпечення доказів в адміністративному судочинстві, які відзначають, що суд повинен відіграти активну роль у судовому процесі, щоб сприяти особі в захисті її прав. Тому суд має вжити всіх передбачених законом заходів, щоб порушені владою права були захищені [3; 4].

Крім того, Європейський суд з прав людини в рішенні від 07.07.1989 у справі "Юніон Аліментаріа Сандерс С.А. проти Іспанії" зазначив, що заявник зобов'язаний демонструвати готовність брати участь на всіх етапах розгляду, що стосуються безпосередньо його, утримуватись від використання прийомів, які пов'язані із зволіканням у розгляді справи, а також максимально використовувати всі засоби внутрішнього законодавства для прискорення процедури слухання.





Предметом доказування є обставини, які підтверджують заявлені вимоги чи заперечення або мають інше значення для розгляду справи й підлягають установленню під час ухвалення судового рішення, то до обставин, що не підлягають доказуванню, зараховано преюдиційні обставини; обставини, які визнаються сторонами процесу; загальновідомі факти й безспірні обставини (обставини, установлені рішенням суду в інших видах судочинства та категоріях справ).

Адміністративний суд під час розгляду конкретної справи на підставі встановлених ним обставин має самостійно кваліфікувати поведінку особи й дійти власних висновків щодо правомірності такої поведінки з відповідним застосуванням необхідних матеріально-правових норм [2].

Відповідач на стадії доказування цілеспрямовано протидіє як доказам, які надав позивач, так і предмету спору, природі його виникнення, обґрунтовуючи свою позицію як правову, навіть і за відсутності у нього доказів. У цьому полягає суть позовного провадження, у якому доказування є центром судового процесу в усіх процесуальних галузях права, коли спір ведеться як за наявності доказів, так і за їх відсутності [67].

Однією з підстав звільнення від доказування може стати вирок чи ухвала суду про звільнення особи від відповідальності. Так, наприклад, у рішенні Ржищівського міського суду Київської області від 28.01.2021 суд дійшов висновку, що згідно з клопотанням представника відповідача, останнім не заперечувався факт скасування судом апеляційної інстанції постанови Ржищівського міського суду Київської області від 23 грудня 2016 року, тому в силу ч. 1 ст. 78 КАС України дана обставина не підлягає доказуванню.

Коли справа стосується спору між підприємством і державним органом про правомірність донарахування податкових зобов'язань, незаконного звільнення з держаного





органу внаслідок "люстрації" тощо, обов'язок доведення порушення покладається на податковий орган, проте на підприємство також покладається обов'язок доведення в суді сумлінного виконання податкових зобов'язань і вимог Податкового кодексу України в частині належного ведення бухгалтерського обліку.

Парламентська асамблея Ради Європи у Резолюції ПАРЕ №1096 (1996) звернула увагу держав-членів на те, що "люстрація" застосовується до осіб у випадку доведення їх провини в кожному конкретному випадку, а не як інструмент формального звільнення з посади. Зокрема, у пункті 12 Асамблея підкреслила, що загалом люстраційні заходи можуть будуть сумісними з демократичною державою, заснованій на принципі верховенства права, за умов дотримання деяких критеріїв. По-перше, провини, а саме особиста, а не колективна, повинна бути доведена в кожному окремому випадку; це наголошує на потребі в індивідуальному, а не колективному, застосуванні законів про люстрацію. По-друге, повинні гарантуватися право на захист, презумпція невинуватості до доведення провини і право на судовий перегляд ухваленого рішення.

Низка судових рішень, ухвалених Верховним Судом (справи № 21-425a14, 804/12558/14), стосували оскарження актів органів податкової служби про застосування штрафних санкцій, прийнятих за результатами документальної невиїзної перевірки, проведеної стосовно позивача. Обставини справи полягали в такому: орган фіскальної служби провів невиїзну документальну перевірку платника податків і під час цієї перевірки встановив порушення податкового законодавства. За наслідками перевірки було прийнято рішення про нарахування пені за несплату єдиного соціального внеску. Позивач, оскаржуючи прийняті щодо нього рішення, наголошував на тому, що орган фіскальної служби порушив порядок повідомлення платника податку про проведення





перевірки, який передбачений Податковим кодексом України. Зокрема, наказ про перевірку, повідомлення про дату її початку та місце проведення були отримані платником податків поштою на декілька днів пізніше, ніж відбулася сама перевірка.

У таких випадках суд змушений ухвалювати рішення на користь особи, оскільки представник державного органу не навів докази. Варто відзначити, що саме в таких випадках представники державних органів часто ігнорують обов'язок доказування з об'єктивних причин (велика завантаженість, постійні реорганізації тощо).

Верховний Суд у справі № 520/8836/18 сформував висновок щодо допустимості доказів в адміністративній процедурі. У постанові зазначено, що невиконання вимог закону щодо підстави для проведення документальної позапланової перевірки призводить до визнання перевірки незаконною та не породжує правових наслідків такої перевірки; акт перевірки, виходячи із положень щодо допустимості доказів, не може визнаватися допустимим доказом у справі, оскільки одержаний з порушенням порядку, встановленого законом. А отже, податкове повідомлення-рішення, прийняте за наслідками перевірки та на підставі акта перевірки, який є недопустимим доказом, не може вважатись правомірним та підлягає скасуванню.

Під час судового спору недостатньо заперечити докази представника державного органу, потрібно ще й навести докази того, що вони зібрані з порушенням норм законодавства або не відповідають фактичним обставинам справи.

Висновок. Однією з основоположних аспектів та складовою частиною верховенства права є правова визначеність, яка передбачає дотримання принципу *res judicata* (вирішена справа), тобто остаточності судового рішення. Принцип *res judicata* визнано на міжнародному рівні





та зафіксовано, в тому числі, у пункті 1 статті 44 Конвенції про захист прав людини і основоположних свобод.

Завданням адміністративного судочинства, в розумінні норм КАС України, є справедливе, неупереджене та своєчасне вирішення судом спорів у сфері публічно-правових відносин з метою ефективного захисту прав, свобод та інтересів фізичних осіб, прав та інтересів юридичних осіб від порушень з боку суб'єктів владних повноважень.

Отже, серед проблемних питань процесу доказування в адміністративному судочинстві, можливо виокремити наступні особливості:

- 1) процедура витребування доказів судом від учасників адміністративного процесу;
- 2) забезпечення доказів;
- 3) визначення предмета доказування.

Дотримання встановленої правової процедури, як складника принципу законності та принципу верховенства права є важливою гарантією недопущення зловживання з боку органів публічної влади під час прийняття рішень та вчинення дій, які повинні забезпечувати справедливе ставлення до особи.

Список використаних джерел:

1. Кодекс адміністративного судочинства України : Закон України від 6 липня 2005 року № 2747-IV. Відомості Верховної Ради України. 2005. № 35–36, 37. Ст. 446.

2. Кравцов І., Новаковський П. Актуальні проблеми адміністративного судочинства. URL: <https://radako.com.ua/news/aktualni-problemadministrativnogorosudochinstva>.

3. Колушко І.Б., Куйбіда Р.О. Адміністративна юстиція: європейський досвід і пропозиції для України. Київ : Факт, 2003.

4. Коліушко І.Б. Виконавча влада та проблеми адміністративної реформи в Україні : монографія. Київ : Факт, 2002. 260 с.





5. Про тягар доказування в адміністративному спорі.
URL: <https://lhs.net.ua/ru/ua-dokaz-v-administratyvnomu-sporitema-leksii-vitaliia-shchavinskoho-ru-protiahar-dokazuvannia-v-administratyvnomuspori-rozpoviv-slukhacham-legal-highschoolzastupnyk-holovy-kyivskoho-okruzhnoho/>.

6. Чечот Д.М. Субъективное право и формы его защиты / Д.М. Чечот. – Л. : Изд-во Ленинград. ун-та, 1968. – 72 с.

7. *Корецький І. О. Принцип змагальності сторін в адміністративному судочинстві.* / Автореферат дисертації на здобуття наукового ступеня кандидата юридичних наук/2017 р.

8. Курило М. П. Процедури доказування в цивільному, господарському та адміністративному судочинстві: порівняльно-правоведослідження. Судова апеляція. 2016. № 2(43).





§ 5.2 *INFORMATION SECURITY AS A COMPONENT OF UKRAINIAN NATIONAL SECURITY* (Lykhova S.Ya., National Aviation University)

Introduction. In recent decades, information has become such a powerful factor in the development of society that it has led to the formation of a new information system that promotes domestic and global integration and reintegration. The urgency of the problem of legal regulation of public relations in the field of information security due to the increasing role of information in all spheres and activities of the individual and the state in the face of external and internal challenges, threats, risks and dangers, as well as the development of new information relations, rights, legitimate interests of subjects in the information and communication sphere. Iryna Sopilko also pointed this out in her works [1].

Presenting main material. It is known that information security belongs to a particularly important place in the modern industrial digital world [2, c. 1].

Information and communication technologies are one of the most important factors influencing the formation of priority areas of the XXI century: unprecedented opportunities for access to information, its collective use and mutual exchange, as well as for the development of education, science, culture, economy. Their influence concerns the way of life of people, education and work, the interaction of government and civil society. S. Lykhova and P. Bilenchuk investigated the issues of counteracting the illegal use of information in their works [3]. The Declaration on the Use of Scientific and Technological Progress for Peace and Human Welfare, proclaimed by UN General Assembly Resolution 3384 (XXX) of November 10, 1975, states that all states promote international cooperation to use the results of scientific and technological progress in the interests of strengthening international peace and security, freedom and independence for





the economic and social development of peoples and ensuring human rights and freedoms in accordance with the UN Charter [4, c. 111-112].

The processes of transformation and realization of knowledge through the materialization of information resources are developed through high information technology, and to obtain and maintain competitive advantages, each action in the information environment will have a significant impact in the world of physical resources: subject, financial – and in various abstract fields.

Over the last forty years, thanks to extremely powerful information technology, the process of transition from the industrial era to the digital information society, characterized by a significant amount of information circulating through communication channels, computer technology, software.

«Information Society» expresses the idea of a new phase in the historical development of advanced countries. That is, not the arrival of a «post-industrial» society, but the creation of a new social model, which is the result of the «second industrial revolution», which is mainly based on microelectronic technology. A growing number of people are necessarily involved in an unprecedented variety of information-oriented types of work. Researchers and technicians collect and produce information, managers and specialists process it, and teachers and communication workers disseminate it. It should be noted that the information can be used both for the development of society and to its detriment [5].

This process of «informatization» does not leave untouched any sphere of social activity: from everyday life to international relations and from the spheres of leisure to industrial relations [6, c. 362].

Experts in the field of informatics note that the information society has no political, social and economic boundaries.

Common features and characteristics of the information society are as follows:





1. availability of information infrastructure consisting of telecommunication networks and information resources distributed in them as stocks of knowledge;
2. mass use of personal computers connected with telecommunication networks;
3. readiness of members of society to work on personal computers and telecommunication networks;
4. new forms and types of activity in telecommunication networks or in virtual space;
5. opportunity for everyone to receive almost instantaneous complete, accurate and reliable information from telecommunication networks;
6. real instant communication of each member of society with everyone and everyone with everyone;
7. transformation of mass media activity, integration of mass media and telecommunication networks, creation of a single environment of mass media distribution – multimedia;
8. lack of geographical and geopolitical borders of the states – participants of telecommunication networks;
9. clash and destruction of national laws of states in telecommunications networks and the emergence of new international law and legislation.

Widespread implementation of scientific and technological progress in all socio-economic and production processes has led to the transfer of information in the category of economic and political categories. This process is objective and subjective, because: there is an increasing role of information not only in human life, but also in the processes of public administration decisions, which is determined by its main factor – obtaining economic benefits; there are qualitative and quantitative changes in the information needs of society, increasing the share of human resources in working with information, which confirms the need and realities of building an information economy; information





makes significant changes in the nature of the development strategy of statehood.

The idea that information can be considered as something independent arose together with a new science – cybernetics, which studies the laws of management of information processing systems (cybernetic systems), proving that information is directly related to management and development, ensuring sustainability and survival any systems.

At the stage of development of the information society, information becomes a key factor in production and becomes a basic element of modern society.

Information is one of the most important phenomena, organically and fundamentally «embedded» in modern paradigms of scientific knowledge of man, society and the world.

Information is information, not matter and not energy.

Standing in line with such categories as matter and energy, information has become an extremely broad concept. Depending on the field of knowledge in which the study was conducted, the information received a considerable number of definitions.

Mathematician N. Wiener was the first to formulate the concept of «information»: Information is the definition of content obtained from the outside world in the process of our adaptation to it and the adaptation of our feelings to it. The process of obtaining and using information is the process of our adaptation to the coincidences of the external environment of our life in this environment.

Information law currently recognizes information as the third fundamental factor after matter and energy.

Information is connected with the existence of mankind, and therefore everything that is born of human activity, one way or another has its own information side.

The highest, most complex and diverse type is social information, as it is created and used in society. Receiving this information in the process of communication, people use it to target the impact on society and its management.





All types of information circulating in society are united by the concept of «social information» and are the highest type of information, and information relations acquire social meaning, acting as forms of information processes.

The information answers the question what happened? Knowledge turns information into a resource and answers the question what does it mean? Thus, from the standpoint of a single observer with his personal interests and approaches, information is a powerful product of modern reality. So, if knowledge is a reflection of reality, then information is a form of representation of this reality. Knowledge – the product of social, material and spiritual activities of people; ideal expression of information in the symbolic form of objective properties and connections of the world, natural and human.

Obviously, the quality side involves understanding the meaning, the need for information for certain users. The importance of information is determined by the probability of achieving a certain goal after receiving the information. For a person, the content of information is more important than its volume. Information as a set of knowledge about factual data and the relationship between them becomes a strategic resource of society as a whole and mostly determines its ability to develop successfully.

State information resources are a component of the country's strategic resources and at the same time national infrastructure. Recently, the following state information resources have been created: databases «Legislation and Regulations of Ukraine», «Taxes of Ukraine» (about 10 thousand documents submitted), «Resources of Ukraine» (constantly updated information on 260 thousand enterprises and organizations of Ukraine), «Unified State Register of Enterprises and Organizations of Ukraine» (entered with the assignment of a unique code to more than 600 thousand business entities), etc.





At present, the activities of government agencies and organizations on the formation and use of information resources are uncoordinated, which leads to some difficulties in creating a single information environment and, consequently, to a low level of information and analytical support of government agencies and institutions. Electronic ministries which represent the interests to the executive, judiciary and legislature already exist or are being created in 23 ministries and agencies. Uncertainty of the legal and financial basis of various entities in the field of informatization leads to information monopoly of management and commercial structures on open public information resources, devaluation of the commodity value of state information resources, and restriction of the right to use state information resources for most citizens.

The integrity of the modern world is ensured mainly through intensive information exchange. Production, management, defense, communications, transport, energy, finance, science and education, the media – they all depend on the intensity of information exchange, completeness, timeliness, reliability of information. Stopping global information flows, even for a while, can lead to a crisis no less than the severance of interstate economic relations. The other side of these processes is the increase in the amount of valuable information that is processed in automated systems, the quality, reliability and efficiency of which depends on most important decisions.

The Law of Ukraine «On the National Informatization Program» [7] formulates a strategy for solving the problem of information needs and information support of socio-economic, environmental, scientific and technical, defense, national, cultural and other activities in areas of national importance. The national informatization program includes: the concept of the National Informatization Program; a set of state programs for informatization; industry programs and informatization projects; regional programs and informatization projects; programs and projects of informatization of local self-government bodies.





The national informatization program is formed on the basis of long-term priorities of socio-economic, scientific-technical, national-cultural development of the country taking into account world directions of development and achievements in the field of informatization and is aimed at solving major social problems. environment and human health, public administration, national security and national defense and democratization of society) and creating conditions for Ukraine's integration into the world information space in accordance with current trends in information geopolitics. The National Informatization Program is a set of interrelated individual tasks (projects) of informatization aimed at implementing state policy and priority areas of creating modern information infrastructure of Ukraine through concentration and rational use of financial, logistical and other resources, production and scientific and technical potential of the state, as well as coordination of the activities of public authorities, local governments, enterprises, institutions, organizations of all forms of ownership and citizens in the field of information.

According to Art. 5 of the Law of Ukraine «On National Informatization Program», the main purpose of the National Informatization Program is to create the necessary conditions to provide citizens and society with timely, reliable and complete information through extensive use of information technology, information security.

The program aims to solve the following main tasks:

1. formation of legal, organizational, scientific and technical, economic, financial, methodological and humanitarian prerequisites for the development of informatization;
2. application and development of modern information technologies in relevant spheres of public life of Ukraine;
3. formation of the system of national information resources;
4. creation of a national network of information support of science, education, culture, health care, etc.;





5. creation of national systems of information and analytical support for the activities of public authorities and local governments;

6. increasing the efficiency of domestic production based on the widespread use of information technology;

7. formation and support of the market of information products and services;

8. integration of Ukraine into the world information space.

The Law of Ukraine «On Basic Principles of Information Society Development in Ukraine for 2007-2015» of January 9, 2007 № 537-V defined the main strategic goals of information society development in Ukraine:

– accelerating the development and implementation of the latest competitive information and telecommunications technologies in all spheres of public life, in particular in the economy of Ukraine and in the activities of public authorities and local governments;

– ensuring computer and information literacy of the population primarily by creating an education system focused on the use of the latest information and telecommunications technologies in the formation of a comprehensively developed personality;

– development of the national information infrastructure and its integration with the world infrastructure;

– state support for new «electronic» sectors of the economy (trade, financial and banking services, etc.);

– creation of national information systems primarily in the fields of health, education, science, culture, environmental protection;

– preservation of the cultural heritage of Ukraine through its electronic documentation;

– state support for the use of the latest information and communication technologies in the media;

– the use of information and telecommunications technologies to improve public administration, relations between





the state and citizens, the formation of electronic forms of interaction between public authorities and local governments and individuals and legal entities;

- achieving effective participation of all regions in the processes of formation of the information society by decentralization and support of regional and local initiatives;

- protection of citizens' information rights, first of all, regarding access to information, protection of personal information, support of democratic institutions and minimization of the risk of «information inequality»;

- improvement of legislation on the regulation of information relations;

- improving the state of information security in the use of the latest information and communication technologies.

Conclusions. It should be noted that Ukraine's membership in the Council of Europe obliges to guarantee respect for human rights in the information sphere and to promote the development of the information society. According to PACE Resolution 1466 and the Explanatory Memorandum, the list of Ukraine's obligations in the information sphere includes:

- transformation of state broadcasters into public broadcasting channels;

- privatization of print media established by public authorities;

- guaranteeing the transparency of media ownership;

- creation of equal conditions for the activity of all mass media by revising the Law of Ukraine of 1997 «On state support of mass media and social protection of journalists» [8];

- ratification of the European Convention on Transfrontier Television;

- ensuring compliance of the new version of the Law of Ukraine «On Television and Radio Broadcasting» with the standards of the Council of Europe and the recommendations of its experts;





- improving legislation to prevent the concentration of media ownership in line with Council of Europe standards;
- removal from the Law of Ukraine «On the National Council on Television and Radio Broadcasting» of the provision on the possibility of the President and the Verkhovna Rada to express no confidence in the National Council, which leads to the resignation of its members [9];
- liquidation of the State Committee for Television and Radio Broadcasting during the revision of the Constitution of Ukraine.

References:

1. Сопілко І. М. Особливості протидії кіберзагрозам правовими методами та засобами. *Наукові праці Національного авіаційного університету. Серія: Юридичний вісник «Повітряне і космічне право»*. К.: НАУ, 2021. № 4 (61). С. 105-110.
2. Біленчук В. Інформаційна безпека: пріоритетні напрями. *Бізнес і безпека*. Львів, 1997, № 8. С. 1-5.
3. Лихова С.Я., Біленчук П.Д. Космічні і наземні кіберзагрози третього тисячоліття: засоби пізнання, доказування, розслідування. *Наукові праці Національного авіаційного університету. Серія: Юридичний вісник «Повітряне і космічне право»*. К.: НАУ, 2021. № 2 (59). С. 9-17.
4. Организация Объединенных Наций. Генеральная Ассамблея. Официальные отчеты. Тридцатая сессия. Дополнение № 34(A/10034). С. 111-112.
5. Лихова С.Я., Леонов Б.Д. Інформаційний тероризм як загроза національній безпеці України. *Наукові праці Національного авіаційного університету. Серія: Юридичний вісник «Повітряне і космічне право»*. К.: НАУ, 2021. № 2 (59). С. 170-176.
6. Лайон Д. Інформаційне суспільство: проблеми та ілюзії. *Сучасна зарубіжна соціальна філософія*. К., 1996. С.362-380.





7. Про Національну програму інформатизації: Закон України від 04.02.1998 № 74/98-ВР URL: <https://zakon.rada.gov.ua/laws/show/74/98-%D0%B2%D1%80#Text>

8. Про державну підтримку засобів масової інформації та соціальний захист журналістів: Закон України від 23.09.1997 № 540/97-ВР. URL: <https://zakon.rada.gov.ua/laws/show/540/97-%D0%B2%D1%80#Text>

9. Про Національну раду України з питань телебачення і радіомовлення: Закон України від 23.09.1997 № 538/97-ВР. URL: <https://zakon.rada.gov.ua/laws/show/538/97-%D0%B2%D1%80#Text>





§ 5.3 ПРАВОВІ ПОЗИЦІЇ ЄВРОПЕЙСЬКОГО СУДУ З ПРАВ ЛЮДИНИ: МІСЦЕ У КРИМІНАЛЬНО-ПРАВОВІЙ СИСТЕМІ УКРАЇНИ ТА ВПЛИВ НА КРИМІНАЛЬНО-ПРАВОВУ ПОЛІТИКУ (Оробець К.М., Національний юридичний університет імені Ярослава Мудрого)

Вступ. Упродовж останніх двох десятирічь значна увага юристів-науковців та практичних працівників прикута до практики Європейського суду з прав людини (далі – ЄСПЛ). Затвердження євроінтеграційного курсу, відповідно до якого Україна 23 червня 2022 р. офіційно отримала статус кандидата на членство в Європейському Союзі, та розвиток національної правової системи за романо-германським типом, спираючись на базові європейські цінності, вимагають чіткого визначення низки пріоритетних напрямків правової політики з огляду на загальновизнані принципи й норми міжнародного права, з'ясування структурного місця та функціональної ролі різних правових явищ у кримінально-правовій системі України. Також ця проблематика актуальна на тлі масових порушень прав людини, які вчиняються російськими окупантами щодо мешканців території нашої держави починаючи з 2014 р., а особливо після початку повномасштабного вторгнення 24 лютого 2022 р.

Наукове розроблення проблеми кримінально-правового значення практики ЄСПЛ не може вичерпуватися питанням про те, чи визнавати її джерелом кримінального права. Ця проблема, на нашу думку, є значно глибшою, оскільки положення Конвенції про захист прав людини і основоположних свобод та правові позиції ЄСПЛ виступають не тільки як певні приписи або роз'яснення, що необхідні для національної практики правозастосування, а й як ціннісний орієнтир для формування кримінально-правової політики в цілому.

Значення практики ЄСПЛ у кримінальному праві досліджували такі вчені, як П.П. Андрушко, Н.О. Гуторова,





А.О. Драгоненко, Т.І. Дудаш, В.А. Завгородній, Ю.В. Іваніна, О.В. Константи́й, М.І. Панов, О.П. Рябчинська й ін. Аналіз публікацій цих та інших фахівців дає підстави стверджувати, що досі в науковій літературі відсутня єдність поглядів на роль та значення цієї практики в національній кримінально-правовій системі. Також недостатньо розкрито проблему її впливу на формування кримінально-правової політики, розвиток кримінального законодавства.

Виклад основного матеріалу. Питання про те, в якому статусі має досліджуватися й використовуватися практика ЄСПЛ, у науці кримінального права України є досить спірним. Одна група вчених, виходячи з того, що в Україні як державі з правовою системою романо-германського типу судовий прецедент не визнається джерелом (формою) кримінального права, керуючись п. 22 ч. 1 ст. 92 Конституції України, згідно з яким діяння, які є злочинами, та відповідальність за них визначаються виключно законами України, та ч. 3 ст. 3 Кримінального кодексу (далі – КК) України, не відносять правові позиції ЄСПЛ до джерел кримінального права, оскільки вони не містять кримінально-правових норм, не змінюють і не скасовують їх. Натомість правові позиції ЄСПЛ розуміються як форма конкретизації кримінально-правових норм, «засіб» тлумачення закону, обов'язковий орієнтир судової практики, підстави для вдосконалення національного кримінального законодавства [1, с. 86]. Ю. Попов визнає усталену судову практику джерелом права країн романо-германської правової сім'ї, і зокрема України, проте вважає рішення ЄСПЛ переконливим прецедентом, тобто такими, що самі собою не створюють прецеденту ні в англосаксонському, ні в континентальному значенні, але з огляду на авторитетність суду, що їх прийняв, істотно впливають на практику інших судів, хоч і не є обов'язковими для них [2, с. 49-50].

Інші науковці, ґрунтуючись на ратифікації Україною Конвенції про захист прав людини і основоположних свобод





Законом від 17 липня 1997 р. № 475/97-ВР та ст. 17 Закону України від 23 лютого 2006 р. № 3477-IV «Про виконання рішень та застосування практики Європейського суду з прав людини», за якою суди застосовують при розгляді справ Конвенцію про захист прав людини і основоположних свобод та практику ЄСПЛ як джерело права, вважають, що правові позиції ЄСПЛ, маючи загальнообов'язковий характер, є джерелом кримінального права [3, с. 6; 4, с. 168], хоча й, можливо, не зовсім однозначно [5, с. 10]. А.О. Драгоненко відносить Конвенцію про захист прав людини і основоположних свобод до первинних (за пріоритетністю) джерел права, а рішення ЄСПЛ – до вторинних, причому правові позиції ЄСПЛ розглядаються як «норми тлумачення» [6, с. 160-161]. О.В. Константи́й стверджує, що в нашій державі відбувається поступове становлення нового виду джерел права – судового прецеденту, причому правові позиції ЄСПЛ мають таку саму загальнообов'язкову природу для національних судів, як і рішення Конституційного Суду України та Верховного Суду України [7, с. 34].

Аналізуючи зазначені вище підходи, спочатку потрібно визначитися, в якому саме значенні вживається термін «джерело права». Так, у теорії права розрізняють джерела права у матеріальному, ідеологічному, інституційному, формальному (юридичному) розумінні; в останньому значенні це акти уповноважених суб'єктів права, що є формою вираження і закріплення правових норм і принципів, на основі яких виникають, змінюються чи припиняються правові відносини [8, с. 208]. Очевидно, що коли мова йде про правові позиції ЄСПЛ, можна дискутувати про їх належність до джерел права у формальному розумінні. Отже, мається на увазі розуміння терміну «джерело права» як синонімічного щодо терміну «форма права». У системі категорій права поняття джерел права дозволяє відмежувати ці джерела як формально визнані чинними від інших





соціальних регуляторів, розкрити співвідношення між різними джерелами права з точки зору їх юридичної сили [9, с. 73].

Зазначимо, що Конвенція про захист прав людини і основоположних свобод, будучи ратифікованою Верховною Радою України, на підставі ч. 1 ст. 9 Конституції України є частиною національного законодавства. Також згідно з ч. 5 ст. 3 КК закони України про кримінальну відповідальність повинні відповідати її положенням. Це дозволяє відносити Конвенцію про захист прав людини і основоположних свобод до установчих джерел кримінального права України, тобто таких, що хоча й не містять кримінально-правових норм у їх класичному варіанті, однак визначають зміст і сутність таких норм [1, с. 83]. На відміну від цієї Конвенції, рішення ЄСПЛ не мають загальнообов'язкової нормативності, вони не можуть безпосередньо замінювати, доповнювати або скасовувати вміщені в ній норми й є за своєю сутністю актами її застосування та тлумачення. Слід погодитися з Т. Дудаш у тому, що рішення ЄСПЛ мають змішану юридичну природу, поєднуючи в собі ознаки правозастосовних та інтерпретаційно-правових актів, а також є результатом правозастосовної конкретизації [10, с. 178]. У зв'язку з цим «джерелами права» вони виступають не в формальному (юридичному) значенні, а лише щодо правозастосування як певні практичні стандарти для забезпечення одноманітності підходів у вирішенні питань, які визначаються Конвенцією про захист прав людини і основоположних свобод. Через те їх ізольоване використання у відриві від неї, на нашу думку, невиправдане.

Проте такий статус не нівелює значущість правових позицій ЄСПЛ. Так, на думку В.П. Палюка, судам України доцільно застосовувати Конвенцію та практику ЄСПЛ за таких умов, як невідповідність національного законодавства положенням Конвенції та протоколів до неї; наявність в національному законодавстві правових «прогалин» щодо





прав людини та основоположних свобод; потреба у кращому розумінні положень національного законодавства, до яких були внесені зміни або доповнення на підстав рішень ЄСПЛ; використання в судовій практиці принципів верховенства права, справедливості та ін. [11, с. 357]. Ураховуючи, що, наприклад, лише ст. 6 Конвенції про захист прав людини і основоположних свобод містить серед інших такі вимоги, як справедливість суду, обґрунтованість обвинувачення, презумпцію невинуватості, принцип суб'єктивного (винного) ставлення тощо, очевидно, положення Конвенції потенційно можуть застосовуватися (або бути порушеними) в будь-якому кримінальному провадженні. На додаток до Конвенції, ЄСПЛ іноді посиляється на міжнародно-правові норми, які доповнюють її положення. Наприклад, у п. 50 рішення у справі «Алексахін проти України» є посилання на ст. 1 Конвенції ООН проти катувань та інших жорстоких, нелюдських або таких, що принижують гідність, видів поводження і покарання, яка містить визначення катування [12].

Усе це не тільки уможлиблює, а й у багатьох випадках зумовлює необхідність посилання на положення Конвенції про захист прав людини і основоположних свобод та відповідні рішення ЄСПЛ у рішеннях національних судів. Тож не дивно, що Верховним Судом України періодично готуються огляди рішень ЄСПЛ, апеляційними судами здійснюється аналіз застосування практики ЄСПЛ та дотримання судовими інстанціями Конвенції про захист прав людини і основоположних свобод тощо.

Ураховуючи проведену нами класифікацію напрямків кримінальної політики [13, с. 68], виокремлюємо такі вектори впливу правових позицій ЄСПЛ на формування кримінально-правової політики: **1) вплив на законотворчість.** Як один з елементів ціннісно-ідеологічної бази законотворчої діяльності правові позиції ЄСПЛ цілком можуть і повинні виступати орієнтиром для законодавця. Наприклад, у п. 169





рішення у справі «Олександр Волков проти України» визначається одна з найважливіших вимог – вимога якості закону, що полягає в тому, щоб останній був доступний для зацікавленої особи, яка, окрім того, повинна мати можливість передбачити наслідки його дії щодо себе, та відповідав принципу верховенства права [14]. Як визнає Д.О. Балобанова, вітчизняне кримінальне право характеризується непослідовністю і суперечливістю змін КК України, і, як наслідок, помилками правозастосування, які повертаються ударами по бюджету у зв'язку з компенсаціями за рішеннями ЄСПЛ [15, с. 26]. У цьому контексті не можна не згадати про проєкт КК України, що має переобтяжену структуру (достатньо звернути увагу хоча б на цифрове позначення статей у ньому) та надзвичайно складну класифікацію злочинів (9 ступенів тяжкості умисних злочинів та 5 ступенів тяжкості необережних злочинів, причому згадуються «базові ступені тяжкості» та «алгоритм визначення ступеня тяжкості злочину»), містить положення, традиційно не притаманні галузі кримінального права (як один з прикладів – норми щодо реституції та компенсації, які по суті є цивільно-правовими), не закріплює санкцій статей Особливої частини тощо [16]. Наведені та інші суперечливі положення аж ніяк не сприяють доступності, зрозумілості його приписів не лише для пересічних громадян, а і для фахівців у галузі кримінального права. Виходячи з правових позицій ЄСПЛ, не можна говорити про відповідність подібного законопроєкту вимозі якості. Чинний КК, незважаючи на певні вади, все ж є досить зрозумілим, відповідає тенденції наступності законодавства, тому, на нашу думку, не потребує термінової заміни новим, який би настільки радикально відрізнявся від попередника;

2) вплив на правозастосування. Особлива роль належить правовим позиціям ЄСПЛ у процесі практики застосування КК, коли виникає потреба шляхом тлумачення





встановити зміст і обсяг окремих понять, які національним законодавством формально не визначені, однак у тій чи іншій мірі визначаються Конвенцією про захист прав людини і основоположних свобод. Наприклад, поняття окремих прав людини і форм їх порушення, таких, як катування, дискримінація тощо. Окремі положення Конвенції та їх тлумачення в рішеннях ЄСПЛ можуть мати значення при кваліфікації кримінальних правопорушень, складовою частиною якої є розмежування кримінальних правопорушень між собою та відмежування їх від правомірної з точки зору кримінального права поведінки, наприклад, при відмежуванні протиправного заподіяння смерті при вбивстві від правомірного (ст. 2 Конвенції), незаконного позбавлення волі від законного (ст. 5) тощо. У той же час до роз'яснень, які надає ЄСПЛ, слід ставитися з обережністю, щоб не допустити неправильного тлумачення тексту КК, яке б суперечило тому змісту, який був вкладений у нього українським законодавцем. Тому О.П. Рябчинська та Ю.В. Іваніна справедливо відзначають, що в судових рішеннях не просто мають бути посилання на рішення ЄСПЛ, а і має зазначатися співвідношення відповідного рішення з нормами національного права й обставинами конкретної справи [17, с. 204];

3) вплив на правове виховання. Включення до системи правового виховання засобів вивчення положень Конвенції і правових позицій ЄСПЛ дозволить засвоїти нові правові знання, більшою мірою зорієнтувати правову психологію та ідеологію (складові правосвідомості, й зокрема кримінальної) на права людини, верховенство права й інші базові європейські цінності, усвідомлено не допускати вчинення суспільно небезпечних діянь, пов'язаних із порушенням закріплених у Конвенції прав інших осіб, тобто здатне сприяти досягненню пізнавальних, емоційних і поведінкових цілей правового виховання [18, с. 40-41];





4) *вплив на вироблення доктринальних положень.* У процесі дослідження рішень ЄСПЛ у сферу наукового обігу потрапляє нова термінологія, аналізуються нові підходи до відомих науці понять. Усі вони мають не автоматично переноситися на ґрунт вітчизняної науки, а бути критично осмисленими й адаптованими до потреб кримінального права України. Результатом такого впливу повинна бути поступова трансформація наукової парадигми з позитивістської на природно-правову та соціологічну, а також системи цінностей [19, с. 350].

Висновки. Проведене дослідження дозволило з'ясувати, що, незважаючи на неможливість визнання правових позицій ЄСПЛ джерелом (формою) кримінального права, вони разом з Конвенцією про захист прав людини і основоположних свобод не лише відіграють важливу роль у правозастосовній діяльності, а і прямо чи опосередковано впливають на ключові напрямки кримінально-правової політики. Таким чином, вони створюють ціннісно-ідеологічне підґрунтя для тих перетворень, які відбуваються в галузі кримінального права, орієнтуючи їх на охорону прав і свобод людини. Прагнення України до євроінтеграції невід'ємно пов'язано з забезпеченням цих та інших базових європейських цінностей усіма правовими засобами, зокрема й кримінально-правовими. Поряд із цим, державі економічно не вигідно здійснювати законотворчу та правозастосовну діяльність у супереч положенням Конвенції та правовим позиціям ЄСПЛ.

Подальші наукові розробки проблематики кримінально-правового значення рішень ЄСПЛ, як уявляється, можуть здійснюватися як на більш загальному рівні, коли визначається місце останніх у вдосконаленні кримінального права в цілому, так і на рівні спеціалізованих досліджень, присвячених вирішенню окремих питань, найчастіше практичного спрямування. У дослідженнях другого рівня на





особливу увагу заслуговує проблема ролі правових позицій ЄСПЛ у процесі кваліфікації кримінальних правопорушень.

Список використаних джерел:

1. Панов М.І. Джерела кримінального права: поняття, види, правове значення. *Право України*. 2017. № 6. С. 80-89.
2. Попов Ю. Рішення Європейського суду з прав людини як переконливий прецедент: досвід Англії й України. *Підприємництво, господарство і право*. 2010. № 11. С. 49-52.
3. Гуторова Н.О. Сучасний стан вітчизняного кримінального права: проблеми усвідомлення новел і визначення перспектив розвитку. *Кримінальне право: традиції та новації: матеріали міжнар. круглого столу, присвяченого 90-літтю з дня народження видатного вченого, героя України, академіка В.В. Сташиса*. 9-10 липня 2015 р. Полтава, Харків, 2015. С. 3-8.
4. Ільїна О.В. Рішення Європейського суду з прав людини як джерела кримінального права України. *Прикарпатський юридичний вісник*. 2019. Вип. 2(27). С. 167-171. DOI: 10.32837/руув.v0i2(27).212.
5. Андрушко П.П. Джерела кримінального права України: поняття, види. *Адвокат*. 2011. № 8 (131). С. 10-22.
6. Драгоненко А.О. Юридична природа рішень Європейського суду з прав людини як джерела кримінального права. *Наукові записки Центральноукраїнського державного педагогічного університету ім. В. Винниченка. Серія: Право*. 2018. Вип. 5. С. 157-164.
7. Константи́й О.В. Практика Європейського суду з прав людини як джерело судового правозастосування Верховного Суду України. *Вісник Верховного Суду України*. 2012. № 1(137). С. 33-36.
8. Скакун О.Ф. Теорія права і держави: підручник. Київ: Алерта; КНТ; ЦУЛ, 2009. 520 с.





9. Новікова М. Загальнотеоретичні підходи до визначення поняття «джерела права». *Науковий вісник Дніпропетровського державного університету внутрішніх справ*. 2021. № 2. С. 71-75. DOI: 10.31733/2078-3566-2021-2-71-75.

10. Дудаш Т. Юридична природа рішень Європейського суду з прав людини (загальнотеоретичний аспект). *Право України*. 2010. № 2. С. 173-179.

11. Паліюк В. П. Застосування рішень Європейського суду з прав людини – недоліки та перспективи. *Правове забезпечення ефективного виконання рішень і застосування практики Європейського суду з прав людини*: зб. наук. ст. міжнар. наук.-практ. конф. Одеса, 15 вересня 2012 р. / за ред. С. В. Ківалова. Одеса: Фенікс, 2012. С. 354-362.

12. Справа «Алексахін проти України» (Заява № 31939/06). Страсбург, 19 липня 2012 р. Остаточне рішення, 19/10/2012. URL: https://zakon.rada.gov.ua/laws/show/974_925#Text (дата звернення: 30.06.2022).

13. Сезонова І.К., Оробець К.М. Правова політика держави в боротьбі із злочинністю. *Форум права*. 2005. № 1. С. 65-69. URL: http://irbis-nbuv.gov.ua/cgi-bin/irbis_nbuv/cgiirbis_64.exe?C21COM=2&I21DBN=UJRN&P21DBN=UJRN&IMAG_E_FILE_DOWNLOAD=1&Image_file_name=PDF/FP_index.htm_2005_1_11.pdf (дата звернення: 30.06.2022).

14. Справа «Олександр Волков проти України» (Заява № 21722/11). Страсбург, 9 січня 2013 року. Остаточне рішення, 27/05/2013. URL: https://zakon.rada.gov.ua/laws/show/974_947#Text (дата звернення: 30.06.2022).

15. Балобанова Д.О. Динаміка кримінального права України (теоретико-прикладне дослідження): дис. ... д-ра юрид. наук: 12.00.08. Одеса, 2021. 476 с. URL: http://oduv.edu.ua/wp-content/uploads/2021/04/Disertatsiya_Valobanovoyi-D.O..pdf (дата звернення: 30.06.2022).

16. Кримінальний кодекс України (проект): контрольний текст (станом на 23.06.2022 року). URL:





<https://newcriminalcode.org.ua/upload/media/2022/06/23/1-kontrolnyj-tekst-proektu-kk-23-06-2022.pdf> (дата звернення: 30.06.2022).

17. Рябчинська О.П., Іваніна Ю.В. Урахування практики Європейського суду з прав людини в процесі кримінально-правової кваліфікації. *Юридичний науковий електронний журнал*. 2016. № 6. С. 201-204. URL: http://lsej.org.ua/6_2016/56.pdf (дата звернення: 30.06.2022).

18. Сезонова І.К., Оробець К.М. Система правового виховання (теоретична модель). *Право і безпека*. 2005. Т. 4. № 6. С. 38–42. URL: http://www.irbis-nbuv.gov.ua/cgi-bin/irbis_nbuv/cgiirbis_64.exe?C21COM=2&I21DBN=UJRN&P21DBN=UJRN&IMAGE_FILE_DOWNLOAD=1&Image_file_name=PDF/Pib_2005_4_6_12.pdf (дата звернення: 30.06.2022).

19. Завгородній В.А. Вплив практики Європейського суду з прав людини на юридичну діяльність в Україні: теоретичний, методологічний і прикладний аспекти: монографія. Дніпро: Дніпроп. держ. ун-т внутр. справ, 2020. 536 с.





ODDÍL 6. EKONOMIKA A ŘÍZENÍ PODNIKU

§ 6.1 *DEVELOPMENT OF ORGANIZATIONAL AND INSTITUTIONAL MECHANISM OF FORESTRY PRODUCTION ON THE BASIS OF MARKET ECONOMY* (**Drebot O.I.**, Institute of Agroecology and Environmental Management of NAAS, **Yaremko O.P.**, Institute of Agroecology and Environmental Management of NAAS, **Bodnar V.N.**, Institute of Agroecology and Environmental Management of NAAS)

Introduction. The development of forestry management is determined by a set of environmental, economic, organizational, social, social and international factors, which are based on the regulatory framework of the concept and development strategy.

Organizational and institutional mechanism is an important basis for the implementation of a balanced system of forestry production. With this in mind, one of the main aspects is the analysis of the effectiveness of decision-making and their application in forestry practice. The effectiveness of the organizational and institutional mechanism for ensuring the management of forestry can be defined as a productive characteristic of action, which indicates the ability to solve certain organizational, legal and socio-legal problems of forestry. However, today the theoretical basis on which the recommendations for practical action are based needs some transformation. First of all, there is a need to define and interpret the organizational and institutional mechanism to ensure the management of forestry production, as well as to justify the stages, criteria and principles of formation.

The main problematic aspects that currently exist in forestry, on the basis of a market economy and the disclosure of formal norms and rules in institutional support are the tax burden





and the improvement of regulations. They suspend the clarification of problems related to the rational use of forest resources, are in the trajectory of the institutional field and need to improve and implement the state forest policy. The main purpose of institutionalization in the forest sector is to establish certain restrictions that structure economic, environmental, and social interactions. After all, they are an important element of any market economy for preservation, renewal and change at the regional, state and administrative levels.

It is worth noting that domestic reformers have not fully understood how ambiguous the market is, which structurally encompasses a variety of institutions and institutions, from the legal framework to determine certain aspects of behavior that are partly due to moral and ethical behavior of economic relations. After all, the formation of the institutional aspect of the forest industry on the basis of a market economy in our country was carried out in an artificial form. The most optimal is that the participants of economic or market relations form effective rules that would be enshrined in regulations.

Tasks related to forest management, in particular resource-saving, environmentally friendly and rational forest use, should include aspects of the development of the external institutional environment in which they operate, as well as the balance of national, regional and local interests, harmonization and synchronization of natural, forest, material and social benefits.

Presenting main material. Forestry is a production function implemented by the entity that uses the forest. Today it is the State Agency of Forest Resources of Ukraine, which is subordinated to the Ministry of Environmental Protection and Natural Resources of Ukraine, as well as regional departments of forestry and hunting, which are subordinated to the state forestry (Fig. 1). Important in forestry reform, defined by this action plan, is the distribution of state functions in the field of forestry: policy-making functions, control and economic functions will be





performed by different authorities; creation on the basis of the existing state forestry enterprises of a single state forestry structure, using the experience of Poland, Latvia and other countries with the successful operation of state forestry enterprises. This is the first step towards improving the system of organizational and economic relations with the participation of state enterprises, in particular, in the field of forestry with the use of institutes and institutions.

The interaction of institutions and institutions creates an institutional environment in the context of horizontal and vertical links, which in their production activities are guided by national interests.



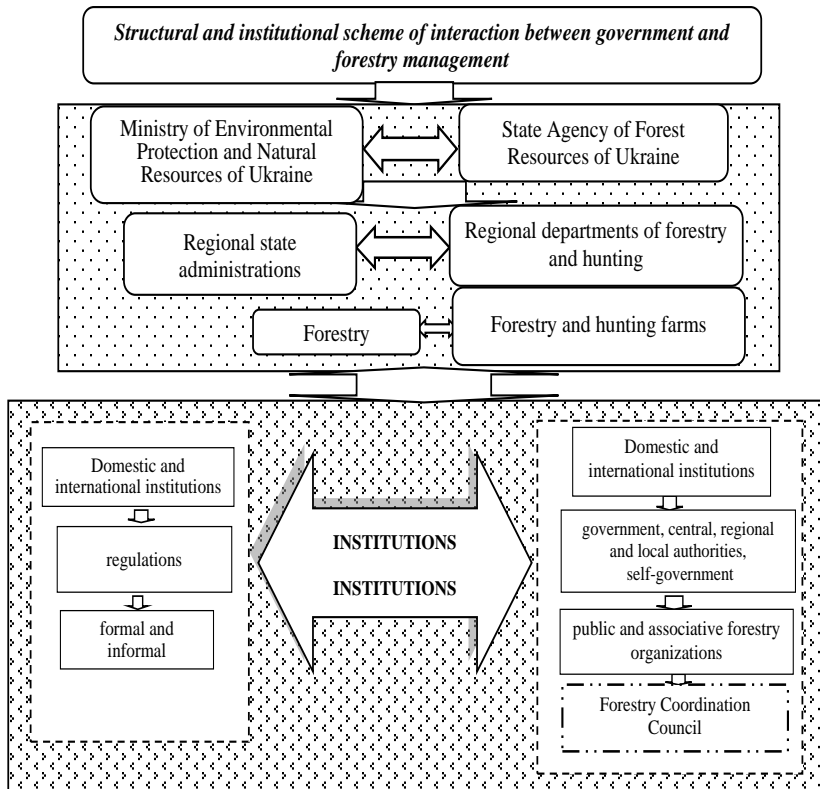

Fig. 1.1. *Structural and institutional scheme of interaction between government and forestry management*

Source: formed by the authors on the basis of [1, p. 184].

The institutional environment includes: national - the President of Ukraine, the Verkhovna Rada of Ukraine, the Cabinet of Ministers of Ukraine; coordination - Ministry of Environmental Protection and Natural Resources of Ukraine, etc .; sectoral - ministries and departments responsible for the activities of certain sectors of the economy: the State Agency of Forest Resources of Ukraine, the Ministry of Environmental Protection and Natural





Resources of Ukraine; territorial - regional, local authorities; special functional institutions, which in their production activities are governed by national interests (Fig. 1).

In this context, further institutional transformations, which directly affect all stages of interaction between state institutions and civil society institutions, intensify private initiative in the management of forestry production, as well as ensure the balance of accumulated capital. The formation of mechanisms for the management of forestry production in modern research can be proposed by two main approaches - organizational, economic and institutional.

Organizational and economic approach involves the development of state target programs with a list of priority areas of forest resources and the environment, improving the tax burden on production and sale of forest products, the negative impact on the environment, and economic assessment of natural resource potential of forest ecosystems.

The institutional approach to the essence of the institution is interpreted through the prism of organized institutions, which include norms, customs, traditions, laws, constitution. Thus, the set of these institutions and form the institutions.

Forestry is an organization that is an institution that implements a number of institutions: production, employment, services to citizens. Institutions in cooperation with the organization form an institutional organization - the institute and an organized institution - a body that performs the relevant functions in the field of forest relations regulation and forest resources management.

Existing approaches to institutional transformations in the national economy as a component of forestry management require the development of institutional support in the context of a market economy, stability of forest production, as well as the introduction of new innovative technologies.





The formation of a socially oriented market economy, based on balanced nature management, which requires the formation of institutional support for forestry production and is based on a successful combination of formal and informal institutions, will directly or indirectly ensure the involvement of forest products in trade, regulate their redistribution and distribution. It should be noted that the lack of proper compliance with the rules of institutional support in the context of forestry production of a market economy is actually due to the amount of benefits that business structures receive from the sale of forest products.

We consider it appropriate to propose a model for the development of forestry management, which will be based on the following measures:

- ✓ transformation of the institution of private property, which should include elements of national property, as well as be aimed at using the tax burden in the interests of society;
- ✓ control over the use of forest resources and increase the level of financial support, control over the violation of illegal logging;
- ✓ development of national forest certification using foreign experience;
- ✓ introduction of target farms for the production of forest products and intensive afforestation and reforestation;
- ✓ improvement of the information component;
- ✓ intensive forestry and forest management;
- ✓ maximum withdrawal of income from harvested forest resources, recreational forest use;
- ✓ improving the production of wood materials;
- ✓ balanced use of forest resources;
- ✓ improvement of the regulatory framework.

In general, we can say that the institutional model of forestry production is a specific action of the state represented by authorized bodies, different in subject and content regulated by current legislation of the subject's influence on the object through





the redistribution of income and expenditure , their goods and services using tools and methods of state organizational and legal regulation, which include: tax and budget system (fiscal); price regulation; monetary regulation; foreign economic regulation (customs duties, licenses, quotas).

The development of forest management is determined by a combination of environmental, economic, legal, organizational and social, as well as international, which are based on the regulatory framework, concepts, development strategies, as well as natural and climatic conditions associated with the cultivation and care of forest plantations, production of forestry products, its processing, sale and maintenance of forestry production. In view of this, state support for certain sectors of Ukraine's economy, including forestry, is provided through public finances.

The above gave grounds to assert that at the present stage of development of the economic system of forestry management it has proved incapable, ineffective to overcome the crisis, contradictions in it and reach a new, competitive level of development. Therefore, only under two management approaches (organizational-economic and institutional), based on the processes of decentralization of power, can achieve positive, constructive transformations in forestry production, thereby improving the macroeconomic environment of the country, solve current problems of balanced economic growth of the forest sector, as well as to form an effective strategy for economic development of forestry production (Fig. 2).



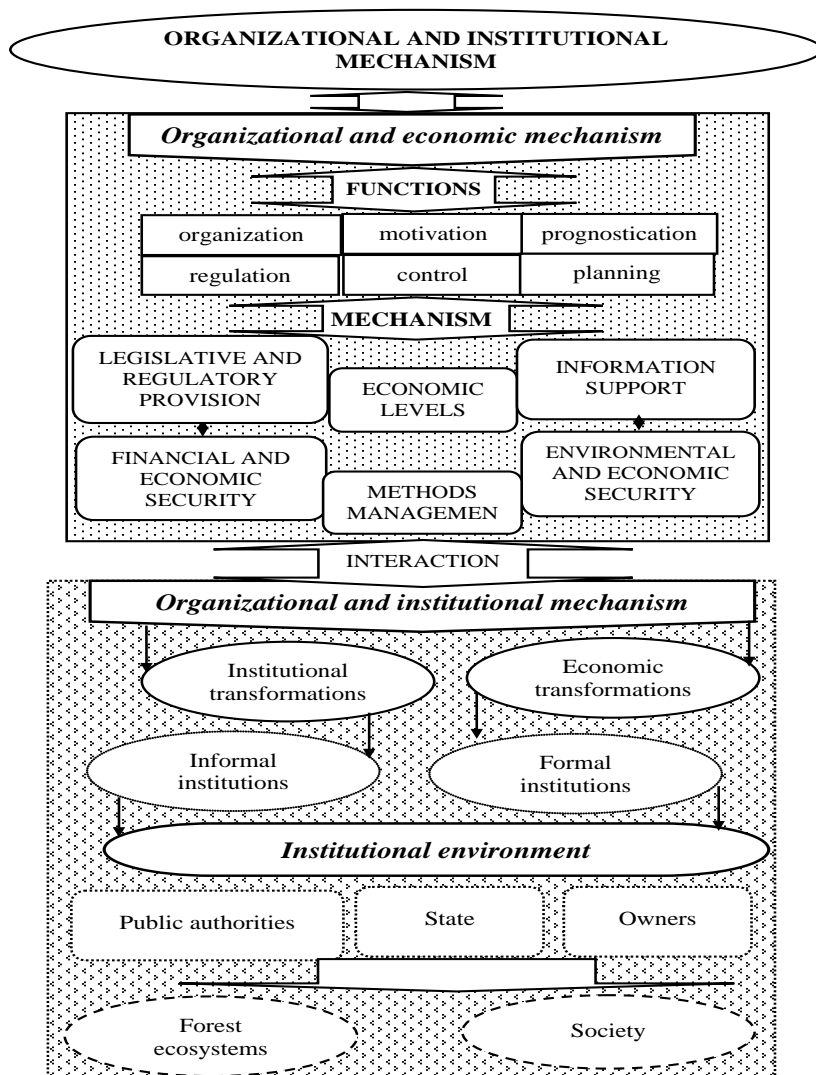

Fig. 2. Conceptual scheme of organizational and institutional mechanism of forestry production management
 Source: generated by the authors.





Undoubtedly, at the center of the organizational and institutional mechanism of forest production management are not only forest ecosystems, but also the person, the forester, who serves it as an intermediary.

The management system of forest production should take into account aspects of the impact on human actions at the subconscious level, which are not subject to control and are not specified in the regulations. This determines the ideas of institutionalization in society, which try to transform into economic laws in the non-economic plane. In this context, the formation of competitive forestry production is now a topical and controversial issue among scientific research. The main component is the transformation in the economy, technologies, institutions, which to some extent should reflect the productive forestry activities. Due to certain details of traditions and rules, forestry entities are more oriented towards informal rules, underestimating the role of formal rules. The activities of forestry entities are hidden in informal institutions due to distrust of the authorities.

The necessary pattern of formation and improvement of forestry production is the introduction of theoretical and methodological framework in accordance with the organizational and institutional mechanism that will strengthen the norms, rules, traditions, according to which there should be a promising trio-development of ecological, economic and social forestry. transparency, development of investment and innovation forest policy, balanced production activities for management and reforming the transformation of forestry production on the basis of a market economy.

After all, the development of society is accompanied by increasing man-made pressure on the environment and increasing the priority given to the environmental factor. The natural environment implements the system-forming function in economic relations, because, on the one hand, it contains





irreplaceable primary resources of production, on the other hand, it limits its development. Balanced development of forestry production in the process of market transformation of the economy is influenced by a combination of both positive and negative processes that have different speeds and different directions [2].

Since the proclamation of Ukraine's state independence in 1991, the state economy has developed a significantly different system of public administration in all sectors of agriculture, agriculture and forestry, industry and transport, and so on. Compared with the system of centralized management of the national economy of the Soviet era, the identification of land use and the legal establishment of its intended purpose is becoming leading. The main difference, of course, is the identification of business entities, their personal responsibility for the consequences of management, achieving positive financial and economic consequences of land use, self-sufficiency and profitability of management.

It should be noted that according to the Constitution of Ukraine, in areas where natural resources act as productive forces, in particular, the Earth as the "main national wealth" is declared "the object of property of the Ukrainian people." "On behalf of the Ukrainian people, the rights of the owner are exercised by state authorities and local governments within the limits set by this Constitution" (Article 13) [3]. For the practice of forestry in Ukraine, the constitutional norm on the property rights of the Ukrainian people is indicated, which has become a constant engine for the search for forest use (forest fund) as a "special use of forest resources" that is not typical of a market economy. Very little information has been preserved from historical sources on the organizational and institutional support for the management of forestry production in Ukrainian forestry. The beginnings of his time were laid in the middle of the XVIII century. There is a large list of legal acts that regulate forestry and now need changes and improvements.



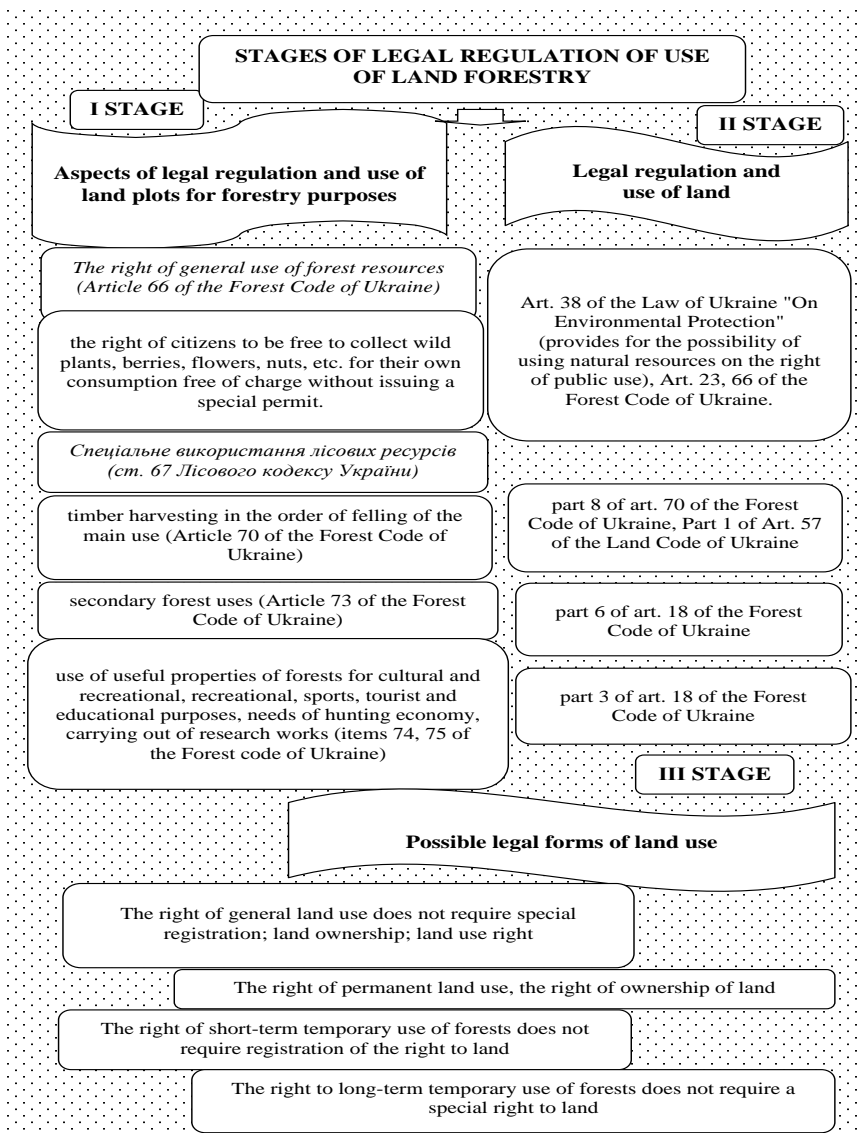

Fig. 3. Stages of legal regulation and use of forest lands
 Source: formed by the authors on the basis of [4; 5; 6].





In this context, today the forest is the only and indispensable source of wood, which is used mainly for the manufacture of means of production, including labor and consumer goods. Despite the fact that there are many substitutes for wood - plastics, synthetics, metals, but its value is not decreasing, but, conversely, increasing, the scope is expanding. Wood is a building material, fuel, paper, clothing, footwear, medicines, furniture, food, fodder yeast, technical alcohol, etc. More than 25 thousand items of industrial products and consumer goods are now made of wood and their number increases every year [5].

The stages related to the regulation of the use and protection of forest lands, and the Forest Code reflects the specifics of the regulation of these relations, are shown in Fig. 3.

In accordance with Part 1 of Art. 5 of the Forest Code of Ukraine, forestry lands consist of forest and non-forest lands. In case of change of purpose of forest land plots, there is an obligation to compensate for losses of forestry production. At the same time, a simplified procedure for the transfer of forest land to non-forest land for purposes related to forest management (obviously, the law assumes that the preparation of a new land management project is not required) [6]. When transferring to non-forest lands, the issue of felling and use of wood is resolved. An obligation may be imposed to preserve and care for forest plantations even in the case of transfer of forest lands to non-forest lands (Part 2 of Article 58 of the Forest Code of Ukraine) (Fig. 3).

Forest ecosystems are an important strategic natural resource of our country and the main source of wood, food and medicinal raw materials, as well as other biological products, many of which are still insufficiently studied. There are economic, water protection, climatological, aesthetic and sanitary, ecological significance of forests. First, wood is a universal material, without which no economic activity can do. Secondly, forests increase the annual rainfall by 10-15% compared to forest-free areas, and





forest plantations, by fixing the soil with roots, stop erosion processes. Third, forests meet people's need for recreation, clean air. On average, 1 ha of stands in Ukraine annually consumes 5 tons of carbon dioxide and emits 4 tons of oxygen [7].

Regarding forestry production, it is a specific branch of the market economy and has certain aspects, in particular the diversity of forest products, the need for production areas and so on. Forestry production includes the following types: woodworking, pulp and paper industry. It should be noted that forestry is one of the leading sectors in the economy as a whole, producing and supplying raw materials to various production structures.

Among the main problems of forestry development today is the lack of funds to upgrade the equipment of woodworking enterprises, the creation of new facilities for the production of innovative and competitive products [8; 9]. One of the ways to solve such a difficult situation, in our opinion, is the introduction of stimulating phases in the form of a pyramid, which is aimed at economic, environmental, social and legal goals and will achieve high efficiency and quality of any management activity. It will consist in improving the legal support of forestry activities, namely the legal regulation of the behavior of subjects and objects of management, which is carried out through organizational and legal support, able to promote the purposefulness of forestry activities to meet public needs and interests.

As defined by the Basic Law of Ukraine, natural resources located within the territory of Ukraine (which include forest resources) are objects of property rights of the Ukrainian people. On behalf of the Ukrainian people, the rights of the owner are exercised by state authorities and local governments within the limits set by the Constitution of Ukraine (Article 13 of the Constitution of Ukraine) [3]. To implement these constitutional provisions, the Cabinet of Ministers of Ukraine has developed a number of concepts, including:





The concept of reforming and development of forestry (2006), which provided for the introduction into the organization of forestry on the basis of sustainable development, increasing the efficiency of the forest sector in the state economy. The purpose of the Concept is to solve such tasks as: improvement of the regulatory framework in the field of forestry and its harmonization with the international principles of sustainable development and forest management; development of indicators of effective forest management; increasing the restoration and forest cover of the territory, increasing the resource and ecological potential of forests; conservation of biological diversity of forest ecosystems; increasing the resilience of forest ecosystems; efficient use of forest resources in market relations; improvement of the financial and economic mechanism; promoting the solution of socio-economic problems of territorial communities.

The State Program "Forests of Ukraine" for 2002-2015 is a program that defines the main directions of ensuring the balanced development of forestry, aimed at strengthening the environmental, social and economic functions of forests in terms of reforming agricultural enterprises, as well as the adoption of new land legislation.

State target program "Forests of Ukraine" for 2010-2015, the task of which was forest planning, restoration of forest management, forest statistics, forest science and education, project work.

Personnel and moral degradation should be overcome. We need a new economic policy, the ideology of creation [10; 11; 12].

Today it is impossible to say that in the forestry of Ukraine there is a sufficiently rational system of state forest management as the main product of forestry production, as the industry annually remains subsidized from the state budget. In addition, cases of economic abuse are often formed within it, which excites society and slows down the process of transition from centralized public administration to market-based management. During the formation of the organizational and institutional mechanism of forest production management it is necessary to take into account the external environment, economic and legal aspects, principles of formation (Fig. 4) of the system, which includes target, legal,





management, information, planning and forecasting, controlling, development and production process. and sales of forestry products.

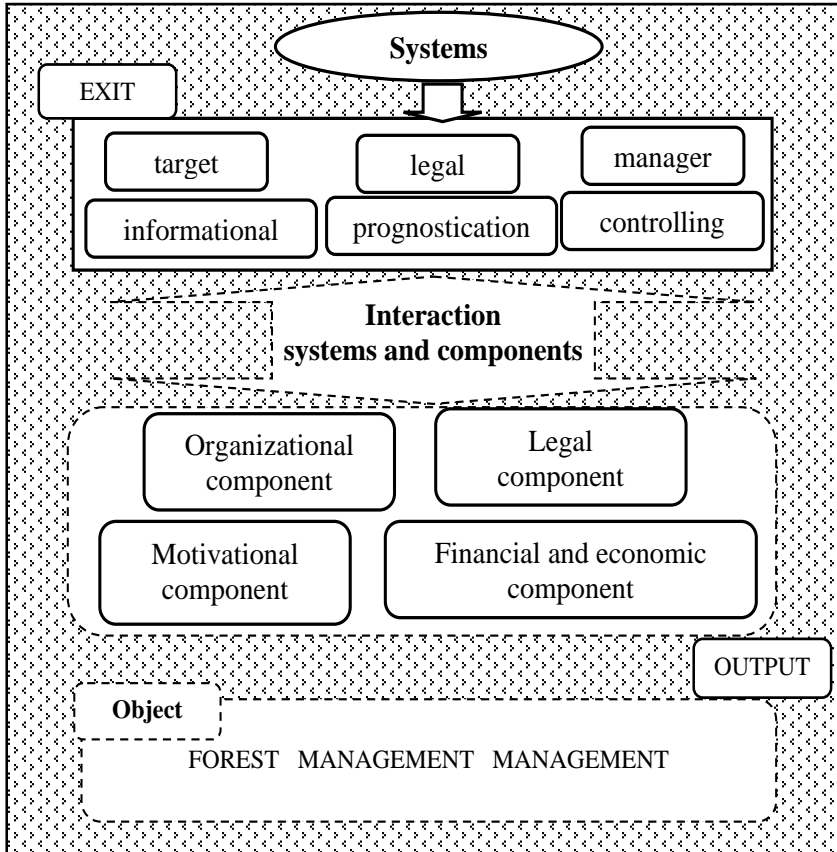

Fig. 4. Organizational and institutional management system of forestry production

Source: generated by the authors.

Consider the organizational and institutional management system of forestry production in more detail:





- the target system provides for the formation of the task for forestry production on the basis of balanced development taking into account natural and economic conditions;

- the legal system establishes not only restrictions on the operational use of forest facilities, but also the obligation of authorized state bodies for their state accounting, protection and preservation;

- control system is a link, element or set of elements of the forest production management system that affects the managed subsystem or its elements in the context of forestry;

- information system is a process of monitoring, analysis of performance indicators, planning at all levels of government - the main purpose of ensuring effective forest enterprises [13];

- forecasting system is the achievement of the optimal ratio of centralization and decentralization of forest management and forestry production; determining the feasibility of transferring part of the forest fund lands to communal, collective or individual ownership, taking into account the resource and environmental significance of the forest fund, as well as the peculiarities of the socio-economic and environmental situation in Ukraine; organizational and legal restructuring of the forest fund in order to gradually overcome the shortcomings of the existing distribution of forests [14];

- controlling system - data acquisition, processing and transformation into information for management and decision-making, is non-standard, is designed to identify trends and patterns of phenomena and processes in the enterprise, helps to develop measures that ensure its viability. Thus, controlling is based on the system of cost rationing, determining the relationship between sales, costs and profits, the amount of time spent on production [15].

The interaction of systems and components are closely intertwined in the context of forestry production, in particular, at the management level:

- organizational component is aimed at a fuller consideration of forest-ecological, ecological-economic and socio-ecological parameters of forestry at all stages of organization and production;





- the legal component is aimed at forming the regulatory framework for forestry regulation, which is one of the most important circumstances for improving the financial and legal mechanism of state support of forestry in Ukraine in general and its component - forestry production [16];

- motivational component - increasing the efficiency and quality of logistics operations in the field of forestry and timber industry;

- financial and economic component consists of the impact of internal (negative) factors on the state of forest resources, the effectiveness of forestry and timber production involves determining the main types of damage from: death of undergrowth of valuable species in forestry; leaving liquid wood and cuttings; clearing of the estimated felling; changes in breed and age structure of plantations; reduction of efficiency of silvicultural production due to untimely care of silvicultural crops, etc. [17].

With the transition of the national economy to market relations, the mechanisms of the market economy began to differ significantly from the mechanisms of centralized national government. In forestry, organizational and legal principles of financial and economic relations should also be formed, which should correspond to the new political and economic course of the state, in particular such principles as: 1) organizational and institutional support of forest management - improvement of institutional support; combination of market mechanisms with state regulation; improving the tax system of forest use; transformation of organizational structure management of balanced forestry development; 2) continuous existence of forest cover - supported by a sample of individual trees or their biogroups; 3) conservation of biotic diversity - based on the constant maintenance of forests as ecosystems; 4) systematic - contributes to the balance of interests of the subjects in relation to innovative production processes; 5) complexity - determines the optimization of production of all types of forest resources. All the principles are reduced to a balanced use of nature in forestry





production and full use of natural productivity of forest lands, taking into account their forest vegetation conditions for growing forest trees that correspond to them (Fig. 5).

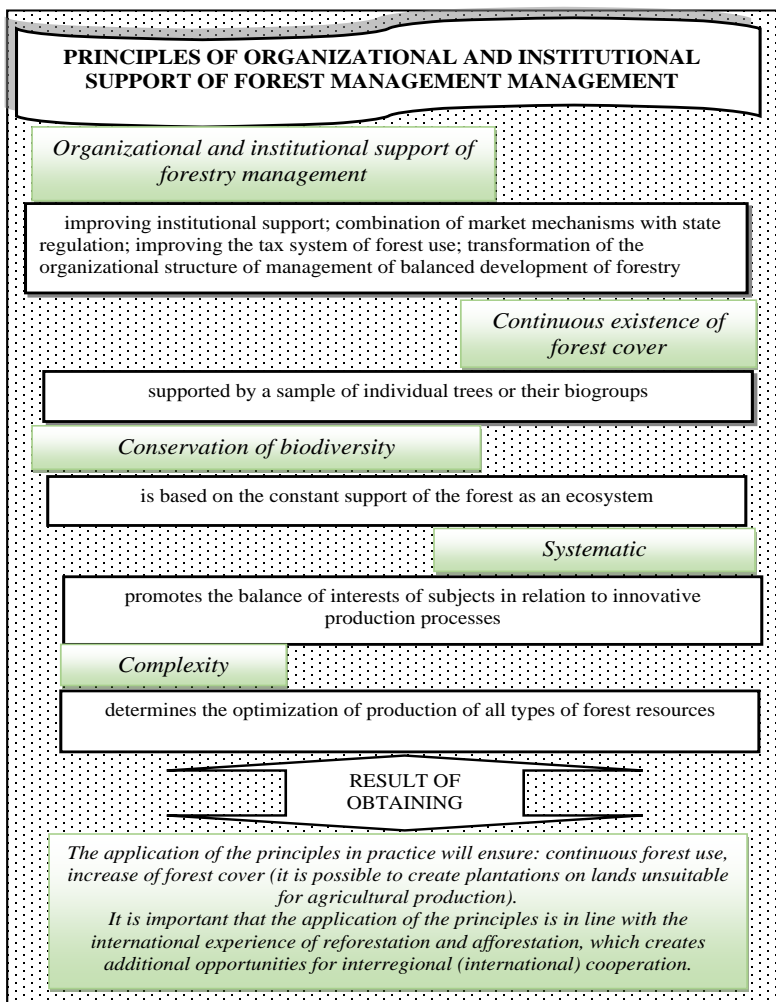

Fig. 5. Principles of organizational and institutional support for forest management

Source: generated by the authors.





Effective application of the principles of state forest management in the system of domestic financial and economic relations implies achieving coherence, purposefulness, reliable connection between the subsystems of the system of balanced forest management in general, public economic management and public management of forestry sectors in particular.

Thus, compliance with the above principles in the formation of the regulatory framework for forestry regulation is one of the most important circumstances for improving the financial and legal mechanism of state support for forestry in Ukraine in general and its component - forestry production. The implementation of such scientifically sound principles in the future will make it possible to revive the forest industry as a powerful direction in the economic system of Ukraine and rebuild it according to advanced foreign standards. This, in turn, will ensure not only the development of forestry production as an industry, but also the restoration of the social component of the village as a whole - employment of the rural population, creation of modern, dignified social infrastructure in the countryside and preservation and development of the Ukrainian people.

Conclusions. Based on the results of our research, we can state that forestry is a unique sector of the economy in terms of importance and types of products, which is subject to its laws. At the same time, the specific features of the studied industry leave a significant imprint on the conduct of forestry production, which makes it unprofitable for private enterprises. Therefore, the proclamation of three forms of ownership was hasty and economically unreasonable. We are convinced of the expediency of maintaining the existing state-owned enterprises under the conditions of revision of forest policy - at the centralized level and the implementation of measures to improve the efficiency of forestry production at the decentralized level. After all, the prospects for our future research are to develop an economic strategy for the development of forestry production.





References:

1. Furdychko O.I., Drobot O.I., Shershun M.Kh. & Shkuratov O.I. (2014). *Zbalansovanyi rozvytok lisovoho sektoru ekonomiky v konteksti yevropeiskoi intehratsii [Balanced development of the forest sector of the economy in the context of European integration]*. Kyiv: Ahrarna nauka [in Ukrainian].
2. Borysova V.A. (2003). *Ekoloho-ekonomichni aspekty pidpryiemnytskoi diialnosti [Ecological and economic aspects of entrepreneurial activity]*. Sumy: Dovkillia [in Ukrainian].
3. Konstytutsiia Ukrainy. Vidomosti Verkhovnoi Rady Ukrainy (VVR) [The Constitution of Ukraine. Information of the Verkhovna Rada of Ukraine (VVR)]. (1996). 30, art. 141. URL: <http://zakon5.rada.gov.ua/laws/show/254%D0%BA/96-%D0%B2%D1%80> [in Ukrainian].
4. Zemelnyi kodeks Ukrainy: Zakon Ukrainy vid 24.10.2001 r. № 2768–III [Land Code of Ukraine: Law of Ukraine of 24.10.2001 № 2768 – III]. (2002). *Vidomosti Verkhovnoi Rady Ukrainy – Information of the Verkhovna Rada of Ukraine*, 34 art. 27. URL: <https://zakon.rada.gov.ua/laws/show/2768-14#Text> [in Ukrainian].
5. Kakhovych O. & Tiuleneva H. (2007). *Lisove gospodarstvo. Aktualni problemy haluzi ta shliakhy yikh v yrishennia [Forestry. Current problems of the industry and ways to solve them]*. *Ekonomichni nauky – Economic sciences*, 13, URL: http://rusnauka.com/21_NIEK_2007/Economics/24123.doc.htm [in Ukrainian].
6. *Lisovyi kodeks Ukrainy. Kodeks Ukrainy pro nadra. Vodnyi kodeks Ukrainy. Povitrianyi kodeks Ukrainy [Forest Code of Ukraine. Subsoil Code of Ukraine. Water Code of Ukraine. Air Code of Ukraine]*. (2011). Kharkiv: Odissei [in Ukrainian].
7. Ozeran V.O., Chik M.Iu. (2011). *Vprovadzhennia kontseptsi stiiikoho rozvytku na pidpryiemstvakh lisovoho gospodarstva*





[Implementation of the concept of sustainable development in forestry enterprises]. *Mizhnarodnyi zbirnyk naukovykh prats – International collection of scientific works*, 3(21), (Vol 1), 266–273 [in Ukrainian].

8. Ovcharuk V.V. (2013). Shliakhy pidvyshchennia konkuren tospromozhnosti rehionu na osnovi rozvytku lisohospodarskoho v yrobnytstva [Ways to increase the competitiveness of the region based on the development of forestry production]. *Naukovyi visnyk NLTU Ukrainy – Scientific Bulletin of NLTU of Ukraine*. 244–249 [in Ukrainian].

9. Drebot O et al. (2021). Methods of calculation of ecological and economic functions of land forest assignment at level of region. *Innovative Economics and Management*. (Vol. 8), 1, 90–101 [in English].

10. Sviridova S.S., Bondarenko A.A. & Kobalchynska Ye.O. (2019). Stratehiia naroshchuvannia potentsialu lisovoho hospodarstva Ukrainy [Strategy for building the potential of forestry in Ukraine]. *Prychornomorski ekonomichni studii – Black Sea Economic Studies*, 41, 121–125. URL: http://bses.in.ua/journals/2019/41_2019/24.pdf [in Ukrainian].

11. Furdychko O. et al. (2021). Ecological and economic reporting as an indicator of the state of forestry land use. *Agricultural and Resource Economics E-Journal* (Vol. 7), 2, 219–250. DOI: <https://doi.org/10.51599/are.2021.07.02.12> [in English].

12. Furdychko O., et al. (2021). Current challenges for sustainable forestry management in Ukraine: production, taxation and investments. *issues. Law, Business and Sustainability Herald*. (Vol. 1), 2, 58–75. DOI: <https://doi.org/10.46489/lbsh.2021-1-2-5> [in English].

13. Volodymyrenko V.M. (2015). Stvorennia efektyvnoho instrumentu upravlinnia lisovym hospodarstvom [Creating an effective forest management tool]. *Naukovyi visnyk Natsionalnoho universytetu bioresursiv i pryrodokorystuvannia Ukrainy. Ser. Lisivnytstvo ta dekoratyvne sadivnytstvo – Scientific Bulletin of the National University of Life and Environmental Sciences of Ukraine. Ser. Forestry and ornamental horticulture*, 222, 20–26 [in Ukrainian].





14. Lytsur I.M. (2009). Prohnoz zminy stanu lisiv na period do 2020 roku [Forecast of changes in the state of forests for the period up to 2020]. *Lisivnytstvo i ahrolisomelioratsiia – Forestry and agroforestry*. Kharkiv: UkrNDILHA [in Ukrainian].

15. Dobrianska V.V. & Sirenko O.V. (2020). Upravlinnia tovarnym asortymentom produktsii lisohospodarskykh pidpriemstv [Management of the product range of forestry enterprises]. *Efektivna ekonomika – Efficient economy*, 1, URL: <http://www.economy.nayka.com.ua/?op=1&z=7590> [in Ukrainian].

16. Kytsenko O.P. (2017). Pryntsypy zdiisnennia derzhavnoi finansovoi pidtrymky lisovoho hospodarstva [Principles of state financial support of forestry]. *Internauka: mizhnarodnyi naukovi zhurnal. Ser. Yurydychni nauky – Interscience: international scientific journal. Ser. Legal sciences*, 3, 17–21 URL: <http://www.inter-nauka.com/magazine/law/> [in Ukrainian].

17. Mishenin Ye.V. (Ed.), Koblianska I.I., Ustik T.V. & Yarova I.Ie. (2013). *Ekoloho oriientovane lohistychno upravlinnia vyrobnytstvom [Ecologically oriented logistics production management]*. Sumy: TOV «Drukarskyi dim «Papyrus» [in Ukrainian].





§ 6.2 SUSTAINABLE DEVELOPMENT OF TOURISM IN THE CARPATHIAN REGION (Pankiv N., Lviv Polytechnic National University, Roik O., Lviv Polytechnic National University)

Introduction. Sustainable tourism development, including tourism's COVID-19 recovery, requires a holistic view of the research of tourist and recreational resources of the Carpathian region and determination of prospects for their use.

The development of tourism in a particular area contributes to solving a number of economic problems in the region, such as employment of local people, construction of roads and housing, establishing various types of communications, forming a positive image of the region, supporting and developing local culture [1]. In other words, the development of tourism in the region forms a modern infrastructure designed for its operation by both tourists and locals [2]. However, the tourism industry, which includes the availability of tourism infrastructure, can only develop under certain conditions, such as the availability of capital, technology, personnel, and tourism resources in the region.

Tourist resources are a motivating basis for choosing a place of rest for tourists and serve as a basis for the formation of a tourist product [3]. They are objects of tourist interest that are potentially able to meet the needs of travelers. An area not endowed with tourist resources in most cases can be considered unsuitable for the organization of tourism in its territory. In this regard, the importance of research on tourism resources as the basis of tourism is increasing [4].

The Carpathian region on the tourist map of Ukraine is gradually gaining the image of an attractive tourist and recreational region, which has great prospects for development [5]. Tourism is proclaimed a strategic direction of economic development of the Carpathian region and is an important factor in a stable and dynamic increase in budget revenues, and a significant positive





impact on the state of affairs in many sectors of the economy. Since the region has common borders and transport links with Moldova, Romania, Hungary, Slovakia, and Poland, the study of recreational and tourist resources of the Carpathian region and identifying prospects for their use for sustainable tourism will promote the development of both domestic and inbound tourism [6].

Relations with the western neighbors can be traced both at the economic level, in particular, the development of tourism, and in the field of culture and the peculiarities of the national composition of the district. The most important transport routes pass through the territory of the district. The Carpathian tourist region includes four regions of Western Ukraine: Lviv, Ivano-Frankivsk, Transcarpathian, and Chernivtsi. The territory of the Carpathian tourist region covers 56.6 thousand km², which is 9.4% of the territory of Ukraine. Of these, the Lviv region covers 21.8 thousand km, Ivano-Frankivsk region – 13.9 thousand km, Zakarpattia region – 12.8 thousand km, Chernivtsi region – 8.1 thousand km. It has a population of 6,120,000 (13% of the national average), most of whom live in villages – 51.4% [7].

The Ukrainian part of the Carpathians is not only one of the most picturesque corners of Ukraine but also the most significant Eastern European health and recreation natural object, a zone of valuable forests, which play the role of a powerful water regulation and air purification system for all of Europe. The climate of the Ukrainian Carpathians is temperate continental, and warm, but its thermal regimes and humidification conditions vary with altitude in a wide range. The Carpathians are rich in mineral waters, a third of Ukraine's forest reserves are concentrated in the mountains, there are more than 2110 species of flowering plants (50% of the gene pool of vascular plants of Ukraine), a large number of valuable trees and medicinal plants [7].

Thus, the research results will help expand the list of tourist and tourist information services, promote the tourist potential of





the region, preserve and rational use of natural tourist resources, increase the number of tourists and develop sustainable tourism, which will increase jobs and, consequently, increase local welfare. population and filling the budget of their communities.

Literature review. The term “sustainable development” translated from English “sustainable development” means “viable, rational development”. Its essence includes challenges to environmental protection, social justice, and the fight against racial and national discrimination. This is a development of society in which the satisfaction of the needs of natural resources of the current generation does not jeopardize the opportunities of future generations, and involves the coordination of environmental, economic, and social needs [8].

As you know, the concept of sustainable development includes three main components: economic, social, and environmental [9]:

- economic – based on the theory of maximization of total income, which is produced while maintaining the total capital that produces this income. This concept provides for the optimal use of limited natural resources, the use of environmental, natural, resource- and energy-saving technologies, as well as appropriate forms of capital (natural and artificial).

- social – human-oriented and aimed at maintaining the stability of social and cultural systems, including the reduction of destructive conflicts between people. An integral part is the fair distribution of material and spiritual goods, as well as the preservation of historical and cultural heritage.

- environmental – aims to preserve the integrity of natural systems. Of particular importance is the viability of ecosystems, on which the global stability of the entire biosphere depends.

Management of the tourism sector on the basis of sustainable development is based on two basic approaches: economical use of natural resources and minimization of damage to the environment; ensuring balanced socio-economic





development of tourist regions [10-12]. Based on this, sustainable tourism should: 1) rationally use natural resources, while supporting basic environmental processes, and contribute to the preservation of natural heritage and biodiversity; 2) support the socio-cultural, historical heritage, and traditions of the region involved in the tourism sector; 3) to ensure the receipt of economic profitability and the creation of conditions for the social development of the local population.

The basic principles of the concept of sustainable development were first voiced in the program document “Agenda XXI”, adopted in 1992 at the UN conference in Rio de Janeiro. Based on this document, in 1996 the World Tourism Organization, the World Travel, and Tourism Council, and the Earth Council developed their own Agenda for the 21st Century in the Travel and Tourism Industry. It defines for the first time the concept of “sustainable tourism”, ie tourism based on the principles of sustainable development. This concept means: "tourism activities in which the management of all resources takes place in such a way that economic, social, aesthetic needs are met and the cultural component, environmental processes, biodiversity, and life support systems are preserved" [13].

Sustainable tourism is a process that is able to meet the needs of visitors, tourists, and localities that receive them, and at the same time, preserves and develops opportunities for the future [13]. The Charter on Sustainable Tourism states that “sustainable tourism is based on sustainability criteria, ie it must be environmentally friendly in the long run, economically viable and socially equal for local communities”.

According to the World Tourism Organization (UNWTO) the Carpathians are expected to become one of the three most attractive European destinations, in particular for ecotourism, nature-based tourism, and culture tourism. Sustainable development of tourism is an opportunity to accelerate the economic development of the region and improve the economic





situation of its inhabitants. In order to achieve the above, the unique natural and cultural values of the Carpathians must wisely be used for creating the own Carpathian model of sustainable tourism development, and the unique, comprehensive and all-season tourist offer of the Carpathians [5].

The Carpathian region is represented on the World Heritage List by 19 properties (mainly representing cultural heritage), which include as many as 87 individual sites or objects, dispersed over the whole region [14]. A relatively high percentage of transboundary World Heritage properties in the Carpathians proves the success of common efforts undertaken by several Carpathian countries, and great potential for further transboundary cooperation on cultural and natural heritage protection in this region. The most obvious benefit beyond inscription of a site on the World Heritage List is that it brings an incredible increase in public awareness of the site and global recognition of its outstanding values, thus fostering tourism development, which, if organized accordingly to the sustainability principles, can significantly support the revival or development of the local economy [16]. Hence, the successful inscription to, and later the constant appearance on the World Heritage List, together with globally famous top tourist destinations is truly a distinction worth every effort, certifying the globally outstanding value of the site, and determining its tourist attractiveness.

The Carpathians have their own instrument of international law, providing basis for transboundary cooperation and a platform for multi-stakeholder consultations – the Framework Convention on the Protection and Sustainable Development of the Carpathians, supplemented by additional Protocols (including the Protocol on Sustainable Tourism). The main goals of the Convention are protection and sustainable development of the Carpathian region, with the overall objective to improve the quality of life, strengthen local economies and communities, and maintain the natural and cultural heritage values of the





Carpathians. The Parties to the Carpathian Convention are the seven countries of the region: Czech Republic, Hungary, Poland, Romania, Serbia, Slovak Republic, and Ukraine [8].

Presenting main material. Thus, the concept of sustainable development is recognized by the world community as a strategic direction for the evolution of society in the XXI century. has a pervasive character and is manifested in every sphere of human activity. Tourism as an integrated system, covering all aspects of life and a significant number of economic activities involved to meet the needs of tourists, is a priority objective of implementation of criteria and principles of sustainable development, which determine the requirements of harmonious coexistence of all tourism entities with the environment.

The Carpathian region is a strategically important cultural, political, and economic region of Ukraine, which, at the same time, is the largest tourist, recreation, and resort region of Western Ukraine. This is a unique land where you can learn about centuries-old architectural and cultural heritage, be enchanted by the picturesque Carpathian landscapes and waterfalls, relax in medical and ski resorts, and participate in revived traditions and rites of generations, enjoy ecologically clean national parks and guests.

Given the natural resource potential of the region, it should develop in an extremely intensive way, in which economic growth will not contradict the preservation and improvement of environmental quality, promote the rational use of natural resources, conservation and reproduction of landscape, and biological diversity. This requires a reorientation of the economy to the formation of recreational and tourist complexes, in particular, the development of ecological tourism through the priority of using the potential of the region.

However, the Carpathian region has all the economic, social, and environmental problems that characterize world civilization as a whole. The greatest pressure on nature and the environment in





the region is created by [18]: industrial and agricultural production, primarily facilities that produce chemically active, toxic, and radioactive waste; motor and railway industries; mining industry; main oil, gas, and product pipelines; powerful sources of electromagnetic fields; loading and unloading operations and migration processes related to cross-border cooperation; scientifically unfounded deforestation, which is accompanied by the appearance of a number of problems (erosion, destruction of the fertile soil layer, reduction of the capacity of the water-forming system, the appearance of windbreaks, floods, landslides, mudslides, etc.).

Tourist activity in the Ukrainian Carpathians harms the natural and cultural environment due to the intensive construction of tourist infrastructure and fragmentation of forests, and active urbanization of traditional recreation centers. Problems of regulation of mass forms of tourism, observance of nature protection requirements in case of introduction of ecotourism initiatives, and also substantiation of forms of sustainable development of recreational and tourist activity became actual in the region.

The main impacts of tourism on the natural environment in the Ukrainian Carpathians are related to [19]:

- 1) tourist infrastructure (transport, accommodation, recreation, skiing) through the creation of anthropogenically modified mountain complexes;
- 2) environmental pollution: surface water runoff from tourist facilities, deterioration of air in tourist centers due to excessive use of individual vehicles;
- 3) recreational digression of soil and vegetation cover and relief on ski slopes and hiking trails.

The main negative consequences caused by tourist activities on the environment of the Ukrainian Carpathians include:

- 1) rapid development of new large tourist complexes, which takes place in a very intensive way with a significant impact on





the natural environment (ski complexes “Bukovel” in Ivano-Frankivsk, Migieva in Bukovina and Volosyanka, and Play in Lviv region). Here they perform significant amounts of earthworks, carry out engineering and technical measures, and deforestation the territory;

2) impoverishment of the traditional landscape of mountainous rural areas as a result of urban tourist development. In this case, multi-story hotel complexes and recreation centers violate the low-rise style of rural development and reduce the aesthetic properties of the territories. Such tendencies are characteristic of the leading tourist centers (Yaremche, Slavske, Kosiv) and many Transcarpathian resorts;

3) intensive tourist anthropopression of vegetation and soils in the green zone of tourist centers (Yaremche, Vorokhta, Slavske, Rakhiv) and near prominent tourist places (mountain peaks of Hoverla, Petros; waterfalls – Breakthrough, Kamyanka, Manyavsky; natural and cultural complexes Manyavsky monastery, Uritsky rocks, Dovbush rocks in Bubnyshche). It is found primarily on hiking trails, highways, and recreation areas.

The current stage of tourism development in the region is accompanied by significant activity in the development of small-format accommodation – agro-houses, cottages, and mini-boarding houses. This tourist building is concentrated around the settlements and is located near the attractive natural objects – forests, valleys of mountain streams. The expansion of this building leads to the displacement and reduction of agricultural land and the impoverishment of the traditional landscape.

Accordingly, in the protected areas of the Ukrainian Carpathians in recent years, there are also negative trends in the impact of recreational and tourist activities on the natural environment. Among them: excessive tourist load on marked hiking trails (Carpathian National Park, Carpathian Biosphere Reserve), significant load and litter of the most visited places in national parks: “Carpathian” – Hoverla, Dovbush Rocks;





“Synevir” – near Lake Synevir; “Skole Beskids” – Kamyanka waterfall, Uritsky Rocks; around the Vyzhnytsia National Nature Park – the objects of the Stone Ring; within the Polyanytsya Regional Landscape Park – the Dovbush Rocks complex.

Ecotourism initiatives in the Ukrainian Carpathians often turn into a kind of mass tourism [19]. In particular, eco-educational trails (thematic) in national natural and regional landscape parks often do not perform their functions, tourist flows are not regulated here, and the degraded condition of the trail surface creates a bad image for Carpathian ecotourism. Access to landmarks has led to excessive gastronomic and overnight facilities (Dovbush Rocks in Polyanytsky RLP and Kamyanka Waterfall in Skolivsky Beskydy National Park). The desire to attract tourists forces us to “open the gate” in valuable natural areas for environmentally harmful types of tourism – cars, including jeeping, skiing. Potentially dangerous for the environment objects and activities in the parks include: a freestyle complex at the foot of Hoverla as an object of mass tourism in the Carpathian National Park, ski resorts in Uzhansky National Nature Park, holding a rally on SUVs on dirt roads in Vyzhnytsia National Nature Park.

In view of this, the problem of finding new concepts of tourism development is extremely important, the key goal of which should be the harmonization of human relations with the environment and social environment, care for the environment used for tourism, and environmental awareness. One of the new vectors of tourism development is the application of the basic principles of the concept of sustainable development.

The time has come for ideas and actions that must proceed from a holistic concept of worldview and responsibility to future generations.

In general, in the Ukrainian Carpathians, there are natural, socio-cultural, and economic preconditions for the implementation





of sustainable development policy in the tourism industry of this region. The main components of this policy should be [19-20]:

- reduction of the negative impact on the functioning of the tourist infrastructure and the dominant types of tourist activities (skiing, recreation, skilled, hiking);

- as evidenced by program and project developments, for the administrative regions of the Carpathian region there are opportunities for more efficient use of natural and historical, and cultural resources and infrastructure improvement to ensure elements of sustainable development as traditional tourism activities (recreation, skiing, hiking) and wider introduction of new tourism products from ecological, ethnographic and rural tourism;

- accelerated development of ecological tourism with a wide use of the potential of national parks and biosphere reserves and rural tourism based on rich ethnocultural heritage should be recognized as priorities in the policy of sustainable tourism in the Ukrainian Carpathians.

One of the main natural tourist resources of the Carpathian region is a relief. Its features are due to the location on the territory of the Carpathian mountain range, which stretches from northwest to southeast and occupies together with the Precarpathian Upland and Transcarpathian Lowland 37 thousand km² (65.5% of the area). The Ukrainian Carpathians are medium-altitude mountains with predominant altitudes of 1000-2000 m. This type of relief, according to researchers, is the best for the organization of recreational activities. The highest peaks reach more than 2000 m, among them – the highest point of Ukraine Hoverla (2061 m). The objects of tourists' attention are picturesque rocks, steep slopes, river valleys, and landforms formed by the activity of the ancient glacier and karst. The rest of the territory is occupied by the lowlands of Maly Polissya (north of Lviv region), which are surrounded by hilly ridges of Roztocze, Orillia, Hologor, and Voronyakiv, as well as hills between the Prut and Dniester rivers (northeast of Chernivtsi region).





The development of speleotourism is facilitated by the presence of caves on the territory, the largest of which are Cinderella, Pioneer, Bukovynka. Solotvyno salt mines are used to treat allergic diseases. Interesting natural objects are mud volcanoes near the village of Starunya, the Ivano-Frankivsk region, and a volcanic dome in Uzhhorod.

Rivers originating in the mountains: Latorytsia, Borzhava, Rika, Tereblya, Teresva, Tisa, Dniester, Stryi, Svicha, Limnytsia, Bystritsa, Prut, Cheremosh, Seret, and others – are characterized by considerable turbidity, especially during floods, rapid flow, low, even in warm weather, and water temperatures. Thus, on the one hand, this complicates their use for mass bathing, and on the other hand, rapids and waterfalls on rivers greatly enhance the aesthetic appeal of landscapes and make possible the development of water extreme tourism. The rivers of the plain part of the Carpathian tourist region add beauty to its landscapes with their deeply incised valleys, on some steep slopes on which ancient rocks are exposed. Lakes Synevyr, Brebeneskul, Nesamovite, and others are the decoration of mountain landscapes.

Numerous deposits of mineral waters of different compositions are important for the development of health tourism. The most famous of them are Morshyn, Truskavets, Skhidnytsia springs of Lviv region, Uzhotsk, Mizhhirya, Polyansk, Novopolyansk, Kvasivske, Shayanske – Zakarpattia, Sheshorske – Ivano-Frankivsk and many others. The development of this type of tourist activity is also facilitated by the presence of deposits of therapeutic mud and ozokerite [21].

For the study of the Sustainable development of tourism in the Carpathian region, as well as opportunities to stimulate its development at the regional and local levels, scientific theories and concepts are systematized to explain the behavior of consumers and providers of tourist and recreational services.

With the growing level of competition in the global and national tourism markets, the assessment of the Sustainable





development of tourism in the Carpathian region becomes especially relevant. There are several approaches to solving these problems, each of which has its advantages and disadvantages, a specific information base, and options for application in practice. Their analysis allowed us to develop a methodological approach to the evaluation of the Sustainable development of tourism in the Carpathian region, which includes an assessment of its attractiveness and a study of factors influencing the formation of the potential of the industry. Comparative evaluation of the Sustainable development of tourism in the Carpathian region is proposed to be carried out using the parametric method, which is due to the ranking of standardized values of the main indicators of the tourist and recreational sphere of the Carpathian region.

The list of key indicators of the parameters of the integrated index Sustainable development of tourism in the Carpathian region (ISDT), which would most accurately reflect its internal nature, specifics of occurrence, and patterns of development, was conducted on the basis of a detailed analysis of a wide range of relevant indicators. and on the basis of which they are manifested and realized in space:

– indicators characterizing the level of tourism development in the region: Number of foreign tourists served by tour operators and travel agents, thousand people (x_1); The number of monuments of culture, history, architecture, archeology, museums, monuments, cult monuments, entered in the State Register of Immovable Monuments of Ukraine, units (x_2); Number of monuments of culture, history, architecture, archeology, museums, monuments, cult monuments created before the 16th century, units (x_3); Number of monuments of culture, history, architecture, archeology, museums, monuments, cult monuments included in the UNESCO World Heritage List, units (x_4); The length of the coastline, km (x_5); Total area occupied by water bodies, thousand hectares (x_6); Total area of mountainous areas, thousand hectares (x_7); Volume of underground mineral water production, m³ per





day (x_8); Total area of protected areas, thousand hectares (x_9); Coefficient of utilization of collective accommodation facilities, % (x_{10}); Number of conference halls, units (x_{11}); Number of places in sanatoriums and health resorts, thousand places (x_{12}); Length of public roads with a hard surface, thousand km (x_{13}); Number of Internet subscribers with broadband wireless access, thousand people (x_{14}); Volume of capital investments in the tourist and recreational sphere, UAH million (x_{15}); Number of gastronomic events in the region, units (x_{16}).

Table 1
Values of indicators characterizing the level of tourism development in the region

Region/ indicator	x_1	x_2	x_3	x_4	x_5	x_6	x_7	x_8	x_9	x_{10}	x_{11}	x_{12}	x_{13}	x_{14}	x_{15}	x_{16}
Zakarpattia	183	15	13	2	0	20,6	896	956	146	21	15	5,141	3,4	481,3	75,0	23
Ivano-Frankivska	3393	31	12	2	0	27	2955	689	126	23	29	3,613	4,1	523,7	84,5	1
Lvivska	7617	39	14	3	0	53,8	99,16	371	60,4	31	105	14,64	8,2	1308,5	550,9	9
Chemivetska	137	18	14	1	0	19,6	7,6	199	27,8	25	5	0,708	2,9	331,7	26,0	1

Source: developed by the authors based on the data [22-24]

– indicators that characterize the socio-economic level of development of the region: Average life expectancy at birth by sex, years (x_1); Natural increase (decrease) in population, persons (x_2); Economically active population aged 15-70 percent to the population aged 15-70 (x_3); Employed population, 15-70 years of interest to the population 15-70 years (x_4); Unemployment of the population 15-70 (according to the ILO methodology) percentage of the economically active population at the age (x_5); The need of employers for workers to replace vacancies (vacancies) thousand people per vacancy (vacancy), persons (x_6 ; x_7); Number of students of higher educational institutions per 10 thousand population (x_8).



Table 2.

Values of indicators that characterize the socio-economic level of development of the region

Region/ indicator	X_1	X_2	X_3	X_4	X_5	X_6	X_7	X_8
Zakarpattia	70,92	601	60,9	54,8	10	0,4	14	180
Ivano-Frankivska	73,72	-2561	60	54,7	8,8	0,5	21	276
Lvivska	73,55	-5129	60,6	55,9	7,7	2,8	6	493
Chernivetska	73,34	-1287	61,5	56,2	8,7	0,7	11	346

Source: developed by the authors based on the data [22-24]

– indicators characterizing the ecological situation in the region: Water abstraction from natural water bodies Discharge of polluted return waters into surface waters Emissions of pollutants into the air Capital investments in environmental protection Waste generation Current environmental expenditures; Environmental quality assessment based on stat. data Cleanliness of reservoirs Cleanliness of recreation areas Cleanliness of atmospheric air

Table 3.

Values of indicators that characterize the environmental situation in the region

Region/ indicator	X_1	X_2	X_3	X_4	X_5	X_6	X_7	X_8	X_9
Zakarpattia	38	4	4,9	5,9	155,6	129,1	4	4	4
Ivano-Frankivska	85	1	196,7	119,7	1935,4	252,7	5	4	4
Lvivska	178	46	103,1	104	2773,8	383,5	3	3	4
Chernivetska	66	2	3	13,8	388,5	70,2	4	4	4

Source: developed by the authors based on the data [22-24]





Standardized values of indicators are determined on the basis of the ratio of actual indicators to their reference value. Since there are no standards for individual properties, the basis for comparing the vector of reference values is the maximum value of indicators among all regions of Ukraine, and the generalized assessment characterizes the degree of deviation of actual values from the reference:

$$Z_{ij} = X_{ij} / X_{\max} (1),$$

where z_{ij} – is the standardized value of the indicator,
 x_{ij} – the value of the indicator that characterizes the index Sustainable development of tourism in the Carpathian region,
 x_{\max} – is the reference (maximum) value of the indicator, which characterizes the index Sustainable development of tourism in the Carpathian region among the indicators in Ukraine.

Table 4.

Standardized values of indicators

indicators characterizing the level of tourism development in the region $I_{basic(i)}^1$																
Region/ indicator	X_1	X_2	X_3	X_4	X_5	X_6	X_7	X_8	X_9	X_{10}	X_{11}	X_{12}	X_{13}	X_{14}	X_{15}	X_{16}
Zakarpattia	0,0	0,19	0,04	0,7	0	0,04	1,0	1,00	0,50	0,2	0,09	0,12	0,36	0,21	0,10	1,00
Ivano-Frankivska	0,5	0,39	0,04	0,7	0	0,06	0,0	0,72	0,43	0,5	0,17	0,09	0,44	0,23	0,12	0,04
Lvivska	1	0,49	0,04	1,0	0	0,12	0,1	0,39	0,21	0,7	0,62	0,35	0,87	0,57	0,76	0,39
Chemivetska	0,0	1,00	0,10	0	0	0,13	0,0	0,00	0,14	0,5	0,07	0,05	0,77	0,23	0,05	0,22
indicators that characterize the socio-economic level of development of the region $I_{basic(i)}^2$																
Region/ indicator	X_1	X_2	X_3	X_4	X_5	X_6	X_7	X_8	X_9	X_{10}	X_{11}	X_{12}	X_{13}	X_{14}	X_{15}	X_{16}
Zakarpattia	0,96	0,5	0,92	0,9	0,6	0,1	0,27	0,27	-	-	-	-	-	-	-	-
Ivano-Frankivska	1,0	0,1	0,9	0,9	0,6	0,1	0,4	0,4	-	-	-	-	-	-	-	-
Lvivska	1,0	0,2	0,9	0,9	0,5	0,8	0,1	0,7	-	-	-	-	-	-	-	-





Chemivetska	1,0	0,1	0,9	0,9	0,5	0,2	0,2	0,5	-	-	-	-	-	-	-	
indicators characterizing the ecological situation in the region $I_{basic(i)}$ ³																
Region/ indicator	X_1	X_2	X_3	X_4	X_5	X_6	X_7	X_8	X_9	X_{10}	X_{11}	X_{12}	X_{13}	X_{14}	X_{15}	X_{16}
Zakarpatia	0,0	0,5	0,6	0,0	0,0	0,0	0,8	0,8	0,8	-	-	-	-	-	-	-
Ivano- Frankivska	0,1	1,0	0,0	0,0	0,0	0,0	1,0	0,8	0,8	-	-	-	-	-	-	-
Lvivska	0,1	0,0	0,0	0,0	0,0	0,1	0,6	0,6	0,8	-	-	-	-	-	-	-
Chemivetska	0,0	1,0	1,0	0,0	0,0	0,0	0,8	0,8	0,8	-	-	-	-	-	-	-

Source: developed by the authors

Calculation of sub-indices as the arithmetic mean of the set of normalized groups of initial indicators:

$$I_{basic(i)} = \frac{1}{j} \sum_{j=n} score(z_{ij}), (2)$$

where $I_{basic(i)}$ – the total value of the group of baseline indicators for region i ,

$score(z_{ij})$ – is the value of the sub-index of region i for the group of indicators j ,

j – is the indicator of the sub-index group, where n corresponds to the number of indicators in the group.

The calculation of the index Sustainable development of tourism in the Carpathian region for each component of the standardized value of the indicator is carried out according to the following formula:

$$I_{SDT} = \frac{1}{n} \sum I_{basic(i)}, (3),$$

where I_{SDT} – index Sustainable development of tourism in the Carpathian region;

n – is the total number of index indicators.

Calculations of sub-indices and the index Sustainable development of tourism in the Carpathian region are presented in Table 5.





Table 5.

Calculations of sub-indices and the index Sustainable development of tourism in the Carpathian region

Region/ sub-indices $I_{basic(i)}$	$I_{basic(i)}^1$	$I_{basic(i)}^2$	$I_{basic(i)}^3$	I_{SDT}
Zakarpattia	0,36	0,57	0,39	0,444
Ivano-Frankivska	0,27	0,58	0,42	0,416
Lvivska	0,48	0,60	0,25	0,462
Chernivetska	0,21	0,55	0,49	0,393

Source: developed by the authors

Thus, the results of the calculation of the integrated index of Sustainable development of tourism in the Carpathian region (Fig. 1) show that the highest level is in the Lviv region (0.46), slightly lower in the Transcarpathia region (0.444), then in Ivano-Frankivsk region (0.416), and the lowest in Chernivtsi (0.393). The average value in Ukraine at the level of Sustainable development of tourism is 0.411. This study shows the extremely low development of the tourism industry both in the region and in the country as a whole in the context of sustainable development.

Analysis of the integrated index of Sustainable development of tourism in the Carpathian region showed that the most powerful (compared to other regions of Ukraine) tourism potential was recorded in all regions of the Carpathian tourist region, among which the Lvivska oblast has the greatest importance, and – the least Chernivetska. All regions are characterized by high value of indicators that characterize the socio-economic level of development of the region, and – the lowest indicators characterizing the ecological situation in the region.





However, efforts aimed at the protection, conservation, and sustainable use of the Carpathian natural resources cannot be achieved by one country alone, but require regional cooperation. At the same time, the importance of cross-border cooperation in achieving environmental integrity is growing.

Conclusions. Thus, the development of an effective regional policy for the implementation of elements of sustainable tourism development is in line with the priorities of the Framework Convention on the Protection and Sustainable Development of the Carpathians. Taking into account the natural, economic, scientific, and technical potential available in the Carpathian region, as well as its historical and geographical features, the strategic goal of the long-term development of the territory is to create effective tourism based on the optimal use of nature, logistical, labor and intellectual resources. a system that will ensure the material well-being of the population and environmental security of the Carpathian region. That is, the goal of the strategy of sustainable tourism development in the region is to transform the Carpathians into a safe space with a clean environment, rich natural resources, and historical and cultural heritage, attractive to residents, entrepreneurs, investors and tourists, which requires a fundamental change of approach to all spheres. In this context, the Concept, Programs, and Development Plans of the regions of the Carpathian region for the short and long term, which should be based on the ideas and principles of sustainable development, are important.

But, at present, a third of the country's nature reserves are damaged by a full-scale, war of aggression, which on February 24, 2022, the Russian Federation by means of units of the armed forces, heavy ground weapons, including long-range artillery, missiles, ships and military aircraft launched against Ukraine on land, sea, and airspace. The invasion has already resulted in significant civilian casualties and damage to Ukraine's natural heritage.





Currently, the psychological state of Ukrainians, especially those far from home, needs help. One of the types of psychological relief is conducting guided tours, the main purpose of which is not only to provide interesting information on the topic of the tour but also to share your love for the cultural heritage of your region. Distraction from negative thoughts helps to restore the state of mind and fight depressive moods.

To support people who were forced to leave their homes due to the war, volunteer guides began conducting free tours. Through excursions, internally displaced persons better understand the residents of the area to which they have moved. This allows them to feel more comfortable and get rid of panic fear due to contrived prejudices.

Today, tours are actively conducted in the central-western regions of Ukraine. To inform the population of the region about various events and activities, local telegram and Viber channels are used, as well as social networks, where they tell in more detail about the time and programs of events.

In addition to free tours for internally displaced persons, the demand for paid tours is beginning to recover.

This is due to the fact that the vast majority of the population will understand that the war will not end as quickly as we all hoped at the beginning, and in the summer season want to distract from heavy thoughts and at least a little enjoy the beauty of cultural monuments, scenery and just breathe fresh air. That is why most local people, who are already well acquainted with the sights in their city, apply for field trips.

– The need for recreational tourism will increase. Two years of the COVID pandemic, which quickly drove us into military chaos, then - a wave of migration, going beyond the ordinary, stress, grief, and loss. After these horrors, people will want something simple and relaxing. Rest by the sea, in the mountains, or in the woods is something that will bring you back to life and help you regain strength.





– Relax tours will become popular to help restore the psyche. Many people are exhausted morally and physically. Especially those who were in the thick of things: the military, doctors, and police. Residents who found themselves at the epicenter of war and destruction.

– Trips to native familiar lands, growing interest in traditions. People already want to feel something familiar. Spend a simple weekend with a fishing rod near the pond. Watch the children play in the yard. This will give the feeling of a normal life that was before the war. Pottery and Easter painting will help to cure stress. People will be interested in very grounded, almost routine things that restore confidence that life goes on and that will help them feel the joy of the moment.

References:

1. Hunt, C. A., Durham, W. H., Driscoll, L., & Honey, M. (2015). Can ecotourism deliver real economic, social, and environmental benefits? A study of the Osa Peninsula, Costa Rica. *Journal of Sustainable Tourism*, 23(3), 339-357. doi: 10.1080/09669582.2014.965176
2. Anup, K. C., Rijal, K. & Sapkota, R. P. (2015). Role of ecotourism in environmental conservation and socio-economic development in Annapurna conservation area, Nepal. *International Journal of Sustainable Development & World Ecology*, 22(3). 251-258. Doi: 10.1080/13504509.2015.1005721.
3. Honey, M. (2008). *Ecotourism and Sustainable*. 2nd ed. Washington, USA: Island Press. Retrieved from https://www.academia.edu/37796180/_Dr_Martha_Honey_PhD_Ecotourism_and_Sustainable_b_ok_cc. (Accessed 27 May 2022)
4. Boley, B. B. & Green, G. T. (2016). Ecotourism and natural resource conservation: the potential for a sustainable symbiotic relationship. *Journal of Ecotourism*, 15(1). 36-50. Doi: 10.1080/14724049.2015.1094080.





5. Výrostová, E., Hrabovská, Z. and Dioba, A. (2021). Tourism and regional growth in the Carpathian Euroregion – a panel data approach. *European Journal of Tourism Research* 29. 11-29.
6. Popović V., Milijić S. and Vuković P. (2012). Sustainable tourism development in the Carpathian region in Serbia. *SPATIUM International Review*, 28. 45-52.
7. The Status of the Carpathians (2001). A report developed as a part of The Carpathian Ecoregion Initiative. URL: https://wwfeu.awsassets.panda.org/downloads/ceri_statusofthecarpathians_wwfdcp2001.pdf. (Accessed 27 May 2022).
8. Carpathian Convention (2011). Protocol on Sustainable Tourism to the Framework Convention on the Protection and Sustainable Development of the Carpathians. Bratislava: Carpathian Convention. URL: <http://carpathianconvention.org/protocols-to-the-convention.html>. (Accessed 27 May 2022).
9. Hunter, C. (1997). Sustainable tourism as an adaptive paradigm. *Annals of Tourism Research*, 24 (4). 850-867. Doi: 10.1016/S0160-7383(97)00036-4.
10. Briassoulis, H. (2002). Sustainable tourism and the question of the commons. *Annals of Tourism Research*, 29 (4). 1065-1085. Doi: 10.1016/S0160-7383(02)00021-X.
11. De Leaniz, P.M.G., del Bosque, I.R. (2015). Sustainability: A competitive advantage in the tourism industry. *Handbook on Tourism Development and Management*, 39-58. URL: https://www.novapublishers.com/catalog/product_info.php?products_id=52900. ISBN: 978-163463672-8; 978-163463646-9.
12. UN General Assembly Resolution 73/245, (2018). Promotion of sustainable tourism, including ecotourism, for poverty eradication and environment protection. Retrieved from <https://undocs.org/en/A/RES/73/245>. (Accessed 27 May 2022)
13. UNWTO (2020). Retrieved from <https://www.unwto.org/> UNWTO INSTO (2020). Retrieved from <http://insto.unwto.org>. (Accessed 27 May 2022)





14. Stronza, A. L., Hunt, C. A., & Fitzgerald, L. A. (2019). Ecotourism for Conservation? *Annual Review of Environment and Resources*, 44. 229-253. Doi: 10.1146/annurev-environ-101718-033046.
15. World Heritage and Sustainable Tourism in the Carpathians – Background document. (2019) URL: http://www.carpathianconvention.org/tl_files/carpathiancon/Downloads/03%20Meetings%20and%20Events/Implementation%20Committee/CCIC_Modra%202017/documents/Doc.%2025_World%20Heritage_Sustainable%20Tourism_Carpathians.pdf. (Accessed 27 May 2022).
16. Zsóka, Á., Szerényi, Z. M., Széchy, A. & Kocsis, T. (2013). Greening due to environmental education? Environmental knowledge, attitudes, consumer behavior and everyday pro-environmental activities of Hungarian high school and university students. *Journal of Cleaner Production*, 48. 126-138. Doi: 10.1016/j.jclepro.2012.11.030.
17. Jackson, G., & Wood, M. E. (2016). Ecotourism, *Oxford Research Encyclopedia of Environmental Science*, Retrieved from <https://doi.org/10.1093/acrefore/9780199389414.013.378>.
18. Dyula, F. (2003). Ecological and economic principles of development of border regions of Ukraine and Hungary: author's ref. dis. for science. degree of Cand. economy. Science: special. 08.10.01. Lviv.
19. Zinko Yu., Malska M., Ivanyk M., Blagodyr S. (2014). Tourism in the Carpathian region: threats to the environment and ways of sustainable development. *Visnyk of Lviv National University. The series is geographical*.45. 443-451. (In Ukrainian)
20. Zyma, O. & Golub, M. (2015). Potensial ekolohichnoho turyzmu v Ukraini. *Visnyk Kyivskoho Natsionalnoho TorhovelnoEkonomichnoho Universytetu*, 5. 53-62. (in Ukrainian).
21. Pankiv N. Characteristics of the ecotourism potential of the Carpathian region in the context of sustainable tourism development, 1 electronic optical disc (DVD). Pp. 395- 399.





22. Interfax-Tourism (2020). Retrieved from <https://tourism.interfax.ru/ru/news>. (Accessed 20 November 2021)
 23. IUCN (2020). Retrieved from <https://www.iucn.org>. (Accessed 27 May 2022)
 24. Headout (2020). Retrieved from <https://blog.headout.com/post-covid-travel-reopening-trends>.
 25. Balmford, A., Green J. M. H., Anderson, M., Beresford, J., Huang, C., Naidoo, R., et al. (2015). Walk on the Wild Side: Estimating the Global Magnitude of Visits to Protected Areas. *PLoS Biology*, 13(2), e1002074. doi: 10.1371/journal.pbio.1002074
- Blue flag (2020). Retrieved from <https://www.blueflag.global>. (Accessed 27 May 2022).





§ 6.3 СТРАТЕГОЛОГІЧНА АРХІТЕКТОНІКА СИСТЕМИ SMART-ІНФРАСТРУКТУРИ В МІСЬКИХ АГЛОМЕРАЦІЯХ УКРАЇНИ (Карпінський Б.А., Львівський національний університет імені Івана Франка, Пфістер Д.Г., Львівська міська рада, Карпінська О.Б., Львівський національний університет імені Івана Франка)

Вступ. Вже нині понад 54% населення світу, що становить майже 4 млрд осіб, проживають у містах, хоча, не слід нехтувати й тим, що загальний рівень урбанізації як за континентальним, так і за державним розподілами є досить відмінним. Окрім того, доведено, що місто на кожному етапі історичного розвитку займає все вищу сходинку в системі соціально-економічних досягнень людства. Властиво, в теперішній час міста виступають вираженням стратегіологічним комунікаційним вузлом, діяльність якого активно формується та забезпечується розвитком інформаційних технологій. У цьому контексті, на думку провідних експертів, тренд урбанізаційних процесів набиратиме подальшого нарощування, оскільки протягом наступних декількох десятиліть сумарна чисельність міського населення зросте ще на 50% (до 6 мільярдів осіб, тобто до 2/3 населення планети житиме в містах), насамперед в міських агломераціях. Зазначимо, що нині міські агломерації (тобто крупні міста, що поступово втягують в свій оборот інфраструктуру менших міст, які орієнтовані на місто (чи кілька великих міст) і така узагальнена інфраструктурна мережа великого та менших міст стає найбільшим виробником валового внутрішнього продукту (ВВП), характеризується переважними ринками збуту та стрімко розростається в них) активно формуються на різних континентах. Стратегіологічна архітектоніка системи означених демографічних зрушень потребує прийняття





зважених управлінських смарт-рішень у розвитку інфраструктури міських агломерацій, адже адекватно зі

Доцільно зазначити, що проблемам створення, реалізації та розвитку підходів розумних міст (Smart City) присвячено низку досліджень певного загалу науковців. Зокрема, з виділеною тематикою пов'язані наукові праці Д. Вошборна, А. Грінфілда, М. Гріффінгера, Р. Дамері, А. Калагліу, Х. Крамара, Р. Холла, М. Бойко, А. Жуковича, Р. Небесного та інших [1–2, 35–39].

Однак, аналіз проведених досліджень доводить, що вони стосуються лише окремих аспектів на рівні місцевого управління та муніципального розвитку без комплексного розгляду мотивів та й досвіду створення smart-інфраструктури. Недостатня увага надається розгляду й реалізації механізмів імплементації зовнішніх дієвих концепцій для конкретних міст України, які лише починають відкривати для себе переваги стратегіологічного розвитку через ідеологію використання «smart city», а це актуалізує відповідно й означену потребу. Окрім того, на практиці для багатьох українських міст згадана ідеологічна концепція постає не лише як виключно далекоюсяжна перспектива, а інколи, навіть, здається певною теоретичною утопією в контексті реалізації. Саме тому проведення цілеспрямованих як заходів, так і досліджень щодо проблематики стратегіологічної архітекτονіки системи формування й впровадження smart-інфраструктури є доцільним, а значить потребує активізації наукових пошуків з проблематики.

Виклад основного матеріалу. Архітектоніка процесної складової й механізм управління міською агломерацією. Прийнято, що процес управління містом складається з двох елементів: організаційного та економічного механізмів [31]. Зокрема, організаційний механізм включає в себе нормативно-правове регулювання, а саме: розподіл повноважень і функцій, розмежування сфер





впливу та відповідальності, налагодження вертикальних і горизонтальних зв'язків у межах самої організаційної структури управління містом; визначення умов всіх видів діяльності на території міста; конкретизує заходи з координування, що є запорукою узгодженості дій, поєднання управлінських рішень для отримання результату та засоби регулювання системи зв'язків між суб'єктами управління у місті [31]. Управління містом здійснюється за видами: концептуальне управління, стратегічне управління, оперативне або поточне управління [2, 27].

Можливо стверджувати, що архітектоніка системи управління містом включає як ідею, так і певну парадигму його розвитку. Властиво означена ідея ілюструє стратегіологічне бачення розвитку міста, його перспективу. Об'єктивно, що стратегічне управління передбачає створення стратегіологічних засад розвитку міста. Виходячи з цих положень, реалізація ідеї розвитку втілюється ще на етапі розробки програми міської стратегії, де визначаються конкретні стратегічні та операційні цілі, їх завдання та відповідні проекти, що будуть реалізовані в інтересах містян. Фактична ж реалізація таких стратегічних цілей забезпечує збалансований та комплексний розвиток міста, описує його візію й перспективний напрямок, куди міській агломерації доцільно рухатись. Так, на стадії оперативного (або поточного) управління провадиться безпосереднє управління певною конкретною сферою діяльності у межах міської агломерації. Властиво на цьому етапі відбувається безпосереднє управління певними видами діяльності міста, тобто цілі оперативного управління стають реальною умовою функціонування міської агломерації.

Сучасна інноваційна політика міського управління базується на дієвому поєднанні пошуку вирішення під час стратегічного та просторового планування ключових челенджів (челендж – це імпульсний виклик, подолання





життєвих перешкод), які безпосередньо в конкретний часовий проміжок впливають на: містян; інфраструктуру; безпеку; економіку та стан навколишнього середовища; концепції партнерських відносин «громадяни – влада», орієнтованих на розвиток публічних інституцій та ефективної їхньої взаємодії з місцевими жителями [27].

Системно механізм для ефективного та комплексного управління міською агломерацією в сучасних умовах органічно складається з окремих узагальнених складових (табл. 1).

Таблиця 1

Базові складові механізму управління міською агломерацією

Назва складової	Визначення
Стратегія соціально-економічного розвитку міста	метод досягнення цілей, визначених муніципалітетом, спрямованих на розвиток місцевої економічної політики з врахуванням соціальних інтересів жителів
Програма розвитку міста	програмний документ, що відображає повну характеристику міської агломерації, який лежить в основі прийняття ключових управлінських рішень як для її функціонування, так і формування стратегіології розвитку
Бюджет міста	це спеціальний рахунок, через який відбувається наповнення, формування, перерозподіл та використання міського бюджету (тобто на якому акумулюються фінансові ресурси для забезпечення основних потреб мешканців міста)
Генеральний план міста	містобудівна документація, яка визначає ідейно-принципові питання щодо розвитку, планування, забудови та іншого використання території конкретної агломерації

Джерело: сформовано авторами на основі [25, 27, 33].





Отже, в системі реалізації стратегіологічних засад міського управління пріоритетними цілями повинні бути: задоволення потреб мешканців, раціональне використання ресурсів громади, ефективне функціонування муніципалітету в інтересах територіального розвитку.

На даний час архітектоніка традиційної системи управління містом є трьохрівневою, а її схема наведена на рис. 1.



Рис. 1. Архітектоніка традиційної трьохрівневої системи управління містом

Джерело: розроблено авторами на основі [28].

У цій схемі на верхньому рівні (міська рада, голова міста, виконавчий комітет) зосереджено усі міські ресурси. Характерною ж особливістю середнього рівня (районні адміністрації) є те, що на ньому як фінансові ресурси акумулюються в недостатньому обсязі, так і недостатньо матеріальних ресурсів для задоволення першочергових потреб населення й вирішення стратегічних завдань у місті. Через характерні обставини та й у силу свого статусу даний





рівень недостатньо функціонує з громадянами, а відповідно є найменш ефективним з-поміж інших рівнів прийнятої системи управління містом. Нижній рівень (комунальні підприємства – управляючі компанії) в свою чергу має в наявності недостатні техніко-технологічні та ресурсні можливості для реалізацій передбачених для нього функцій. Хоча, саме на цьому нижньому рівні відбувається найбільш безпосередній контакт з мешканцями міста, а через те він має функціонувати найбільш ефективно в інтересах його територіального (інфраструктурного) розвитку. Оскільки широкий обсяг передбачуваних функцій у нормативно-правових документах цього рівня та недостатність різного виду ресурсів для їх забезпечення призводять до того, що система управління означеного рівня оперативно не справляється повністю зі своїми статусними обов'язками, а отже саме тут накопичується найбільша кількість скарг та невирішених (негативних) звернень мешканців до владних інституцій. Зокрема, щодо останнього то у Львівській міській агломерації (780,8 тис. мешканців) наявна тенденція на їх зростання (5-11% щороку), насамперед через проблемні питання з пандемії коронавірусу, а з 24 лютого 2022 р. до них додалась ще й повномасштабна війна з державою-анексором Росією [11–13, 22].

Загалом, архітектоніка системи управління міською агломерацією повинна орієнтуватись на досягнення кінцевих цілей управління в контексті задоволення потреб мешканців та підтримання якісного функціонування міського середовища. Виходячи з цього, міським агломераціям важливо здійснювати активний пошук й залучення ресурсів з адекватним розвитком управлінських навичок виконавчих служб та здійсненням заходів з підвищення інвестиційного клімату та їхньої інвестиційної привабливості В контексті означеного, у Львівській міській агломерації вдасться підтримувати стабільну ситуацію з забезпечення інвестиційної привабливості, насамперед, туристичної галузі через унікальність архітектурно-історичної спадщини; інформаційної сфери із потужною чисельністю висококваліфікованих програмістів.





Архітектоніка засадничих положень щодо формування системи Smart City. За своїм сутнісним наповненням архітектоніка інноваційної системи Smart City являє собою цілісну концепцію інтеграції технологій для якісного, розумного управління містом. Властиво сам термін «smart» вказує на певну властивість об'єкта управління, що характеризується інноваційністю застосування Інтернет-комунікацій (smart-phone, smart-tv, smart-home тощо) [5, 7, 26, 37–38]. Вже з початку XXI ст. зростає тенденція до активного використання приставки «smart-» з об'єктами управління: смарт-рішення, смарт-міста, смарт-країни. Зазначимо, що вперше термін «Smart City» застосував П. Друкер у 1954 р., хоча тоді йшла мова про «розумне суспільство, що проживає на території міста» [8]. Тоді (тобто у середині XX-го століття), термін «Smart» більше ототожнювався з поняттям, що означало «збалансований розвиток». Окрім того, П. Друкер запропонував підхід, згідно якого цілі мають відповідати критеріям щодо «розумного управління» (табл. 2) [8].

Таблиця 2

Побуквове розшифрування терміну «Smart» за підходом П. Друкера

Літера	У контексті збалансованого розвитку	За критеріями та відповідними цілями
S	Self-directed (самокерований)	Specific (конкретний)
M	Motivated (мотивований)	Measurable (вимірюваний)
A	Adaptive (адаптивний)	Attainable (досягнутий)
R	Resourceenriched (ресурсозбережний)	Relevant (актуальний)
T	Technological (технологічний)	Time-bounded (визначений у часі)

Джерело: розроблено авторами на основі [6, 8].





Фактично, термін «Smart» є комплексним, узагальнюючим поняттям, що містить характерне завданням наповнення. Зокрема, у перекладі на українську мову термін означає «розумний» і, відповідно, за причинно-наслідковим зв'язком, можемо визначати як «такий, що сприяє розвитку, водночас із застосуванням новітніх технологій».

Однак, в контексті аналізу поняття «розумне місто», доцільно підкреслити, що не існує єдиної загальноприйнятої дефініції. Оскільки термін відносно новий, то й дослідники по-різному його трактують. Так, на думку С. А. Чукут та В. І. Дмитренко, «Smart city» (розумне місто) безпосередньо пов'язане з автоматизацією життєдіяльності міста та її певною роботизацією [32]. Грінфілд А. вважає, що термін «розумне місто» напряду пов'язаний з розвитком електроніки та нанотехнологій, а значить ототожнюється з роботизованим містом [38]. Бойкова М. розглядає міста як об'єкти хаотичного суспільно-економічного руху, до яких не завжди можна застосувати стратегічне управління [2]. Водночас розробники концепції European Smart Cities Віденського технологічного університету вважають, що «smart» місто – саме управлінська категорія, це місто, яке ефективно використовує всю доступну інформацію для кращого розуміння й контролю своїх функцій та оптимального використання наявних ресурсів, у тому числі мешканців [37].

За своїм змістом концепція Smart City (розумне місто), згідно офіційного визнання Європейського Союзу, є концепцією, що включає в себе комплекс розумних електронних технологій для наскрізного управління містами. Окрім того, Smart City обов'язково включає в себе поняття «Інтернет речей». Зазначимо, що Інтернет речей (Internet of Things, IoT) – це певна сукупність пристроїв, в яких вбудовані датчики, що зчитують певну інформацію через дротові та бездротові мережі [3, 23]. Водночас, перша згадка про термін Smart City в науковому світі датується 1999 роком





та пов'язується з британським науковцем Кевіном Ештоном з Массачусетського технологічного інституту. Саме «Інтернет речей» низка дослідників пов'язують з четвертою промисловою революцією. Об'єктивно, що складовою частиною Інтернету речей є Індустріальний (або Промисловий) Інтернет речей. Нині вже актуалізується термін «Інтернет всього (Internet of Everything, IoE), який прийде на зміну Інтернету речей у найближчій перспективі.

Водночас, архітектоніка ж української концепції «Kyiv Smart City» ґрунтується на тому, що розумне місто це певна модель трансформації міста, де міські проблеми та вдосконалення управлінських процесів вирішуються за допомогою інформаційних технологій [19]. За характерним визначенням Європейської Комісії «Smart City» – «це «системи людей, що взаємодіють використовуючи потоки енергії, матеріалів, сервісів і фінансових інструментів для сприяння сталого економічного розвитку, еластичності, і вищого рівня життя; дані потоки та взаємодії стають розумними через створення стратегічного використання інформації та комунікаційної інфраструктури і сервісів в процесі прозорого міського планування та менеджменту, що швидко пристосовується до соціальних і економічних потреб суспільства» [35]. Окрім того, систему Smart City можна також визначити як технологію для вирішення проблеми урбанізації та систему заходів для реалізації цілей громади міста. Як впливає з означеного, при визначенні терміну «Smart City» потрібно застосовувати комплексний, системний підхід, адже дане поняття є багатоаспектним (рис. 2).





Рис. 2. Архітектура системної взаємодії інтегральних факторів, що впливають на формування розумного міста

Джерело: сформовано авторами на основі [1, 19, 36].

Також зазначимо, що з розвитком економічної науки активно почало застосовуватись поняття відкритих даних (за своїм змістом, *відкриті дані* – це ідеологічна конструкція за якою окремі дані мають бути вільними як для використання, так і розповсюдження будь-яким чином), а основне завдання котрих – це сприяти економічному зростанню. Виходячи з цього, пріоритетним завданням системи Smart City є ефективне використання його ресурсів, ґрунтуючись на Big Data (інформація в умовах реального часу). У цьому випадку





поняття Інтернет речей (IoT, Internet of Things) стає обов'язковою складовою поняття Smart City. Загалом, IoT означає сукупність пристроїв з датчиками, які зчитують інформацію через мережі [3, 5].

Аналіз показує, що нині щодо проблематики розумних міст існують різні концепції та теорії як у визначенні, так і розумінні. Зокрема, базисні теорії архітекtonіки системи групування розумного міста наведено в табл. 3.

Таблиця 3

Архітекtonіка системи групування сучасних теорій розумних міст

Група	Зміст	Наповнення
Теорія А	Smart-машини та організації	місто стає smart, якщо використовує інформаційні технології задля автоматизації різноманітних процесів
Теорія В	Залучення громад, організацій та підприємств	ґрунтується на врахуванні налагодження співпраці між громадами, організаціями, застосування інновацій з метою розвитку
Теорія С	Міста, які навчаються та адаптуються	вказується на системне об'єднання міст між собою через обмін досвідом та залучення до власних мереж (особливістю цього є те, що акцент робиться не на технології, а на управлінні)
Теорія D	Інвестування в майбутнє	стверджується, що інвестуючи в smart-технології місто отримує додатковий потенціал для подальших переваг (для майбутнього)

Джерело: сформовано авторами.





Водночас, за підходом European Statistical Office (Європейської статистичної організації), система Smart City має шість базових складових (рис. 3). Відповідно цього підходу, місто є smart, за умови, що до управління ним підходять комплексно, співпрацюючи за 6-ма основними напрямками з використанням цифрових, інформаційних та комунікаційних технологій задля ефективного вирішення пріоритетних питань громадськості. Передбачається, що за такої взаємодії напрямків та співпраці між ними, спостерігається розвиток як кожного з них окремо, так і загальний розвиток системи. Наведена smart-кооперація сприяє цілеспрямованому формуванню й розвитку розумної економіки, розумного середовища, розумного управління, розумної мобільності, розумного життя та розумного суспільства, забезпечуючи тим багаторівневий прогрес.



Рис. 3. Архітектура основних складових системи Smart City
Джерело: розроблено авторами на основі [36].



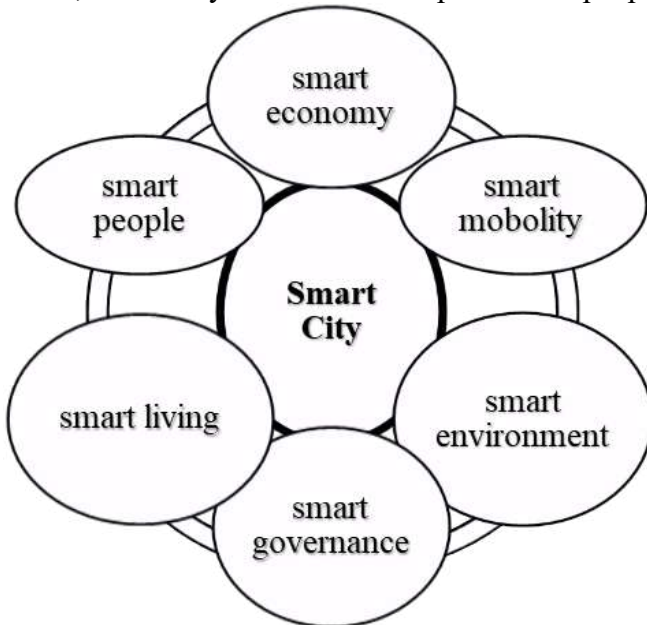

З іншого боку, за визначенням Кілінга, якщо публічне управління – це «пошук у найкращий спосіб використання ресурсів задля досягнення пріоритетних цілей державної політики» [36] то Smart City – це пошук у найкращий спосіб використання ресурсів задля найефективнішого розвитку міста. Отже, можна стверджувати, що система Smart City є невід’ємною частиною публічного управління.

Окрім того наявна й інша класифікацію розумних міст, яка запропонована експертом у сфері урбаністики Біллом Хатчінсоном (табл. 4).

Таблиця 4

Класифікація Smart City за Біллом Хатчінсоном

Назва	Характеристика
Smart City 1.0.	Відсутня загальна візія розвитку розумного міста, а впровадження розумних технологій не пов’язані між собою в залежності від сфер реалізації
Smart City 2.0.	Взаємозв’язок непов’язаних компонентів, що слугують джерелами інформації, з іншими смарт-рішеннями
Smart City 3.0.	Об’єднання всіх технологічних компонентів в загальну міську інфраструктуру

Джерело: розроблено авторами на основі [26].

Варто зауважити, що міст, які можливо було б віднести до Smart City 3.0. ще немає в наявності. Однак, за даними компанії GARTNER, до 2040 року 60% населення світу буде проживати в містах, а прогнози ООН свідчать, що до 2050 року 80% населення світу буде проживати у містах [21, 24], що свідчить про тенденцію на нарощування урбанізаційних процесів.

Загалом, система розумного міста як сучасна інноваційна управлінська модель веде до комплексного та збалансованого розвитку, створює можливість здійснювати





високоєфективне управління містом через: активне використання інформаційних технологій, впровадження інноваційних підходів до вирішення проблемних питань, а значить позитивно впливати на рівень прозорості роботи міських органів влади та цілеспрямовано залучати його мешканців до управлінського процесу.

Стратегіологічна архітектоніка розвитку системи Smart City в Україні. Аналіз показує, що розвиток електронного урядування є важливою передумовою в стратегіологічній архітектоніці розвитку системи Smart City. Так, в Україні спостерігається прогрес за цим напрямом, зокрема: розгорнута діяльність Центрів надання адміністративних послуг; у Національній службі здоров'я України функціонує електронна система охорони (НСЗУ E-health); активізовано застосунок ДІА («держава в смартфоні») та інші заходи сприяють як процесу поступового перетворення усіх державних послуг на зручні онлайн-сервіси (цифровізація на місцевому та національному рівнях), так і покращують якість життя громадян, які звертаються за необхідними послугами.

Зокрема, функціонування Центрів надання адміністративних послуг (ЦНАП) є пріоритетним напрямом діджиталізації суспільства в умовах децентралізації. Станом на 2021 рік, в Україні вже функціонувало [34]:

- понад 900 ЦНАПів;
- 3 Дія Центри;
- більше 2 тисяч точок доступу до адміністративних послуг;
- послуги з 13 сфер життєдіяльності.

В електронну систему охорони здоров'я України вже занесено 27,8 млн пацієнтів, які обслуговуються 1939 медичними закладами первинної медичної допомоги з 24,6 тис. лікарів та 1122 аптечних закладів з 9,4 тис. фармацевтів.





Окрім того, у 2021 році Верховна Рада України підтримала законопроект «Про публічні електронні реєстри», який значно полегшує процедуру отримання чи відправлення довідок, оскільки отримати необхідний документ чи додати скан-копію можна буде не виходячи з дому. Означене підтверджує, що в Україні здійснюються цілеспрямовані заходи до формування paperless (з англ. – «без паперової») держави.

Однак для того, щоб України стала справді цифровою державою, потрібно з позиції стратегіологічної архітектури пройти ще тривалий шлях, а саме: розробити більше електронних послуг, оновити законодавчу базу, упорядкувати роботу держреєстрів й при цьому забезпечити технічні можливості та захист даних [40]. Підкреслимо, що держава може бути цифровою, коли міста будуть smart. Зокрема, основні складники «Цифрової держави» згідно єдиного порталу державних послуг ДІЯ наведено у табл. 5.

Таблиця 5

Базові складники «Цифрової держави»

Назва складника	Змістове наповнення складника
Електронне урядування	Системне проведення внутрішніх процесів управління за допомогою інформаційних технологій
Кібербезпека	Загальна безпека в електронному просторі: конфіденційність і цілісність даних, доступність у випадках необхідності
Електронна демократія	Голосування, громадські бюджети, консультації та опитування – онлайн
Електронний бізнес	Документообіг – повністю електронний, без паперу, оплата – безготівкова





Електронний суд	Уніфікований електронний документообіг, розгляд окремих справ онлайн, постійний доступ до необхідних документів
Електронна охорона здоров'я	Уніфікована електронна медична книжка для кожного пацієнта, цифрова інфраструктура лікарень незалежно від місця знаходження, дистанційний моніторинг стану пацієнта
Електронна освіта	Електронні: журнали, документи, тести й форми, навчальний контент на різних носіях, безпроводний інтернет у всіх школах
Електронна транспортна система	Електронний квиток для громадського транспорту, зручна транспортна інфраструктура
Розумні міста	Електронна модель міста для розв'язання різноманітних міських проблем через використання інтегрованих інформаційних технологій
Цифрові навички	Організація й базова цифрова освіта для всіх громадян
Повсюдний інтернет	Загальний повний доступ до інтернету в будь-якій точці держави

Джерело: сформовано авторами на основі [40].

Про активність користувачів додатку «Дія» видно з того, що станом на початок 2022 р. їхня кількість перевищила 10 мільйонів [41], при чому лише з серпня 2021 року зареєструвалося більше 3 млн осіб, що пов'язано з отриманням відповідних Covid-сертифікатів.

Загалом, після підписання Україною Угоди про асоціацію з Європейським Союзом (ЄС), наша держава покращила свої позиції на шляху до Єдиного цифрового



ринку (ЄЦР). Так, переваги ЄЦР слугуватимуть значним поштовхом для економічного зростання України та зближенню з нормами та Стандартами Європейського Союзу [4]. У свою чергу, ЄС зацікавлений значною мірою у просуванні цифрової програми у всьому світі, оскільки у законодавчо-регуляторному полі ЄС серед інших ключових наявна концепція створення «Гігабітного суспільства» до 2025 року та стратегія «Цифрової Європи 2025» [4]. Зокрема, згідно Дорожньої карти виконання Україною Угоди про асоціацію відповідно до Додатку XVII-3, де чітко задекларована інтеграція в Єдиний Цифровий Ринок ЄС, то держава робить позитивні кроки в означеному напрямку (прийнято нормативні-правові акти) [9–10, 20, 23, 27, 29]. Окрім того, зазначимо, що нове законодавство імплементується одночасно з державами-членами ЄС вперше за часи Незалежності нашої держави. Хоча не слід нехтувати й тим, що спостерігаються певні проблеми в впровадженні інноваційних технологій та політиці їх регулювання, а одним з загрозливих недопрацювань стає відсутність комплексного, системного підходу як для розбудови системи розумного міста, так і цифрового суспільства загалом, виходячи з потреб громадян.

Загалом, узагальнюючи заходи щодо стратегіологічної архітектоники розвитку системи електронного урядування та налагодження повноцінної роботи Smart City в Україні можна виділити певні перешкоди для їх реалізації:

- прогалини в нормативно-правовому забезпеченні на місцевому рівні (навіть за наявності доволі деталізованих програм для цифрового розвитку в окремих громадах не визначились з їх потребою);
- прогалини у формуванні комплексної системи смарт-інфраструктури (зокрема, урбаністика, енергоменеджмент, архітектура, екологів, інженерія тощо);
- несформованість єдиних підходів до функціонування загального документообігу (зокрема, нині документообіг у





кожній організації є специфічною ланкою, що об'єктивно не сприяє отриманню/наданню послуг);

– не розробленість реєстрів територіальних громад (зокрема, муніципальні картки для кожного жителя, формування єдиного інформаційного простору та перехід до єдиної системи електронного документообігу);

– прогалини в доступності даних (не пророблено питання з потребою авторизації при отриманні даних та й пошуку даних);

– дещо застарілі способи, методи та канали комунікації влади та громадськості (у цьому контексті ще недостатній рівень координації та планування, тобто концентрація уваги провадиться не на меседжі комунікацій, а на фінансуванні самої кампанії);

– розривність у належному забезпеченні безпеки конфіденційних особистих та державних даних (означене створює загрозу як для приватного сегменту, так і національної безпеки в частині кіберзлочинів, фейкових розповідей та новин);

– розбіжність та й несумісність у практичному використанні поточних цифрових технологій на окремих муніципальних рівнях (зокрема, різні програмні застосунки, неможливість застосовувати електронний квиток конкретного міста в іншому);

– схильність до дотримання бюрократичних процедур навіть при діджиталізації в управлінських процесах (зокрема, не зважаючи на цілеспрямований ухил на розвиток електронного документообігу, все-одно залишається в силі негативна практика «паперової біганини» як для отримання окремих державних послуг громадянами, так і безпосередньо для діяльності в самих органах влади);

– обмеженість рівня цифрової грамотності населення (у цьому контексті, без дієвих смарт-громадян неможливо викристалізувати повноцінну архітектоніку смарт-міст).



Не слід нехтувати й тим, що при впровадженні системи розумного міста недостатньо робити акцент на конкретному суб'єкті, оскільки лише злагоджена співпраця органів місцевого самоврядування, громадян та бізнесу зможе призвести до оптимального результату. Так, на рис. 4 наведено узагальненні постулати стратегіологічної архітекτονіки щодо імплементації системи Smart City в Україні, виходячи з інтересів громадян.

Водночас, стратегіологічна архітектоніка в напрямі актуалізації й успішної імплементації смарт-інфраструктури можлива лише за: цілеспрямованої та ефективної співпраці громадян з владними інституціями; дієвої підтримки впровадження системи Smart City на місцях; відповідного рівня фінансування для розвитку цифрового суспільства в державі.



Рис. 4. Стратегіологічна архітектоніка системи напрямів впровадження Smart City в Україні

Джерело: сформовано авторами на основі [19–21, 26].



Стратегіологічно, зважаючи на поточний стан України щодо впровадження системи Smart City, можна вважати що передумови для успішної розбудови власної системи розумних міст наявні в українських муніципалітетах. Однак, для дієвої координації зусиль щодо концептуальних положень із проблематики доцільно створити Національну програму впровадження та реалізації системи Smart City в Україні.

Висновки. Виходячи з того, що сучасні виклики для світових та українських міст нарощуються з кожним роком (нині на ці процеси накладається війна) і до цього, стаючи загрозливішими та глобальнішими, а це спричинює додаткову потребу в перегляді традиційних методів управління. З метою адекватної відповіді на виклики необхідно модернізувати управлінську систему, знаходити нові технологічні підходи й рішення. У цьому контексті заслуговує на фундаментальну актуалізацію стратегіологія формування та розвитку архітектоніки системи Smart City, зокрема, в після воєнний період.

Загалом, система Smart City – це комплексна програма заходів для збалансованого й ефективного управління та забезпечення сталого розвитку міста, яка ґрунтується на активному застосуванні інформаційно-комунікаційних технологій в різних сферах життєдіяльності громади для їх же блага.

Аналіз досліджень з практики становлення smart-інфраструктури в міських агломераціях показує, що нині наявні 4 базові теорії групування розумного міста: теорія А – розумні машини та організації; теорія В – залучення громад, організацій та підприємств; теорія С – міста, які навчаються та адаптуються; теорія D – міста, які інвестують в майбутнє. Дані теорії, маючи певні відмінності, все ж слугують орієнтирами до інтеграції зусиль науковців й практиків щодо активізації інтеграційних заходів за стратегіологічною





архітектонікою розвитку системи smart-інфраструктури в міських агломераціях України.

Властиво стратегіологічним напрямком в Україні щодо розширення практики архітектоніки формування сучасної системи розумного міста стає цілеспрямоване забезпечення його соціально-економічного розвитку через реалізацію смарт-рішень, формування кваліфікованих кадрів з активним використанням інноваційних технологій в управлінських процесах, тобто створення ефективної smart-інфраструктури в міських агломераціях. Означене потребує комплексності прийняття рішень в розробці нормативно-правового забезпечення, злагодженої роботи влади (як на місцевому, так і регіональному чи національному рівнях) з громадянами, представниками бізнесу, міжнародних організацій та експертного середовища з врахуванням стратегіологічної архітектоніки системи smart-інфраструктури в міських агломераціях.

Список використаних джерел:

1. Андрієнко А. О. Концепція «розумного міста»: уточнення ключових понять у контексті забезпечення розвитку великого муніципального утворення. *Аспекти публічного управління*. 2018. Т. 6. № 8. С. 24–34. URL: <https://aspects.org.ua/index.php/journal/article/download/432/432/>
2. Бойкова М. В., Ильина И. Н., Салазкин М. Г. Будущее городов. Города как агенты глобализации и инноваций. 2011. URL: <https://cyberleninka.ru/article/n/buduschee-gorodov-goroda-kak-agenty-globalizatsiii-innovatsiy>.
3. Бондарев О. Що таке інтернет речей і навіщо він потрібен? 2017. URL: <https://techno.nv.ua/ukr/popscience/lektorij-shcho-take-internet-rechej-i-navishcho-vin-potriben-1326653.html>.
4. Вакуленко Л. Як розбудова телекомунікаційної інфраструктури допоможе Україні інтегруватися в ЄС.





Економічна Правда. 2021. URL: <https://www.epravda.com.ua/columns/2021/07/19/676066/>

5. Вікіпедія. URL: https://uk.wikipedia.org/wiki/%D0%9C%D1%96%D1%81%D1%86%D0%B5%D0%B2%D0%B5_%D1%81%D0%B0%D0%BC%D0%BE%D0%B2%D1%80%D1%8F%D0%B4%D1%83%D0%B2%D0%B0%D0%BD%D0%BD%D1%8F_%D0%B2_%D0%A3%D0%BA%D1%80%D0%B0%D1%97%D0%BD%D1%96.

6. Воронкова В. Кивлюк О. Людина в освітньому просторі smart-суспільства. *Interdisciplinary studies of complex systems*. 2017. № 10-11.

7. Генеральний план. URL: https://uk.wikipedia.org/wiki/%D0%93%D0%B5%D0%BD%D0%B5%D1%80%D0%B0%D0%BB%D1%8C%D0%BD%D0%B8%D0%B9_%D0%BF%D0%BB%D0%B0%D0%BD.

8. Друкер П. Практика менеджмента. М. : Вільямс, 2007. 400 с.

9. Закон України «Про Національну програму інформатизації». URL: <https://zakon.rada.gov.ua/laws/show/74/98-%D0%B2%D1%80#Text>.

10. Закон України «Про основні засади розвитку інформаційного суспільства в Україні на 2007–2015 рр.» URL: <https://zakon.rada.gov.ua/laws/show/537-16#Text>.

11. Карпінський Б. А. Державотворчий патріотизм нації: податкова домінанта інвестиційного зростання. Монографія. Львів : Колір ПРО, 2018. 480 с. (Серія „Держава і стратегіологія”).

12. Карпінський Б. А., Григоренко В. О., Карпінська О. Б. Фінансово-ресурсні втрати України від дій держави-анексора (Частина I). *Науковий вісник НЛТУ України* : зб. наук.-техн. праць. Львів : РВВ НЛТУ України. 2014. Вип. 24.5. С. 199-208.

13. Карпінський Б. А., Григоренко В. О., Карпінська О. Б. Фінансово-ресурсні втрати України від дій держави-анексора (Частина II). *Науковий вісник НЛТУ України* : зб. наук.-техн. праць. Львів : РВВ НЛТУ України. 2014. Вип. 24.6. С. 202-214.





14. Карпінський Б. А., Карпінська О. Б. Аксиоматика та ознаки генезису життя й державотворення та їх соціо-економічне забезпечення. *Бізнес Інформ*. 2020. №9. С. 6–19.

15. Карпінський Б. А., Карпінська О. Б., Шира Т. Б. Стратегіологія оцінювання інноваційно-технологічного потенціалу підприємства на засадах державотворчого патріотизму нації. *Теорія, методологія і практика господарсько-фінансової діяльності підприємств*. Монографія. Полтава : ПП «Астрыя», 2019. С. 133–142.

16. Карпінський Б. А. Негативна синергічність: прояв у фінансовій продуктивності території. Монографія. Львів : Колір ПРО, 2017. 116 с. (Серія „Держава і стратегіологія”).

17. Карпінський Б. А., Божко С. М. Продуктивність і сталий розвиток економіки. Монографія. Львів : Логос, 2004. 274 с. (Серія «Економіка території»).

18. Карпінський Б. А., Божко С. М. Сталий розвиток економіки: узагальнена модель. Монографія. Львів : Логос, 2005. 256 с. (Серія «Економіка території»).

19. Концепція Київ Смарт Сіті 2020. URL: <https://www.kyivsmartcity.com/concept>.

20. Концепція розвитку цифрових компетентностей 2021–2027 роки. URL: <https://zakon.rada.gov.ua/laws/show/167-2021-%D1%80#Text>

21. Мохаммед А., Аммосов Ю., Амирджян А., Ачкасов Е. Развитие городов: лучшие практики и мировые тенденции. *Национальный доклад Urban-practice*. 2011. С. 11–15.

22. Населення України – URL: https://uk.wikipedia.org/wiki/%D0%9D%D0%B0%D1%81%D0%B5%D0%BB%D0%B5%D0%BD%D0%BD%D1%8F_%D0%A3%D0%BA%D1%80%D0%B0%D1%97%D0%BD%D0%B8.

23. Офіційний сайт Європейського Союзу. URL: <http://europa.eu>

24. Офіційний сайт ООН: URL: <https://www.un.org/en/>.





25. Постанова Кабінету Міністрів України від 5 серпня 2020 р. № 695 Київ «Про затвердження Державної стратегії регіонального розвитку на 2021 – 2027 роки». URL: http://search.ligazakon.ua/l_doc2.nsf/link1/KP200695.html.

26. Розумне місто. URL: https://uk.wikipedia.org/wiki/%D0%A0%D0%BE%D0%B7%D1%83%D0%BC%D0%BD%D0%B5_%D0%BC%D1%96%D1%81%D1%82%D0%BE.

27. Сальдо В. В., Тищенко Т. О. Формування стратегії соціально-економічного розвитку міста. URL: <http://dspace.nbuv.gov.ua/bitstream/handle/123456789/77819/16-Saldo.pdf?sequence=1>.

28. Стеценко Т. О., Тищенко Т. О. Управління регіональною економікою. URL: http://uchebnikonline.com/soderzhanie/ua_textbook_18.html

29. Стратегія сталого розвитку «Україна – 2030». URL: <https://ips.ligazakon.net/document/JH6YF00A?an=332>.

30. Територіальна громада України. URL: https://uk.wikipedia.org/wiki/%D0%A2%D0%B5%D1%80%D0%B8%D1%82%D0%BE%D1%80%D1%96%D0%B0%D0%B%D1%8C%D0%BD%D0%B0_%D0%B3%D1%80%D0%BE%D0%BC%D0%B0%D0%B4%D0%B0_%D0%A3%D0%BA%D1%80%D0%B0%D1%97%D0%BD%D0%B8.

31. Управління сучасним містом: підручник / за ред. В. М. Вакуленка, М. К. Орлатого. К. : НАДУ, 2008. 632 с.

32. Чукут С. А., Дмитренко В. І. Смарт-сіті чи електронне місто: сучасні підходи до розуміння впровадження е-урядування на місцевому рівні. *Інвестиції: практика та досвід*. 2016. № 13. URL: http://www.investplan.com.ua/pdf/13_2016/17.pdf.

33. Яремко А. Міський бюджет: практичне значення для функціонування міста. 2012. URL: <https://city-adm.lviv.ua/news/actual/17810-miskij-budzhet-praktichne-znachenna-dla-funkcionuvanna-mista>.

34. 9 років мережі ЦНАП: як змінилися адмінпослуги для українців за цей час. *Урядовий портал*. 2021. URL:





<https://www.kmu.gov.ua/news/9-rokiv-merezhi-cnap-yak-zminilisy-adminposlugi-dlya-ukrayinciv-za-cej-chas>.

35. Caragliu A, Del Bo C., Nijkamp P. Smart Cities in Europe. *Journal of Urban Technology*. 2011. Vol. 18, №. 2. C. 65–82.

36. Dirks S., Keeling M. Vision of Smarter Cities: How Cities Can Lead the Way into a Prosperous and Sustainable Future. 2012. URL: <http://public.dhe.ibm.com/common/ssi/ecm/en/gbe03227usen/GBE03227USEN.PDF>.

37. European Smart Cities (version 4.0 (2015)). URL: <http://www.smart%cities.eu/?cid=2&ver=4>.

38. Greenfield A. Against the Smart City. URL: http://www.academia.edu/6732875/Emerging_Markets_and_%20Digital_Economy_Building_Trust_in_the_Virtual_World_032_.

39. Karpinsky B. A., Bozshko S. M. Economic Growth at sustainable development of economy. The monography. Lviv: Prostr-M, 2006. 376 p. (Series «Economy of Territories»).

40. PlanDiiia2.0. URL: <https://plan2.diiia.gov.ua/>.

41. Smart-Вінниця: як живе одне з найкомфортніших міст України. URL: <http://urbanua.org/dosvid/ukrayinski-pryklady/308>.





ODDÍL 7. KULTURA A UMĚNÍ

§ 7.1 КУЛЬТУРНА СПАДЩИНА УКРАЇНИ:
ТЕОРЕТИЧНІ ЗАСАДИ ТА ПРИНЦИПИ ЗБЕРЕЖЕННЯ
(Кизименко І.О., Державний торговельно-економічний
університет, Гусєва Н.Ю., Державний торговельно-
економічний університет)

Вступ. Кожна нація неповторна та унікальна, її притаманні своєрідні світоглядні ідеали, культурні та ментальні особливості поведінки, на яких ґрунтується матеріальна і духовна цінність, що успадковується майбутнім поколінням. Найважливішою складовою етносу є пам'ятки, що містять у собі найціннішу інформацію, яка потребує вивчення та автентичного збереження. Майбутні покоління, які отримують у спадок культурну спадщину від попередників, неодмінно мають її зберігати, вивчати та передати у збагаченому й примноженому вигляді. Культурна спадщина народу є головним аргументом для національної самоповаги і визнання світовою цивілізаційною спільнотою.

Сучасна постіндустріальна доба потребує ретельного переосмислення об'єктів культурної спадщини, їх сутності засад та принципів збереження. Пам'ятки культурної спадщини відіграють вагомую роль потенціалу містобудівного розвитку, і кожне історичне місто при визначенні напрямів руху у майбутнє має спиратися на рекреаційний ресурс та історико-культурні фонди.

Виклад основного матеріалу. Культурна спадщина – сукупність успадкованих людством від попередніх поколінь об'єктів культурної спадщини, результат духовної і матеріальної діяльності [3].

На законодавчому рівні питання культурної спадщини регулюється Конституцією України, законами України «Про





культуру», «Про охорону культурної спадщини», низкою міжнародних конвенцій про охорону спадщини, ратифікованих Україною. Серед них – Рамкова конвенція Ради Європи про значення культурної спадщини для суспільства, Конвенція про охорону всесвітньої культурної і природної спадщини та ін. У ст. 54 Конституції України зазначено, що «культурна спадщина охороняється законом. Держава забезпечує збереження історичних пам'яток та інших об'єктів, що становлять культурну цінність, вживає заходів для повернення в Україну культурних цінностей народу, які знаходяться за її межами» [5]. У Законі України «Про культуру» у ст. 3 серед основних засад державної політики у сфері культури визначено «захист і збереження культурної спадщини як основи національної культури, турбота про розвиток культури» [2]. Правові, організаційні, економічні та соціальні відносини у сфері охорони культурної спадщини регулюються Законом України «Про охорону культурної спадщини», в якому в ст. 1 дано визначення основних термінів, таких як «об'єкт культурної спадщини», «нерухомий об'єкт культурної спадщини», «рухомі предмети, пов'язані з нерухомими об'єктами культурної спадщини», «пам'ятка культурної спадщини» тощо [3].

Варто зазначити, що *об'єктом культурної спадщини* позначено визначне місце, споруда (витвір), комплекс (ансамбль), їхні частини, пов'язані з ними рухомі предмети, а також території чи водні об'єкти (підводної культурної та археологічної спадщини), інші природні, природно-антропогенні або створені людиною об'єкти незалежно від стану збереженості, що донесли до нашого часу цінність з археологічного, естетичного, етнологічного, історичного, архітектурного, мистецького, наукового чи художнього погляду і зберегли свою автентичність [3].

Нерухомим об'єктом культурної спадщини є об'єкт, який не може бути перенесений на інше місце без втрати його





цінності з археологічного, естетичного, етнологічного, історичного, архітектурного, мистецького, наукового чи художнього погляду та збереження своєї автентичності [3]. *Рухомі предмети*, пов'язані з нерухомими об'єктами культурної спадщини, – елементи, групи елементів об'єкта культурної спадщини, що можуть бути відокремлені від нього, але складають з ним єдину цілісність, і відокремлення яких призведе до втрати археологічної, естетичної, етнологічної, історичної, архітектурної, мистецької, наукової або культурної цінності об'єкта [3].

Важливим також є розуміння поняття *пам'ятки культурної спадщини*, що являє собою об'єкт культурної спадщини, який занесено до Державного реєстру нерухомих пам'яток України, або об'єкт культурної спадщини, який взято на державний облік відповідно до законодавства, що діяло до набрання чинності цим Законом, до вирішення питання про включення (не включення) об'єкта культурної спадщини до Державного реєстру нерухомих пам'яток України. Об'єкти культурної спадщини заносяться до Державного реєстру нерухомих пам'яток України і поділяються на об'єкти національного значення – за рішенням Кабінету Міністрів України та об'єкти місцевого значення – за рішенням Міністерства культури та інформаційної політики України [8].

25 травня 2017 р. Верховна Рада України прийняла Закон «Про внесення змін до Закону України «Про охорону культурної спадщини» (щодо визначення поняття «пам'ятка культурної спадщини») (№ 5678).

Об'єкти культурної спадщини *національного значення* визначаються особливою історичною або культурною цінністю і повинні відповідати критерію автентичності, а також принаймні одному з таких критеріїв: мали значний вплив на розвиток культури, архітектури, містобудування, мистецтва країни; безпосередньо пов'язані з історичними





подіями, віруваннями, життям і діяльністю видатних людей; репрезентують шедевр творчого генія, стали етапними творами видатних архітекторів чи інших митців; були витворам и зниклої цивілізації чи мистецького стилю [8].

Критерій автентичності означає, що пам'ятка повинна значною мірою зберегти свою форму та матеріально-технічну структуру, історичні нашарування, а також роль у навколишньому середовищі. Об'єкти культурної спадщини *місцевого значення* повинні відповідати критерію автентичності, а також принаймні одному з таких критеріїв: мали вплив на розвиток культури, архітектури, містобудування, мистецтва певного населеного пункту чи регіону; пов'язані з історичними подіями, віруваннями, життям і діяльністю видатних людей певного населеного пункту чи регіону; є творами відомих архітекторів або інших митців; є культурною спадщиною національної меншини чи регіональної етнічної групи [8].

ЮНЕСКО (United Nations Educational, Scientific and Kultural Organisation, UNESCO) – організація, одним із пріоритетних завдань якої є охорона пам'яток культури. Цілями ЮНЕСКО, згідно її Статуту, є: сприяння миру і міжнародної безпеки шляхом розвитку співробітництва між державами в галузі освіти, науки і культури; забезпечення загальної поваги основних прав і свобод людини незалежно від раси, статі, мови або релігії [11].

Основним міжнародним документом, який визначає сутність та забезпечує охорону культурної спадщини є «Конвенція про охорону всесвітньої культурної і природної спадщини» [10]. За Конвенцією визначено та проаналізовано об'єкти всесвітньої культурної і природної спадщини. Культурну спадщину становлять твори архітектури, монументальної скульптури й живопису, елементи та структури археологічного характеру, написи, печери та групи елементів, які мають видатну універсальну цінність з





точки зору історії, мистецтва чи науки; ансамблі: групи ізольованих чи об'єднаних будівель, архітектура, єдність чи зв'язок з пейзажем яких є видатною універсальною цінністю з точки зору історії, мистецтва чи науки; визначні місця: твори людини або спільні витвори людини й природи, а також зони, включаючи археологічні визначні місця, що є універсальною цінністю з точки зору історії, естетики, етнології чи антропології [10].

Природною спадщиною окреслюються природні пам'ятки, створені фізичними й біологічними утвореннями або групами таких утворень, що мають видатну універсальну цінність з точки зору естетики чи науки; геологічні й фізіографічні утворення й суворо обмежені зони, що є ареалом видів тварин і рослин, які зазнають загрози й мають видатну універсальну цінність з точки зору науки чи збереження; природні визначні місця чи суворо обмежені природні зони, що мають видатну універсальну цінність з точки зору науки, збереження чи природної краси [10].

Головна мета Списку Всесвітньої спадщини – захистити та зробити відомими об'єкти, які у своєму роді є унікальними. Із метою прагнення до об'єктивності цією організацією було складено оціночні критерії щодо виділення та внесення територій і об'єктів до списку Всесвітньої спадщини ЮНЕСКО.

Згідно Конвенції про охорону всесвітньої культурної і природної спадщини, основними критеріями визначення об'єктів культурної спадщини ЮНЕСКО виступають культурні цінності, пам'ятники, ансамблі будівель або пам'ятки, які, щоб бути включеними до Списку ЮНЕСКО, мають відповідати одному з критеріїв, а саме представляти собою унікальне творче досягнення, шедевр художнього генія людини; здійснювати істотний вплив; представляти собою унікальне або видатне свідectво про зниклу цивілізацію; служити видатним прикладом будівництва або





архітектури важливої історичної епохи; представляти собою видатний приклад традиційного житла людини, характерного для даної культури що перебуває під загрозою руйнування; бути прямо або побічно пов'язаним з подіями, ідеями або вивченнями видатної універсальної цінності [11].

Природні цінності, для внесення в Список, повинні також відповідати, принаймні, одному з наступних критеріїв: бути найвищою мірою характерним прикладом одного з найбільших періодів еволюції Землі; бути представницьким і значним прикладом поточних геологічних процесів, біологічної еволюції і взаємодії людини та навколишнього природного середовища; представляти явище, тип формації або природний вигляд, надзвичайно визначні місця такі, як найбільші екосистеми, пейзажі незвичайної краси або видатні зразки спільних творінь людини і природи; представляти найбільші і репрезентативні природні райони проживання; знаходяться під загрозою або представляють універсальну цінність видів тварин і рослин [11].

Культурні та природні об'єкти є невід'ємною складовою частиною спадщини, що вимагає єдиних підходів до форм їх виявлення, вивчення, збереження, захисту, популяризації та використання в якості туристичних об'єктів для відвідування.

Сім українських культурно-архітектурних та природних перлин внесені до Списку всесвітньої спадщини ЮНЕСКО, що приблизно становить 0,62% від загальної кількості об'єктів Світової спадщини [6], а саме: Собор Святої Софії, Києво-Печерська лавра та прилеглі монастирські споруди (з 1990 р.); Ансамбль історичного центру м. Львів (з 1998 р.); Геодезична «Дуга Струве» (з 2005 р.); «Резиденція Далматинських та Буковинських митрополитів» (зараз – Чернівецький національний університет імені Юрія Федьковича) (з 2011 р.); «Стародавнє місто Херсонес Таврійський та його хора» (з 2013 р.); «Дерев'яні церкви Карпатського регіону





України та Польщі», спільна українсько-польська номінація (з 2013 р.); природній об'єкт «Букові праліси Карпат та древні букові ліси Німеччини» (з 2011 р.) [6].

Відзначимо вісім унікальних дерев'яних храмів Карпатського регіону України: Собор св. Архистратига Михаїла в с. Ужок і церква Вознесіння Господнього в с. Ясіня на Закарпатті, церква Різдва Пресвятої Богородиці в с. Нижній Вербіж, церква Зіслання Святого Духа в м. Рогатин, церква св. Юра в м. Дрогобич, церква Пресвятої Трійці в м. Жовква, церква Зіслання Святого Духа в с. Потелич та собор Пресвятої Богородиці в с. Матків на Галичині [11]. Це найкраще збережені дерев'яні церкви традиційного типу зрубів, завдяки яким можна дослідити історію архітектурного проектування в Карпатському регіоні, а також православні традиції сакрального будівництва. Впродовж багатьох років дерев'яні конструкції церков ремонтували традиційними методами. Саме це зберегло їхню автентичність [10].

Останнім часом дослідники все більше приділяють увагу нерухомих пам'яткам історії виробництва і техніки, куди входять різноманітні об'єкти, що відображають у матеріальному вигляді процес становлення та етапи розвитку сучасного господарського і технічного потенціалу держави, визначні події безперервного процесу виробничого і технічного розвитку [7]. До основних типів об'єктів пам'яток історії виробництва і техніки належать об'єкти промислового виробництва і народних промислів (рудні, солеварні, поташні, гуральні, гути, доменні печі, кузні, гончарні майстерні споруди цехів, мануфактур, заводів, фабрик, електро- та атомних станцій; шахти, штольні, нафтові колодязі і свердловини тощо); об'єкти сільськогосподарського виробництва (вітряки, млини, елеватори тощо); споруди, що відображують розвиток гідротехнічного та шляхового будівництва (колодязі, верфі,





доки, греблі, гідроелектростанції, депо, вокзали, ділянки залізничних і трамвайних колій, мости, тунелі тощо); об'єкти рибальства і морського промислу; об'єкти торгівлі та побутового обслуговування (аптеки, кінні пошти, торговельні ряди, гостині двори тощо); зразки промислової та сільськогосподарської техніки, транспортних засобів та інші об'єкти, встановлені просто неба з метою увічнення важливих етапів, окремих подій з історії виробництва та техніки [7].

Для збереження нерухомих пам'яток історії виробництва і техніки як частини історико-культурної спадщини України застосовуються методи інтеграції індустриальних історичних будівель в сучасне місто. Окрім розповсюджених методів реставрації та реабілітації для інтеграції індустриальних історичних будівель в сучасне місто використовуються методи регенерації та ревалоризації.

Регенерація («відновлення», «повернення до життя») використовується для означення дій, пов'язаних з перебудовою та удосконаленням. Під містобудівною регенерацією слід розуміти відновлення історичного просторового устрою пам'яткового містобудівного утворення та його функціональне й естетичне включення в сучасне життя міста чи іншого поселення. Прийнято вважати, що термін «ревалоризація» означає повернення естетичної значущості і може бути адекватним поняттю містобудівної консервації [7].

Надзвичайно важливою соціокультурною матрицею історичної пам'яті, що забезпечує трансляцію, комунікацію і спадкоємність набутого є історико-культурний фонд, а саме об'єкти і явища матеріальної і духовної культури, які були створені людством в процесі історичного розвитку і створюються в сучасних умовах, тобто соціокультурне середовище з традиціями і звичаями.

На основі досліджень, пов'язаних з традиціями і звичаями, визначається поняття «нематеріальна культурна





спадщина», що означає звичаї, форми представлення і вираження, знання і навички, а також пов'язані з ними інструменти, предмети, артефакти і культурні простори, визнані співтовариствами, групами і, в деяких окремих випадках, особами як частина їхньої культурної спадщини.

У 2003 р. на засіданні Генеральної конференції ЮНЕСКО була прийнята Конвенція із захисту нематеріальної культурної спадщини. Україна приєдналась до Конвенції у 2008 р. [4]. Станом на лютий 2021 р. національний перелік нематеріальної культурної спадщини України налічує 26 елементів: традиції Косівської мальованої кераміки, Кролевецьке переборне ткацтво, Опішнянська кераміка, Петриківський розпис – українське декоративно-орнаментальне малярство ХІХ-ХХІ ст., козацькі пісні Дніпропетровщини, пісенна традиція с. Лука Києво-Святошинського району Київської області, технологія виконання вишивки «білим по білому» та традиції рослинного килимарства с. Решетилівка Полтавської області, кримськотатарський національний орнамент Орнек, традиція орнаментального розпису бубнівської кераміки, бортництво, традиція гуцульської писанки, традиція приготування «ет аяклак» (караїмський пиріжок з м'ясом), досвід караїмів Мелітополя, традиція обряду «Водіння Куста» у с. Сварицевичі Дубровицького району Рівненської області, традиція декоративного розпису с. Самчики, Олешнянське гончарство та художнє дереворізьблення Чернігівщини, гуцульська коляда та плеси Верховинського району Івано-Франківської області звичай виконувати танець Аркан з Ковалівкою в Печеніжинській ОТГ, мистецтво виготовлення звукової глиняної забавки «Валківський свищик», технологія виготовлення «воскових» вінків на Вінниччині, культура приготування українського борщу, Карпатське ліжникарство, Борщівська народна вишивка, технологія створення клембівської сорочки «з квіткою», великоднє гуляння





«Водити Володара» в с. Розкошівка Теплицького району Вінницької області [9]. Крім того, триває робота над створенням місцевих переліків елементів нематеріальної культурної спадщини, яких нараховується близько сотні.

До репрезентативного списку ЮНЕСКО внесені такі елементи української нематеріальної культурної спадщини, як Петриківський розпис (2013 р.), козацькі пісні Дніпропетровської області (2016 р.) та Косівська мальована кераміка (2019 р.) [9].

Важливе значення має приналежність об'єктів культурної спадщини до рекреаційного ресурсу держави. *Рекреаційний ресурс* – це сукупність природно-технічних, природних, соціально-економічних комплексів та їх елементів, що сприяють відновленню та розвитку духовних та фізичних сил людини, її працездатності [1, с. 13].

До рекреаційних ресурсів належать культурні об'єкти, пам'ятки архітектури, історії, археологічні стоянки, етнографічні музеї, місця, пов'язані з життям, перебуванням видатних учених, письменників, акторів, політичних діячів, а також природні національні парки, приміські смуги, історико-архітектурні, історико-культурні заповідники, урочища, що охороняються. У межах рекреаційних територій заборонена діяльність, яка призводить до негативних змін у навколишньому середовищі [1, с. 18].

Висновки. З ухваленням низки законодавчих актів, підписанням і ратифікацією Україною відповідних міжнародних нормативно-правових документів сформовано державну систему охорони об'єктів культурної спадщини, розроблено понятійно-термінологічний апарат пам'яткоохоронної галузі та впроваджуються відповідні засади збереження, захисту та використання культурних цінностей.

Станом на 2021 р. шість українських культурних об'єктів і один природний належать до Списку всесвітньої





спадщини, три елементи внесено до Репрезентативного списку нематеріальної спадщини людства, низка біосферних заповідників входять до Всесвітньої мережі біосферних резерватів, чимало українських об'єктів віднесено до попереднього Списку світової спадщини ЮНЕСКО. Розташований вздовж північного краю Карпат українсько-польський об'єкт Світової спадщини, один з найцікавіших туристичних об'єктів, який поєднує гуцульський, галицький, бойківський і лемківський типи сакральної дерев'яної архітектури.

Культурна спадщина України – це не тільки культурні та природні цінності, які вважаються надбанням усього людства, а унікальні об'єкти виробництва, науки і техніки, що привертає увагу світової спільноти, дає пріоритет у залученні коштів для реконструкції і сприяє розвитку туризму. Нематеріальна культурна спадщина відіграє надзвичайно важливу роль у формуванні ідентичності окремої соціальної групи і особистості. Існування нематеріальної спадщини в її великому багатстві є необхідною умовою для збереження культурного розмаїття в умовах зростаючої глобалізації. Взаємне розуміння нематеріальної культурної спадщини різних громад допомагає в проведенні міжкультурного діалогу і виховує взаємну повагу до інших способів життя.

Список використаних джерел:

1. Бейдик О.О. Рекреаційно-туристські ресурси України: Методологія та методика аналізу, термінологія, районування : монографія. К. : ВПЦ «Київ. ун-т», 2001. 397 с.
2. Закон України «Про культуру» від 14.12.2010 р. №2778-VI. URL: <http://zakon.rada.gov.ua/laws/show/2778-17> (дата звернення: 01.07.2022).





3. Закон України «Про охорону культурної спадщини» від 08.06.2000 р. №1805-III. URL: <http://zakon.rada.gov.ua/laws/show/1805-14> (дата звернення: 01.07.2022).

4. Закон України «Про приєднання України до Конвенції про охорону нематеріальної культурної спадщини» від 06.03.2008 р. № 132-VI. URL: <http://zakon0.rada.gov.ua/laws/show/132-17> (дата звернення: 01.07.2022).

5. Конституція України від 28.06.1996 р. № 254к/96-ВР. URL: <https://zakon.rada.gov.ua/laws/show/254%D0%BA/96-%D0%B2%D1%80#Text> (дата звернення: 01.07.2022).

6. Об'єкти Світової спадщини України на офіційному сайті ЮНЕСКО [Архівовано 4 квітня 2013 р. у WebCite]. URL: <https://whc.unesco.org/en/statesparties/ua> (дата звернення: 01.07.2022).

7. Пам'ятки історії виробництва і техніки. URL: <http://history.org.ua/LiberUA/978-966-02-6003-0/10.pdf> (дата звернення: 01.07.2022).

8. Постанова Кабінету міністрів України від 27.12.2001 р. № 1760 «Про затвердження Порядку визначення категорій пам'яток для занесення об'єктів культурної спадщини до Державного реєстру нерухомих пам'яток України». URL: <http://zakon2.rada.gov.ua/laws/show/1760-2001-%D0%BF>. (дата звернення: 01.07.2022).

9. Український центр культурних досліджень. URL: <https://uccs.org.ua/> (дата звернення: 01.07.2022).

10. Operational Guidelines for the Implementation of the World Heritage Convention. URL: <https://whc.unesco.org/en/guidelines/> (дата звернення: 01.07.2022).

11. UNESCO World Heritage Centre. Tentative Lists <http://whc.unesco.org/en/tentativelists/state=ua> (дата звернення: 01.07.2022).





§ 7.2 ДЗВОНАРСТВО КНЯЗІВСТВ ГАЛИЦЬКОЇ ТА ВОЛИНСЬКОЇ ЗЕМЕЛЬ, КОРОЛІВСТВА РУСИ (XII–XIV СТ.) (Кіндратюк Б.Д., Прикарпатський національний університет імені Василя Стефаника)

Вступ. Укріплює дух захисників і захисниць України в умовах повномасштабного військового вторгнення агресивних путіністів і путіністок знання українцями й українками свого історичного минулого, переконаність у тому, що метою розв’язаної проти них війни, особливо абсурдної в XXI ст., є вигадана в Москві примарна *демільтаризація* та *денаціоналізація* українських просторів. Не випадково одним із кличів їхніх захисників/захисниць є гасло *Житиме наша культура – житиме Україна!* Відповідно актуальність наших студій посилює потреба збереження історичної пам’яті, розширення її меж. Метою дослідження є пошук і систематизація нових відомостей для повнішої реконструкції розвитку дзвонарської культури на теренах Волині й Галичини княжої доби. Водночас методологія наукового пошуку ґрунтується на поясненні зібраних матеріалів, що утворює герменевтичні студії розвою музики бил і дзвонів. Використання ж історико-антропологічного підходу сприяє заміні історіографічного найменування *Галицько-Волинське князівство* правдивішими історичними назвами цього ареалу й підсилює одну з причин виникнення дзвонарства, розвитку дзвонів як взаємозв’язаних ланок системного процесу *творення – виконання – сприймання*.

Виклад основного матеріалу. Прийняття Христової віри, поширення писемної культури зумовило розвиток у Київській Русі цілого ряду нових літературних і мистецьких жанрів. У той самий час церковний обряд покликав відповідні форми богослуження, наповнення їх доцільними засобами (літургійними книгами, гимнографією, творами малярства





та ін.). У цій системі важко переоцінити роль музики таких ударних інструментів із групи ідіофонів як біла, дзвінки й дзвони. Щоправда, звичай застосування дзвонів привнесено в середньовічну Русь разом із християнським обрядом, але не з Візантії, де вони не були поширені, а з латинського Заходу. В ареал князівств Галицьких і Волинських земель дзвони потрапляли з Києва чи Західної Європи, у якій увійшли в загальне користування в містах і селах ще з IX ст. Звучання дзвона, як одного з предметів краси Церкви, розуміли Євангелієм у музиці, продовженням молитви, а він вважався її джерелом. Застосування різних ідіофонів прописано у церковних Уставах, Службениках [1, с. 264–308].

Дзвонарська культура в цьому регіоні Давньої України сформувалася на солідному багатовіковому підґрунті, про що свідчать численні археологічні знахідки на території Волині й Галичини. Ідіофони віддавна були символом очищення, оберегом, атрибутом молитов. Музичним інструментом ударного типу вважають фрагмент лопатки мамонта з Городка II (біля нинішнього міста Рівне). Навіть, як міркують, її обробка передає профіль особи, котра співає. Вважають, що згаданий інструмент міг належати до давнього музичного комплексу палеолітичної людини, яку вона створила з кісток мамонта. Подібна музична система відома за археологічними знахідками на Чернігівщині [2, с. 81]. Вони підтверджують, що християнське ритуальне дзвоніння знайшло на наших теренах давні обрядові звичаї, у яких широко застосовували біла, клепачки, дзвіночки, дзвінки, брязкальця тощо.

Протягом тисячоліть змінювали одна одну давні культури. Із часу входження теренів Волині, Прикарпаття, Придністров'я, Перемишльської землі до об'єднаної держави умовної династії Рюриковичів культурне життя в цьому ареалі переважно становило єдиний процес і спиралося на традиції, що сформувалися в Київській Русі. Після виділення





з неї низки князівств розпочинається новий політичний і культурний період розвитку Давньої України. Однією з першопричин, що свого часу змінили устрій середньовічної Київської держави, називають подальший етнічний розвиток земель, формування самобутності народностей у різних її частинах, поява нових економічних і військово-політичних центрів тощо. При характеристиці південно-західного регіону Руси-України у IX–XII ст., науковці зазначають, що тут інтенсивно зростає чисельність населення. Разом із прогресом продуктивних сил ущільнюється заселення території, розвиваються сільське господарство, ремесла, торгівля й культурні зв'язки. Їхньому зміцненню сприяло вигідне розміщення на важливих транзитних шляхах між Чорним і Балтійським морями, між Сходом і Заходом; експорт солі, зерна, янтарю допомагав розвитку господарства, розмаху міжрегіональної та міжнародної торгівлі. Вони визначали певну політичну й економічну стабільність, розвій культури. Це дало підстави історикам для обґрунтованого висновку, що у XII ст. тут сформувалася нова українська держава – Галицько-Волинська. Створив її володимиро-волинський князь Роман Мстиславович (1155/1156–1205), який 1199 року об'єднав Волинське та Галицьке князівства. Найвидатнішим його правителем був князь, а потім король Данило Романович (1200/1201–1264). За часів його правління тут особливо поширився християнський обряд [3].

Одним із чинників розвитку музики став розквіт на землях Волині й Галичини міської культури [4, с.134–135]. Адже після монголо-татарської навали, коли Київ упав разом із Наддніпрянщиною, його покинули промисловці, купці, церковники, митці й письменники. Одні з них емігрували до північного Суздаля, другі – переселилися на терени Галицько-Волинського князівства. Тут споруджувалися замки-фортеці у Звенигородах, Луцьку, Львові, Кам'янці, Крем'янці, Невицькому, Холмі (тепер – місто Хелм





Люблінського воєводства, Польща), Хотині та ін. Твердині будували за типом європейських середньовічних замків. У таких містах викристалізувався багатогранний соціальний організм. Він традиційно поєднував фортецю, церкви, двори бояр, ремісничий посад, торговельні ряди тощо [5, с. 250; 6, с. 187–190].

У функціонуванні міст, як організованих цілісностей, значиму роль посідали музичні сигнали, зокрема ті, що подавалися дзвонами. Вони мали велике значення в суспільному житті: скликали парафіян на богослуження, використовувались у найурочистіших його моментах. Про все це дізнаємося із церковних Уставів, різних писемних джерел, насамперед історичних хронік. Дзвін повідомляв про смерть, звучав на похоронах, гуртував народ під час стихійних і громадських лих, скликав на віча. Коли 1097 року ворожі війська оточили Володимир, то волиняни «созвониша вече» [7, с. 152]. Про це здзвоніння зібрання Михайло Грушевський (1866–1934) написав, що підчас Галицької війни «володимирці вдарили в дзвони, скликали віче» [3, с. 96]. Цілодобово вони звучали підчас богослужень у монастирях, яких було чимало в ареалі Волині й Галичини.

Дзвони, як дізнаємося зі *Слова про похід Ігорів*, славили перемоги княжих дружин: «Комони ржуть за Сулою звенить слава вь Києвѣ» [8, с. 80]. Тут може бути пряма вказівка на дзвоніння, або це – метафора, але в будь-якому випадку воно віддавна сприймалося ритуальним, урочистим, прославляючим дійством. Окрім цього в *Слові* знаходимо подані церковнослов'янською інші суттєві відомості про функції музики дзвонів, її поширеність, метафоричність тощо. Їхнє звучання відтоді стало домінантою акустичного довкілля, осередям музичної культури.

Потреба в значній кількості завжди дорогих дзвонів виникала з давніх-давен. Цілі ідіофони чи їхні фрагменти описуються в знахідках з усіх українських земель, зокрема





Волині й Галичини. При пошуках згаданої в літописі церкви 1291 року у Володимирі, археологи розкопали в дитинці частину дзвона [9, Малевская, Шолохова, с. 355]. Елементи такого ідіофона (заввишки приблизно 40 см) знайдені на одній із храмових ділянок XII–XIII ст. княжої Пересопниці [10, с. 240–241]. Вивчення частин дзвона дозволяє уявити його зовнішній вигляд: він мав приблизно три пари круглих вух, нижнє масивнє потовщення на ударному кільці, яке зміцнювали тяги перед ним. Схожі вуха корони мав подібний ідіофон того ж часу з околиного міста Звенигорода (біля Львова) [11, с. 149]. Форма вуха вказує, що за обрисами дзвін мав так звану *цукрову голову* чи вже кращу – *вуликоподібну*. Порівняння цих частин із так званою *готичною* формою, що в загальних обрисах подібна сучасним (її представляє, приміром, львівський Свято-Юрський дзвін 1341/1342 рр.), дає всі підстави для висновку про застосування в ареалі Галичини спочатку дзвонів однієї форми, потім – удосконалених.

На основі багатьох фактів, зокрема частини корони великого дзвона з XII–XIII ст., виявлених на полях давнього Галича, Йосип Пеленський (1879–1957) слушно стверджував, що такі підвісні дзвони були вже тоді розповсюджені на українських землях [12].

Державнє будівництво в князівствах Волині й Галичини спонукало їх правителів до активних дій, насамперед стосовно зміцнення Церкви. Так, Данило Романович із цією метою не тільки велів будувати нові храми та відновлювати зруйновані, а й для посилення значущости богослужбового обряду сприяв оснащенню їх іконами, книгами та дзвонами. Невипадково хроніка згадує, як після зведення за дорученням князя в Холмі церкви св. Іоанна Златоуста правитель частина дзвонів замовив своїм майстрам («ту сольє»), а решту «принесе ис Києва» [13, с. 844].





Про давні традиції відливання виробів із металу на Волинських землях свідчать згаданий у Першій Волинській хроніці відлитий для холмської церкви внутрішній поміст із міді й олова, мідні двері Любомльського храму св. Георгія [7, с. 418, 448]. Це заклало основи виробництва дзвонів для церковних і світських цілей в ареалі нашого краю. Підтвердженням прогресу у звучанні великих ідіофонів може бути запис Волинської хроніки, де у похвалі племіннику короля Данила – князю Володимиру Васильовичу († 1288) нагадується про відливання ним дзвонів дивовижного звучання («поля же и колоколы дивны слышаніємь, такихъ же не бысть въ всей земли» [14, с. 153]). Ми вже висловлювали припущення, що феномен звучання цих дзвонів можна пояснити не лише застосуванням при їхньому відливанні кращого сплаву, удосконаленої технології, більшою вагою, а й новою формою. Завдяки цьому збагатилась обертонова палітра дзвону. Водночас серед засад її розширення міг бути інший спосіб підвищення та вдарання серцем (язиком) у корпус інструмента. Різні способи прикріплення дзвонів зафіксували графіті (їх датують XIV ст.), виконаних на стінах луцького собору св. Івана Богослова [20, с. 163]. Водночас бачимо зображення кампанів різних форм. Їх пропонують сприймати ознакою датування та відображенням прогресу в тогочасному виготовленні дзвонів [16, с. 114].

Розширенню імпорту дзвонів або збільшення кількості відлитих в ареалі держави Романовичів могло сприяти те, що їх застосовували не тільки у церквах, а й ці звучні інструменти використовували для оборони. Як на півдні й південному сході Київської держави систему сторожових фортець об'єднали в утворену валами й річками оборонну лінію довжиною близько 950 км (відома за літописами як Змієві вали), так подібну смугу твердинь, на переконання дослідників, створили, приміром, уздовж берегів Дністра.





Попередником лінії укріплень вважають великохорватську систему територіальної оборони зі складових Довгих валів Дністро-Прутського межиріччя, що забезпечували охорону транскарпатських шляхів і переходів від вторгнення кочових народів ще на далеких підступах до таких артерій [17, с. 20]. Згодом подібний ряд твердинь існував, приміром, завдяки городищам у Підв'єрбцях, К'орневі, Кунісівцях, Копачінцях, Чернеліці, Репужінцях, Колінках, Мих'альчому, Пот'очищі, Передів'анні, Гор'одниці. Оскільки опорні пункти звели на підвищеннях, то, як міркують, із-поміж функцій таких сторож було транслявання з веж-дзвіниць умовних сигналів/повідомлень. Ними форти обмінювалися за допомогою вогняних або звукових знаків [18, с. 232–233].

Окрім археологічних пам'яток і документальних джерел підтверджує неабиякий розвиток дзвонарської культури на теренах Волині й Галичини княжої доби єдиний в Україні повністю збережений на дзвіниці львівського катедрального собору св. Юра кампан 1340-х років. На думку фахівців, пам'ятка продовжує залишатися унікальним джерелом візуальних відомостей про тогочасний рівень майстерности відливників. Дзвін великих, як на той час, розмірів (заввишки разом із короною 85 см, нижній діаметр 71 см, вага – 415 кг [19, с. 88]). Цю якісно відлиту, складену в добрих пропорціях пам'ятку людвисарства оздоблює на вінці рельєфний напис церковнослов'янською: «Въ лѣто 6849 сольнянь бысть колоколь сїи святому Юрью при князи Дмитрии игуменом Свьфимьемъ». Щоправда, більшість дослідників донедана зходилася на думці, що кампанологічну пам'ятку виготовив український майстер Яків Скора. Однак, нині зроблено спробу уточнити дату виготовлення дзвона й запропоновано нову версію стосовно його відливника. Відповідно до більш логічного іншого історичного сценарію західноєвропейські мігруючі людвісарі, які почали відливати дзвони нових *готичних* форм, появились, як міркує Олександр Мусін, у





великих церковно-політичних центрах Східної Європи. Іноземний майстер, який прибув із цією метою до Львова, при виготовленні пам'ятки скористався при створенні на її вінці напису церковнослов'янською навичками Якова Скори. Заразом, на основі розрахунків стосовно літочислення, пропонується вважати виготовлення дзвона церкви св. Юра в другій половині 1341 – початку 1342 р. [16, с. 111–112]. Прикметно, що ні війни, ані пожежі чи міжконфесійні суперечки не знищили цей найдавніший із великих дзвонів в Україні, що й нині застосовується за призначенням із ще важчим і п'ятьма малими.

Найбільші міста були вже тоді різнонаціональними. Окрім утікачів із київських земель тут поселялися колонії іноземних купців – вірмен, німців, поляків, татар, євреїв. Уже в XIV ст. у Львові було понад 13 церков християн східного обряду, у тому числі три вірменських храми. Водночас у місті діяло два костьоли [20, с. 11]. Це обумовило подальшу взаємодію в культурі східних і західних елементів, зокрема у дзвонарстві.

Ціла низка бронзових кампанологічних пам'яток, завдяки новому поколінню майстрів, підтверджує неабиякий тогочасний розвиток відливницької справи. На дзвіниці церкви Введення в храм Пресв. Діви Марії у Володимирі ще в 1830-х роках висів двопудовий дзвін 1346 року [21, с. 140]. У Львові жив 1383 року відливник дзвонів Николай (Nicol fusor samrapogum) [22, с. 8]. За польським джерелом відомо про виготовлення 1390 року в цьому місті дзвона, що був на дзвіниці с. Бистриця (Словакія) [23, с. 69].

На підставі літописних фактів, де, зазвичай, занотовано відомости про *дзвони*, а не *дзвін*, вважаємо – церкви князівств Галицької та Волинської земель, королівства Руси мали по декілька таких інструментів. Значить, аби творити музичні композиції з їхнім використанням, дзвонареві треба було володіти певним талантом. Підтверджує їхнє





розповсюдження твори народної культури, зокрема українські биліни, мотив дзвіниці на гуцульських кахлях, образи там дзвонів і дзвонарів.

Однак, окремі відомості відносно причислення деяких дзвонів до княжої доби [1, с. 183] треба спростувати. Це впливає, приміром, із висновків про початок руйнування Успенського собору в Галичі аж у липні 1594 року; тоді ординці спалили місто, унаслідок чого пошкоджену часом і знищенням святиню близько 1597–1599 років розібрали [24, с. 118]. Тому віднайдені Ярославом Пастернаком (1892–1969) при розкопках 1930-х років архітектурної пам'ятки частини дзвонів у «верстві румовища, переважно просто на поверхні фундаментів собору» [25, с. 70], мабуть, не слід беззаперечно відносити до княжих часів.

Була й дзвони розміщували на дзвіниці – вежі з відкритим ярусом для них. Така пленерна музична споруда стояла біля храму чи входила в його композицію або замкових воріт. Вежі-дзвіниці, як елемент дзвонарства, в Україні походять від типу оборонних замкових веж. Може тому гора над церквою св. Миколая у Львові віддавна зветься Будильниця. Цю назву виводять від слова *будити* й здогадуються, що тут була сторожова вежа, з якої вдарили в било чи дзвін на сполох [26, с. 14]. Вежа-будильниця могла бути тут ще до заснування міста як одна з ланок ланцюга сторожових веж довкола давнього поселення [27].

Імовірні обриси дерев'яної дзвіниці XIV ст. луцького храму св. Івана Хрестителя можна скласти на основі археологічних розкопок. Вона була каркасно-стовпової конструкції прямокутна в плані (розміри 3,0×3,0 м). Стовпами слугували вертикальні палі діаметром 20–25 см. Їхню нижню частину заглибили приблизно на 1,5 м. Як огорожувальна конструкція з внутрішнього боку стовпів прилягали дошки, посаджені на ребро. Дзвіниця, як встановлено, має аналоги серед утрачених пам'яток дерев'яної архітектури Волині дещо пізнішого часу [28, с. 114].



Дотепер збереглась у Святотроїцькому монастирі-фортеці (Дермань на Рівненщині) надбрамна кам'яна пятиярусна вежа-дзвіниця середини XV ст., у Володимирі біля Успенського храму – мурована вежа-дзвіниця 1494 року, дзвіниця костюлу св. Варфоломія XVI ст. (Дрогобич), що надбудована на оборонній вежі княжого замку XIII – початку XIV ст. Тобто є підстави для висновку про існування ще в князівствах Волині й Галичини різних дзвіниць зі своїми наборами бил і дзвонів.

Оригінальним відлунням насичення галицько-волинських міст і сіл музикою, зокрема церковними й світськими дзвоніннями, можуть бути літописні Звенигороди. Тільки в Тернопільській області місто з такою назвою є на Бучаччині й Борщівщині. Топонімічні подібності відомі в Київській області, а також у Болгарії, Московщині, Польщі. Правдоподібною є версія про мотивацію ойконімів *Звенигород* значенням «місто, де дзвонять, сповіщаючи ... про наближення ворога» [29, с. 38–39].

Факт застосування ручних дзвінків у церквах й оздоблення подібних ідіофонів підкріплює відшуканий такий мистецький витвір. Його, майстерно орнаментованого, знайшли в урочищі Цвинтариська (біля Галича), де розкопали частину фундаментів храму. Дзвінок, навіть, експонували в 1888–1889 роках на виставці у Львові [30, с. 394].

Частими знахідками в ареалі Галичини є бронзові бубенці. Їх знайдено в розкопаному археологами житлі XII–XIII ст. окольного города княжого Звенигорода серед різних побутових предметів. Елементи бубенців віднайшлися в інших житлах з-поміж всячини [11, с. 156, 166, 171]. Такі факти підтверджують розповсюдження бубенців в одному місті, їхнє широке застосування в побуті. Серед подібних пам'яток були ті, що виконували функцію гудзиків. Оздоблений ними одяг при рухах людини ставав своєрідним звуковим ансамблем, а прикріплені разом із дзвіночками до



чільця помагали дівчатам і жінкам створювати неповторний музичний образ.

Висновки. Запорукою кращого відтворення побутування на теренах князівств Галицької та Волинської земель, а згодом королівства Русі дзвонів, розвою феномена світських і церковних дзвонів стало застосування нових методологічних підходів, віднайдення цікавих фактів, уточнення окремих кампанологічних відомостей. Швидке розповсюдження дзвонарського мистецтва зумовлювало його ґрунтування на міцній основі доісторичного побутування тут різних ідіофонів. Розширення впливу християнства забезпечило повсюдність регламентованого використання бил, дзвінків і дзвонів. Це потребувало імпортування дзвонів або їхнього відливання в Державі Романовичів, будівництва різних за архітектурними формами дзвіниць, залучення широкого кола парафіян до творення та сприймання канонічних дзвонарських композицій тощо. Нова систематизація відомостей, потрібні уточнення до попереднього опису дзвонарства на цих теренах Давньої України сприяють кращому баченню розвою його складових. У такій поважній частині вселюдської культури значиме місце займали руські/українські мистецькі елементи.

Список використаних джерел:

1. Кіндратюк Б. Дзвонарська культура України : монографія / [наук. ред. Ю. Ясіновський]. Івано-Франківськ : Вид-во Прикарпат. нац. ун-ту ім. В. Стефаника, 2012 (Історія укр. музики: Дослідження. Вип. 19 / Ін-т українознав. ім. І. Крип'якевича НАН України). 898 с.

2. Бибигов С. Древнейший музыкальный комплекс из костей мамонта: очерк материальной и духовной культуры палеолитического человека. Киев : Наук. думка. 1981. 108 с.





3. Грушевський М. Історія України-Руси : в 11 т., 12 кн. / [редкол.: П. Сохань (голова) та ін.]. Київ : Наук. думка (Пам'ятки іст. думки України). 1991–2000. Т. 2 : XI–XIII вік, 1992. 633 с.

4. Попович М. Нарис історії культури України. Київ : АртЕк, 1998. 728 с.

5. Багрій Р. Особливості соціально-економічного та культурного розвитку давньоруського Львова. *Матеріали і дослідження з археології Прикарпаття і Волині*: зб. ст. Львів, 1995. Вип. 6. С. 250–258.

6. Буко А., Дзеньковский Т., Голуб С. Холм доби Данила Романовича у світлі результатів найновіших розкопок. *Галичина та Волинь у добу середньовіччя*. Львів : Інститут українознавства ім. Івана Крип'якевича, 2001. С. 187–190.

7. Літопис руський за Іпатським списком / [перек., передм., приміт., іменно-особ. і географ.-археолог.-етнограф. покажчики, генеалог. табл., карти й плани Л. Махновця]; відп. ред. О. Мишанич. Київ : Вид-во «Дніпро», 1989. 592 с. (Давньоруські та давні українські літописи).

8. Слово о полку Игореве: древнерус. текст / [пер., сост., вступ. к разделам, примеч. Д. Лихачев]. Москва : Просвещение, 1984. 207 с.

9. Малевская М., Шолохова Е. Раскопки архитектурных памятников в Любомле и Владимире-Волынском. *Археологические открытия 1975 года*. Москва : Наука, 1976. С. 354–355.

10. Терський С. Топографія храмів Княжої Пересопниці. *Княжа доба: історія і культура* / [відп. ред. В. Александрович]; НАН України, Інститут українознавства ім. І. Крип'якевича. Львів, 2014. Вип. 8. С. 235–242.

11. Гупало В. Звенигород і Звенигородська земля у XI–XIII століттях (соціоісторична реконструкція) / Інститут українознавства ім. І. Крип'якевича НАН України. Львів, 2014, 532 с.





12. Пеленський Й. Дзвони на Україні-Руси. *Діло*. Львів, 1910. № 124. С. 1.
13. Полное собрание русских летописей. Т. 2 : Ипатьевская летопись. Изд. 2-е. Санкт-Петербург : Типограф. М. А. Александрова, 1908. 938 стб.+87 с.
14. Галицько-Волинський літопис. Дослідження. Текст. Коментар / [ред. М. Котляр]. Київ : Наук. думка, 2002. 400 с.
15. Хілько М. Давньоруські графіті церкви Івана Богослова в Луцьку. *Старий Луцьк: наук.-інфор. зб. 1998 р.* Луцьк : Луцький державний історико-культурний заповідник, 1998. С. 162–163.
16. Мусин А. Колокол святого Юра 6849 года: между Львовом, Плоцком, Петербургом и Теребовлей. *Княжа доба: історія і культура* / [відп. ред. В. Александрович]; Національна академія наук України, Інститут українознавства ім. І. Крип'якевича. Львів, 2017. Вип. 11 : Княжий Львів 1256–2016. С. 95–119.
17. Томенчук Б. Археологія долітописного Галича як культового і релігійного центру «Великої Білої нехрещеної Хорватії» (до питання про заснування Галича в другій половині X ст.). *Галич : зб. наук. пр.* Вип. 3. / [ред. М. Волощук]. Івано-Франківськ : Лілея-НВ, 2018. С. 10–53.
18. Федунків З., Поліщук Л., Нагірний В. Городище Княжої Доби Чернелиця IV: результати попередніх досліджень. *Княжа доба: історія і культура* / [відп. ред. В. Александрович]; НАН України, Інститут українознавства ім. І. Крип'якевича. Львів, 2014. Вип. 8. С. 225–234.
19. Szydłowski T. Dzwony starodawne z przed r. 1600 na obszarze b. Galicji. Kraków, 1922. 96 s.
20. Гербільський Г. Період феодальної роздробленості Русі. Львів – столиця Галицько-Волинського князівства. *Історія Львова: короткий нарис*. Львів : Вид-во Львівського ун-ту, 1956. С. 7–47.
21. Теодорович Н. Город Владимир Волынской губернии в связи с историей Волынской иепархии. Почаев : Типография Почаево-Успенской Лавры, 1893. 269 с.





22. Жолтовський П. Художнє життя на Україні в XVI–XVIII ст. Київ : Наук. думка, 1983. 180 с.
23. Mańkowski T. Dawny Lwów, jego sztuka i kultura artystyczna. London, 1974. 423 с.
24. Войтович Л. Коли було зруйновано Успенський собор у Галичі. *Галич: зб. наук. пр.* / [ред. М. Волощук]. Івано-Франківськ : Лілея-НВ, 2018. Вип. 3. С. 107–118.
25. Пастернак Я. Старий Галич: Археологічно-історичні досліді у 1850–1943 рр. Краків – Львів : Українське видавництво, 1944. 238 с.
26. Крип'якевич І. Історичні проходи по Львові / [передм. Я. Ісаєвич; упоряд., текстолог. опрац. і прим. Б. Якимовича; упоряд. іл. матеріалу Р. Крип'якевича]. Львів : Каменяр, 1991, 167 с. (Перевидання 1932 р.).
27. Онищенко Л. Будильниця (Будельниця). *Енциклопедія Львова*. Т. 1 : А–Г / [ред. А. Козицький]. Львів : Літопис, 2007. С. 300.
28. Терський С. Лучеськ Х–XV ст.: монографія. Львів : Видавництво Національного університету «Львівська політехніка», 2006. 252 с.
29. Вербич С. Ойконімікон України: минуле й сьогодення (на матеріалі Тернопільщини). *Мовознавство: наук.-теорет. ж-л Ін-ту мовозн. імені Олександра Потебні НАН України та Укр. мовно-інфор. фонду України*. Київ, 2016. № 1. С. 31–54.
30. Горда-Цибко О. Пам'ятки Княжої Доби на археологічно-бібліографічній виставці Ставропігійського інституту у Львові 1888–1889 років. *Княжа доба: історія і культура* / [відп. ред. В. Александрович]; НАН України, Інститут українознавства ім. І. Крип'якевича. Львів, 2014. Вип. 8. С. 389–395.





ODDÍL 8. TECHNICKÉ VĚDY

*§ 8.1 ТЕПЛОВІ НАСОСИ ЕНЕРГОЕФЕКТИВНІ
ВІДНОВЛЮВАЛЬНІ ЕКОЛОГІЧНО ЧИСТІ ДЖЕРЕЛА
ТЕПЛОТИ ДЛЯ СИСТЕМИ ТЕПЛОПОСТАЧАННЯ
(Босий М.В., Центральноукраїнський національний
технічний університет)*

Вступ. Натепер зі скороченням запасів твердих, рідких і газоподібних видів органічного палива та зростанням цін на енергоносії, як в Україні, так і у світі в цілому, необхідно першочергово використовувати та впроваджувати найсучасніші технології з використанням відновлювальних альтернативних природних джерел енергії, які відкривають на теперішньому етапі можливість до енергозбереження і зменшення викидів парникових газів в довкілля [1-8].

Нині альтернативою традиційним теплоенергетичним установкам є використання теплових насосів (ТН). ТН ефективні енергозберігаючі термодинамічні установки, які економлять паливно – енергетичні ресурси, не забруднюють довкілля та задовольняють потреби споживачів у виробництві технологічної теплоти для систем теплопостачання і гарячого водопостачання [3-6].

На теперішньому етапі розвитку енергоефективних екологічно чистих теплонасосних технологій для систем теплопостачання сучасним екологічним та найефективнішим джерелом енергії для системи опалення є використання енергії землі, що міститься у повітрі, ґрунті та воді. Тому ТН типу «повітря–вода», «ґрунт–вода» і «вода–вода» працюють з високими показниками ефективності і за опалювальний період заощаджують до 70 % коштів у порівнянні із традиційною системою опалення газовим котлом, що є вигідною інвестицією на майбутнє [1-9].





Виклад основного матеріалу. ТН типу «повітря–вода», «грунт–вода» і «вода–вода» застосовують для переносу теплової енергії від тіл з більш низькою температурою до тіл з більш високою температурою, які працюють за зворотним циклом Карно, вони утилізують низькопотенційну теплоту природних, технологічних і побутових джерел. [6, 7]. ТН типу «повітря–вода», «грунт–вода» і «вода–вода» витрачає електричну енергію більш ефективно, ніж інше енергетичне обладнання. За оцінками розробників ТН типу «повітря–вода», «грунт–вода» і «вода–вода» при використанні 1 кВт·год електричної енергії виробляється (3–4) кВт·год теплової енергії [2-9].

Класифікація ТН за принципом дії наступна: парокompresійні (ПКТН), абсорбційні (АБТН), струминні (СТН), термоелектричні (ТЕТН). За ефективними показниками найбільшого використання набули ПКТН.

Нині ТН типу «повітря–вода», «грунт–вода» і «вода–вода» застосовують для теплопостачання, гарячого водопостачання житлових, виробничих будівель і забезпечення тепловою енергією потрібного потенціалу ряду технологічних процесів (сушіння, дистиляція, теплове оброблення); тепло- та холодопостачання сільськогосподарських об'єктів (молочно–товарних ферм, фруктосховищ, зерносховищ та ін.) [1-10].

Використання в системах теплопостачання потоків низькопотенційних вторинних енергоресурсів значно розширює ресурсну базу теплопостачання, робить її менш залежною від постачання органічного палива. Натепер більше уваги приділяється використанню сучасної технології ТН типу «повітря–вода», «грунт–вода» і «вода–вода» як альтернативних джерел теплопостачання для промислових та побутових потреб.

Для теплопостачання використовують наступні потоки низькопотенційних природних джерел теплоти (атмосферне повітря $-10...+15$ °С; повітря витяжної вентиляції приміщень





+ 15...+25 °C; ґрунтові води +8...+15 °C; ґрунт 5...+10 °C; природні води 4...+17 °C) та вторинних енергоресурсів (вода систем оборотного водопостачання 25...40 °C; технологічні скидання рідин і газів 40...65 °C; теплоносій сонячних колекторів 20...40 °C) [4, 5]. На показники ефективності роботи ТН типу «повітря–вода», «ґрунт–вода» і «вода–вода» впливають температури підведення до ТН і відведення від нього теплоти, а також довкілля [2, 3].

Також перспективним є використанням ТН типу «повітря–вода», «ґрунт–вода» і «вода–вода» в комбінованих схемах за умови поєднання з іншими технологіями використання поновлювальних джерел енергії – сонячної та геотермальної [4]. При виборі робочих речовин для теплонасосної техніки з екологічної точки зору перспективним і сучасним є застосування чистих вуглеводнів та їх сумішей [4, 7, 12]. Використання в ТН типу «повітря–вода», «ґрунт–вода» і «вода–вода» пропан–бутанової суміші замість R22 призводить до підвищення коефіцієнта перетворення ТН на 5–10 % [11].

Природні холодоагенти, на яких працюють ТН типу «повітря–вода», «ґрунт–вода» і «вода–вода», з точки зору термодинамічних характеристик, є найпоширенішими і безпечними для довкілля. Наприклад, холодоагент пропан (R290) сучасний і безпечний при використанні в ТН і відноситься до групи вуглеводнів, його виробництво не вимагає великих витрат, легко виділяється з природного газу. Він не руйнує озоновий шар (ODP = 0) і має низький потенціал впливу на глобальне потепління (GWP = 3) [12, 13].

ТН дозволяють на сучасному етапі максимально економити первинні високопотенційні енергоресурси в порівнянні з котельними установками [5].

Таким чином, дослідження термодинамічної енергоефективності використання геотермального парокомпресійного теплового насоса (ГТН) «повітря–вода», «ґрунт–вода» і «вода–вода» в системі тепlopостачання натеper є актуальним питанням.



Принцип дії ГТН тину «повітря–вода», «грунт–вода» і «вода–вода» базується на енергообміні, який наведений на рис. 1. Теплота від нижнього джерела підводиться до робочого тіла у випарнику 1, яке кипить при тиску p_e і температурі T_e . Отриманий пар у випарнику 1 далі перегрівається зворотньою теплотою рідкого робочого тіла у перегрівачу 7, який поступає із охолоджувача конденсату і всмоктується в компресор 3, який приводиться в дію електродвигуном 2, в якому пара робочого тіла стискається від тиску p_e до тиску p_k . Температура пари при цьому, відповідно, підвищується від температури T_e до T_k . Із компресора 3 пар надходить в конденсатор 4, де робоче тіло віддає теплоту верхньому джерелу – мережевій воді системи тепlopостачання, при цьому здійснюється конденсація робочого тіла. А далі відбувається охолодження робочого тіла в переохолоджувачі 5. Після переохолоджувача 5 робоче тіло дроселюється через дросель 6 і потім надходить у випарник 1 і далі термодинамічний цикл теплового насоса повторюється знову.

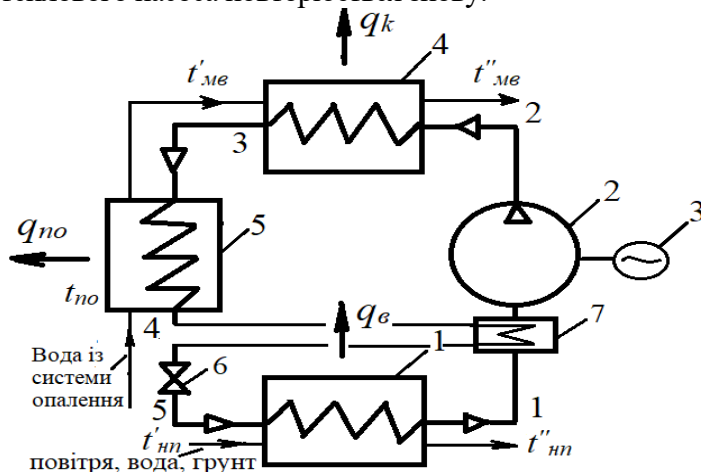

- 1 – випарник; 2 – компресор; 3 – електродвигун;
4 – конденсатор; 5 – переохолоджувач; 6 – дросель; 7 – перегрівач

Рис. 1. Принципова схема геотермального парокompресійного теплового насоса для системи тепlopостачання



Розглянемо вплив температур на показники енергоефективності роботи ГТН типу «повітря–вода», «грунт–вода» і «вода–вода», схема якого наведена на рис. 1.

Повітряні ТН типу «повітря–вода» використовують як джерело низькопотенційної теплової енергії повітря. Причому джерелом теплоти може бути не тільки зовнішнє (атмосферне) повітря, а й витяжне вентиляційне повітря (загальнообмінної або місцевої) вентиляції будівель. Даний агрегат не вимагає монтажу підземного чи підводного контуру. Як правило, установки даного типу використовуються в тому випадку, коли інші варіанти утилізації теплоти не можуть бути реалізовані. Теплова енергія повітря використовується до позначки $-15\text{ }^{\circ}\text{C}$. Якщо будуть сильні морози і температура опускається нижче цього показника, тоді використовується додатковий теплогенератор, але, наприклад, ТН Heloitem мають робочий діапазон температур від -25 до $+45\text{ }^{\circ}\text{C}$ і додатковий теплогенератор їм не потрібний [8]. Існують також повітряні ТН, які відбирають низькопотенційну теплоту з повітря і використовують її для обігріву приміщень в будинку за допомогою повітряної каналної системи (система «повітря–повітря»). Особливість даного типу повітряного ТН в тому, що вони працюють або в режимі нагрівання, або в режимі охолодження. Повітряне опалення використовується в офісних будівлях, торгових центрах, промислових і складських приміщеннях.

Всі, навіть найефективніші ТН нагрівають воду в системі опалення не більше $+62\dots+65\text{ }^{\circ}\text{C}$, причому, чим вище температура води, що нагрівається, тим менше ефективність і надійність ТН. Якщо теплоти із зовнішнього контуру все ж недостатньо для опалення в дуже сильні морози, практикується експлуатація ТН в парі з додатковим генератором теплоти (в таких випадках це використання бівалентної схеми опалення). Коли зовнішня температура





повітря опускається нижче розрахункового рівня (температури бівалентності), в роботу включається другий генератор теплоти – найчастіше невеликий електронагрівач, а обмежено газовий або твердопаливний котел. Оптимальна потужність теплоносної установки становить 60-70 % від необхідної встановленої потужності, що також впливає на закупівельну вартість установки опалення ТН. В цьому випадку ТН забезпечує не менше 95 % потреби споживача в тепловій енергії за весь опалювальний період. При такій схемі коефіцієнт перетворення енергії для кліматичних умов України дорівнює порядку $COP = 3$ [9, 10].

Сучасним способом підвищення ефективності ТН типу «повітря–вода» при річному циклі його роботи є комбіноване використання низькопотенційної теплоти ґрунту та повітря.

Найвні ресурси теплової енергії довкілля багаторазово перевищують прогнозований рівень споживання всіма галузями промисловості України. На даний час для вирішення проблем енергозбереження ТН типу «повітря–вода» є найбільш перспективними серед джерел нетрадиційної енергетики. Використання відновлювальних джерел енергії дає можливість обмежити використання традиційних палив, зменшити забруднення довкілля. Температурні рівні основних джерел теплоти: зовнішнє повітря $+5...+10$ °С, витяжна вентиляція $+15...+25$ °С. У процесі роботи ТН типу «повітря–вода компресор споживає електроенергію (рис. 1). Співвідношення теплової енергії, що виробляється і електричної, яка споживається називається коефіцієнтом трансформації (або коефіцієнтом продуктивності (англ. COP – coefficient of performance)) і є показником ефективності ТН. Для розрахунку COP використовується наступний вираз:

$$COP = Q/E, \quad (1)$$

де Q – теплота, отримана з системи, Дж; E –





електроенергія, яка споживається, Дж.

Теплота, отримана з системи, розраховується за наступним виразом

$$Q = m \cdot C_v \cdot \Delta t, \quad (2)$$

де $C_v = 4,19$ Дж/кг·К – питома масова теплоємність рідини в циклі опалення, Дж/кг·К; $m = 1000$ кг – маса теплоносія, кг; $\Delta t = 30$ °С – різниця температур теплоносія до і після віддачі теплової енергії.

Електроенергія, яка споживається компресором теплового насоса розраховується за таким виразом

$$E = U \cdot I \cdot t, \quad (3)$$

де $U = 0,380$ напруга, В; $I = 120$ струм, А; $t = 22$ час, год.

З рівняння (2) і (3) розраховуємо Q і E :

$$Q = 125700 \text{ кДж} = 34,91 \text{ кВт} \cdot \text{год}; \quad (4)$$

$$E = 10,94 \text{ кВт} \cdot \text{год}. \quad (5)$$

Коефіцієнт трансформації COP ТН типу «повітря–вода» розраховуємо за рівнянням (1)

$$\text{COP} = 34,91 / 10,94 = 3,1. \quad (6)$$

Тобто, при температурі повітря 5 °С на кожний кіловат електричної енергії отримуємо 3,1 кВт теплової енергії.

Ефективність ТН типу «повітря–вода» досліджувалась при різних значеннях температури зовнішнього джерела теплоти – повітря (рис. 2).





Рис. 2. Залежність коефіцієнта ефективності (COP) ТН типу «повітря-вода» від температури системи опалення: при температурі повітря: 1 – при 5°C ; 2 – при 10°C

З рис. 2 видно, що коефіцієнт ефективності COP ТН типу «повітря-вода» залежить від зовнішньої температури джерела теплоти повітря і від характеру системи опалення. При збільшенні температури повітря з 5 до 10°C коефіцієнт ефективності COP ТН типу «повітря-вода» збільшується у 1,5 рази. Вибір системи опалення навіть більше впливає на ефективність ТН, ніж температура повітря. При заміні традиційних систем опалення на низькотемпературні, ефективність ТН типу «повітря-вода» зростає. Тому, при проектуванні систем опалення з використанням ТН типу «повітря-вода» необхідно враховувати і цей фактор.

Аналіз енергоефективності парокомпресійного ТН «повітря-вода», проводився для робочого тіла холодоагента пропана (R290) [6]. Для R290 температура випаровування становить $t_b = 5^\circ\text{C}$, а конденсації $t_k = 72^\circ\text{C}$. Вибираємо низькопотенційне джерело теплоти повітря, яке на вході у



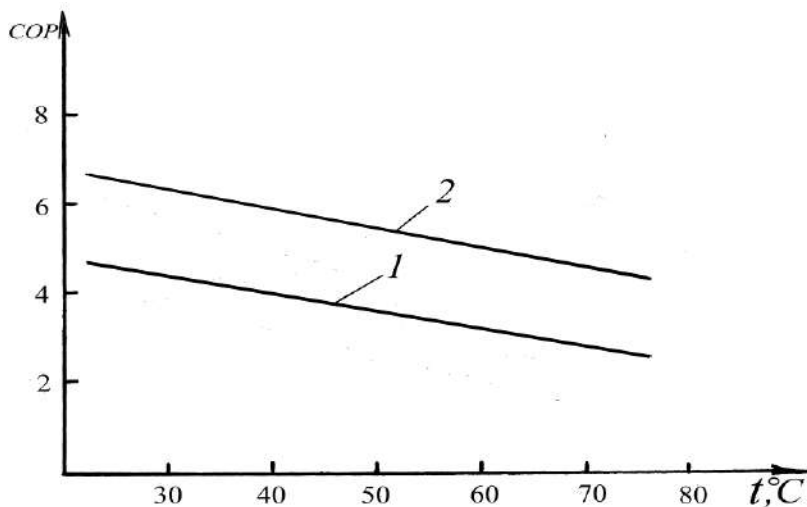

випарник має температуру $t'_{\text{HT}} = 10^{\circ}\text{C}$, а на виході з нього $t''_{\text{HT}} = 6^{\circ}\text{C}$. Температура мережевої води (теплоносія) на вході в конденсатор становить $t'_{\text{MB}} = 32^{\circ}\text{C}$, а на виході з нього $t''_{\text{MB}} = 56^{\circ}\text{C}$.

Розглянемо визначення показників енергоефективності циклу ТН «повітря–вода» для системи теплопостачання за методиками приведеними в [6, 13-17]. Результати проведеного термодинамічного розрахунку ТН «повітря–вода» наведені в табл. 1.

Таблиця 1

Термодинамічний розрахунок ТН «повітря–вода»

Параметр	Розмірність	Розрахункові значення
1	2	3
Температура випаровування R290, $T_{\text{в}}$	К	278
Ентальпія R290 після випарника, h_1	кДж/кг	577
Тиск R290 у випарнику, $P_{\text{в}}$	МПа	0,55
Температура конденсації R290, $T_{\text{к}}$	К	345
Ентальпія R290 після конденсатора, h_3	кДж/кг	206
Тиск конденсації R290, $P_{\text{к}}$	МПа	2,8
Ентальпія R290 на вході в компресор, h_1	кДж/кг	577
Ентальпія R290 після компресора, h_2	кДж/кг	677
Ентальпія R290 перед випарником, h_4	кДж/кг	303
Питоме теплове навантаження випарника, $q_{\text{в}}$	кДж/кг	247
Питоме теплове навантаження конденсатора, (теплового насоса), $q_{\text{к}}$	кДж/кг	307
Питоме теплове навантаження охолоджувача, $q_{\text{по}}$	кДж/кг	40
Робота стиснення в компресорі, $l_{\text{ст}}$	кДж/кг	100
Питома робота компресора, $l_{\text{км}}$	кДж/кг	117
Питома робота, яка витрачається на привід компресора, $l_{\text{пр}}$	кДж/кг	130
Перевірка теплового балансу, $q_{\text{тн}}$	кДж/кг	347
Коефіцієнт перетворення теплоти, COP	-	2,7
Ексергетичний ККД ТН, η_{ex}	-	0,30



ТН характеризуються вищою ефективністю, ніж усі традиційні технології на ринку теплопостачання. Для порівняння: газовий котел, при споживанні 1 кВт електроенергії зможе виділити близько 0,9 кВт теплоти, тоді як ТН справляється з цим завданням, демонструючи віддачу в 3-5 кВт теплоти, цей результату полягає в тому, що обладнання не виробляє теплоту а переносить її. Отже, показники енергоефективності роботи циклу ТН «повітря–вода», коефіцієнт перетворення COP ТН і ексергетичний ККД η_{ex} ТН «повітря–вода» суттєво залежать від середньотермодинамічних температур входу і виходу теплоти, а також довкілля.

Проведемо термодинамічне дослідження ГТН «вода–вода», робочим тілом якого є також озонобезпечний агент R134a, а джерелом низькопотенційної теплоти вода природних водойм.

На рис. 3 наведено приклад роботи циклу ГТН «вода–вода» в $p-h$ діаграмі для робочого тіла R134a. Лінія 4–1 відповідає процесу кипіння R134a у випарнику ГТН при температурі кипіння $+3\text{ }^\circ\text{C}$ і тиску кипіння 0,50 МПа (т. 4 – R134a у стані вологої насиченої пари; т. 1' – суха насичена пара; лінія 1'–1 – підігрів насичених парів R134a теплотою гарячого рідкого R134a до стану перегрітої пари). У випарнику ГТН «вода–вода» завдяки охолодженню низькотемпературного теплоносія $\Delta t_{нт} = t'_{нт} - t''_{нт}$ випаровується рідина R134a (процес 4–1) за умови незмінної температури $t_b = t'_{нт} - \Delta t_{нт}$, де $\Delta t_{нт} = 3\text{--}5\text{ }^\circ\text{C}$ – кінцева різниця температур у випарнику. Суха насичена пара R134a, яка утворилася у випарнику, адіабатно стискається в компресорі (процес 1–2), внаслідок чого підвищується тиск і температура R134a. В конденсаторі ГТН «вода–вода» пара R134a після компресора конденсується за умови сталої



температури $T_k = \text{const}$ (процес 2–3), віддаючи теплоу мережевій воді системи теплофікації, яка підігрівається від температури t'_{MB} до температури $t''_{\text{MB}} = t_k - \Delta t_k$ (конденсація R134a відбувається при температурі конденсації $+68^\circ\text{C}$ і тиску конденсації 2,75 МПа). Далі конденсат пари R134a дроселюється ($h_3 = h_4$) в дросельному вентилі (процес 3–4) і з температурою T_B знов надходить у випарник.

Енергетична ефективність ГТН «вода–вода» залежить від характеристик теплових джерел, що беруть участь у термотрансформації: від температурного рівня нагрівання середовища споживача теплового навантаження і від температури надходження утилізованого низькопотенційного середовища [2-6].



Рис. 3. Цикл роботи ТН «вода–вода» в p - h -діаграмі



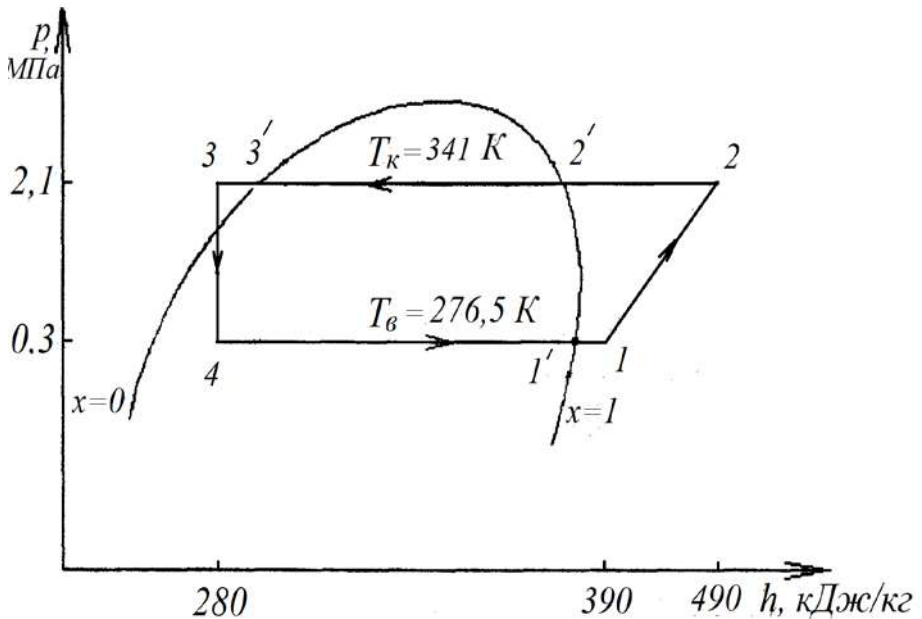

За ексергетичним методом оцінюємо енергоефективність термодинамічних процесів перетворення енергії, що відбуваються у ГТН «вода–вода» [2-6].

Термодинамічна модель описується ексергетичним балансом ГТН «вода–вода», на її базі досліджується ступінь досконалості процесів, що в ній відбуваються і оцінюються можливі межі збільшення енергоефективності [2-6].

Аналіз енергоефективності ГТН «вода–вода», проводився для робочого тіла холодоагента R134a [2]. Для R134a температура випаровування становить $t_b = 2...5\text{ }^\circ\text{C}$, а конденсації – $t_k = 68\text{ }^\circ\text{C}$. Вибраємо низькопотенційне джерело теплоти – воду природних водойм, яка на вході у випарник має температуру $t'_{нт} = 17\text{ }^\circ\text{C}$, а на виході з нього $t''_{нт} = 10\text{ }^\circ\text{C}$. Температура води на вході в охолоджувач $t_{по} = 47\text{ }^\circ\text{C}$. Температура мережевої води (теплоносія) на вході в конденсатор становить $t'_{мв} = 33\text{ }^\circ\text{C}$, а на виході з нього – $t''_{мв} = 63\text{ }^\circ\text{C}$.

Розглянемо визначення показників енергоефективності циклу ГТН «вода–вода» для системи теплопостачання.

Питома теплота, яка підводиться до R134a у випарнику

$$q_b = h_1 - h_4, \quad (7)$$

де h_1, h_4 – ентальпії R134a на виході з випарника та вході у випарник.

Робота стиснення в компресорі

$$l_{ст} = h_2 - h_1. \quad (8)$$

Питома робота компресора

$$l_{км} = (h_2 - h_1) / \eta_{км}, \quad (9)$$

де $\eta_{км}$ – внутрішній ККД компресора.

Питома робота, яка витрачається на привід компресора





$$l_{\text{пр}} = l_{\text{км}} / \eta_{\text{пр}}, \quad (10)$$

де $\eta_{\text{пр}}$ – ККД привода компресора.

Питома теплота, яка віддається R134a в конденсаторі мережевій воді

$$q_{\text{к}} = h_2 - h_3, \quad (11)$$

де h_2, h_3 – ентальпії R134a на вході в конденсатор та виході з нього.

Питоме теплове навантаження охолоджувача

$$q_{\text{по}} = h_3 - h_4. \quad (12)$$

Рівняння енергетичного балансу ТН

$$l_{\text{ст}} + q_{\text{в}} = q_{\text{к}} + q_{\text{по}} = q_{\text{тн}}. \quad (13)$$

Енергетичну ефективність роботи ГТН «вода–вода» оцінюємо коефіцієнтом перетворення теплоти COP [2-6]

$$\text{COP} = \mu = q_{\text{к}} + q_{\text{по}} / l_{\text{пр}} = (q_{\text{в}} + l_{\text{км}}) / l_{\text{пр}}. \quad (14)$$

Термодинамічну ефективність ГТН «вода–вода» визначаємо ексергетичним методом. Критерієм термодинамічної досконалості ГТН «вода–вода» є ексергетичний ККД [2-9, 13-16]

$$\eta_{\text{ех}} = e_{\text{вих.}} / e_{\text{вх.}} = e_{\text{к}} / (e_{\text{в}} + l_{\text{пр}}) = (q_{\text{к}} + q_{\text{по}}) \cdot \eta_{\text{к}}^{\text{к}} / (q_{\text{в}} \cdot \eta_{\text{с}}^{\text{в}} + l_{\text{пр}}), \quad (15)$$

де $e_{\text{вх.}}$, $e_{\text{вих.}}$ – ексергія входу у випарник і в компресор та виходу з конденсатора;

$\eta_{\text{с}}^{\text{в}} = 1 - T_{\text{нс}} / T_{\text{ср}}^{\text{в}}$ – ексергетична температурна функція для входу теплоти у випарник;

$\eta_{\text{с}}^{\text{к}} = 1 - T_{\text{нс}} / T_{\text{ср}}^{\text{к}}$ – ексергетична температурна функція для виходу теплоти з конденсатора;

$T_{\text{ср}}^{\text{в}}$ і $T_{\text{ср}}^{\text{к}}$ – середньотермодинамічні температури входу і виходу теплоти;





T_{nc} – абсолютна температура доквілля.

Результати проведеного термодинамічного розрахунку ГТН «вода–вода» наведені в табл. 2.

Таблиця 2

Термодинамічний розрахунок ТН «вода–вода»

Параметр	Розмірність	Розрахункові значення
1	2	3
Температура випаровування R134a, T_v	К	276,5
Ентальпія R134a після випарника, h_1	кДж/кг	390
Тиск R134a у випарнику, P_v	МПа	0,33
Температура конденсації R134a, T_k	К	341
Ентальпія R134a після конденсатора, h_3	кДж/кг	300
Тиск конденсації R134a, P_k	МПа	2,15
Ентальпія R134a на вході в компресор, h_1	кДж/кг	390
Ентальпія R134a після компресора, h_2	кДж/кг	490
Ентальпія R134a перед випарником, h_4	кДж/кг	260
Питоме теплове навантаження випарника, q_v	кДж/кг	130
Питоме теплове навантаження конденсатора, (теплового насоса), q_k	кДж/кг	190
Питоме теплове навантаження охолоджувача, $q_{по}$	кДж/кг	40
Робота стиснення в компресорі, $l_{ст}$	кДж/кг	100
Питома робота компресора, $l_{км}$	кДж/кг	116
Питома робота, яка витрачається на привід компресора, $l_{пр}$		126
Перевірка теплового балансу, $q_{тн}$	-	230
Коефіцієнт перетворення теплоти, COP	-	2,3
Ексергетичний ККД ТН, η_{ex}	-	0,32

Втрати ексергії в ГТН «вода–вода» з'являються через необоротності процесів теплопередачі. Втрата ексергії через необоротну передачу теплоти і гідравлічного тертя тим більша, чим нижчий температурний рівень у процесі. Зміна





ΔT_b більше впливає на термодинамічну ефективність циклу η_{ex} , ніж ΔT_k . Тому вибору величини ΔT_b , тобто вибору теплообмінного апарату для процесу підведення теплоти до робочої речовини R134a від теплоносія з низькою температурою, необхідно приділяти більше уваги [15,16].

Отже, показники енергоефективності роботи циклу ГТН «вода–вода», коефіцієнт перетворення COP ГТН «вода–вода» і ексергетичний ККД η_{ex} ГТН «вода–вода» суттєво залежать від середньотермодинамічних температур входу і виходу теплоти, а також довкілля. Проведений аналіз впливу температур на енергоефективність ГТН «вода–вода» дозволяє прогнозувати оптимальні температурні режими роботи.

Наступний термодинамічний аналіз виконаємо для ТН «грунт–вода», робочим тілом якого є озонобезпечний холодоагент R134a, а низькопотенційне джерело енергії – це теплота ґрунту.

Для парокompресійного ТН «грунт–вода» вибираємо озонобезпечний холодоагент R134a, який має широке застосовуння. Для низькопотенційного теплоносія теплоти ґрунту приймаємо $T'_{нт} = 283$ К, $T''_{нт} = 278$ К, а для теплоносія системи опалення $T'_{мв} = 339$ К. Приймаємо кінцеві різниці температур на виході з теплообмінних апаратів: у випарнику $\Delta T_b = T''_{нт} - T_b = 3$ К, а в конденсаторі $\Delta T_k = T_k - T'_{мв} = 5$ К [2, 5, 6].

Теплові навантаження в ТН «грунт–вода» представлені на $p-h$ діаграмі (рис. 3), де вони наведені у вигляді відповідних відрізків прямих ліній, що відображають основні термодинамічні процеси.

Енергетичну ефективність ТН «грунт–вода» оцінюємо за допомогою $p-h$ діаграми (рис. 4).





Рис. 4. Цикл ТН «грунт–вода» в p - h -діаграмі

Термодинамічний розрахунок циклу ТН «грунт–вода» наступний [2, 5, 6].

Температура насиченої пари R134a на виході з випарника

$$T_B = T''_{HT} - \Delta T_B. \quad (16)$$

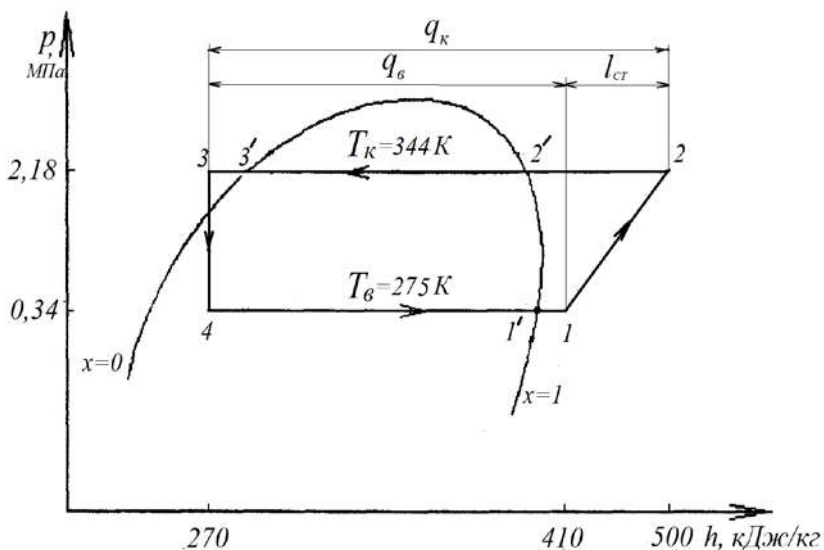
Температура конденсації R134a в конденсаторі

$$T_K = T''_{MB} + \Delta T_K. \quad (17)$$

Ступінь стиснення R134a в компресорі

$$\varepsilon = P_K / P_B, \quad (18)$$

де $P_K = 2,18$ МПа, $P_B = 0,34$ МПа – тиск конденсації і випаровування R134a при температурах T_K і T_B .

Питома робота стиснення в компресорі

$$l_{CT} = h_2 - h_1. \quad (19)$$

Питоме теплове навантаження випарника





$$q_B = h_1 - h_4. \quad (20)$$

Питома теплова потужність конденсатора

$$q_K = h_2 - h_3. \quad (21)$$

Питоме теплове навантаження охолоджувача

$$q_{\text{по}} = h_3 - h_4 \quad (22)$$

Правильність розрахунку визначається перевіркою теплового балансу

$$l_{\text{ст}} + q_B = q_K + q_{\text{по}}. \quad (23)$$

Питома витрата первинної енергії (електроенергії) ТН на одиницю виробленої теплоти

$$E_{\text{ТН}} = l_{\text{ст}} / q_K. \quad (24)$$

Питома енергія, яка споживається електродвигуном

$$W = l_{\text{ст.}} / \eta_{\text{ем.}} \cdot \eta_e, \quad (25)$$

де $\eta_{\text{ем.}} = 0,95$ – електромеханічний ККД компресора,
 $\eta_e = 0,8$ – ККД електродвигуна.

Коефіцієнт трансформації теплоти ТН

$$\text{COP} = q_{\text{ТН}} / l_{\text{ст.}}. \quad (26)$$

Також можна визначати коефіцієнт трансформації теплоти ТН іншим методом, наприклад,

$$\text{COP} = \text{COP}_T \cdot \eta_{\text{ТН}}, \quad (27)$$

де $\eta_{\text{ТН}}$ – коефіцієнт, який враховує реальні процеси, що здійснюються робочим тілом у ТН, який згідно з рядом джерел теплоти змінюється в діапазоні 0,6...0,8 (приймаємо $\eta_{\text{ТН}} = 0,6$) [15]; COP_T – теоретичний коефіцієнт трансформації ТН.

Коефіцієнт трансформації теплоти ідеального циклу Карно COP_T з урахуванням теплових необоротностей у





випарнику та конденсаторі ТН визначається за співвідношенням

$$\text{COP}_T = T_K / T_K - T_B, \quad (28)$$

де T_B – абсолютна температура випаровування R134a у випарнику ТН, К; T_K – абсолютна температура конденсації R134a в конденсаторі ТН, К.

Ексергетичний розрахунок ТН «грунт–вода» виконаний на основі визначення ексергій при роботі ТН «грунт–вода» та ексергетичного балансу підведеної і відведеної ексергії в кожному елементі обладнання ТН «грунт–вода» [13-17].

Ексергетичний ККД ТН «грунт–вода» показує ступінь термодинамічної досконалості ТН і розраховується як відношення відведеної від ТН ексергії до підведеної ексергії [13-17]

$$\eta_{\text{ex}} = e_{\text{від}} / e_{\text{під}}, \quad (29)$$

де $e_{\text{від}} = e_B$ – відведена від ТН ексергія; $e_{\text{під}} = e_H + e_E$ – сума підведеної до ТН ексергії; e_B – питома ексергія, відведена середовищем, яке нагрівається від конденсатора ТН; e_H – питома ексергія, підведена до випарника низькопотенційного джерела теплоти; e_E – питома ексергія електричної енергії, підведеної до компресора на привід.

Ексергія отримана високопотенційним джерелом у конденсаторі

$$e_B = \tau_B q_K, \quad (30)$$

де τ_B – ексергетична температура високопотенційного теплоносія

$$\tau_B = \frac{T_{\text{ср.мв}}^K - (t_{\text{н.с.}} + 273)}{T_{\text{ср.мв}}^K}. \quad (31)$$

Середня логарифмічна температура гарячого теплоносія





$$T_{\text{ср.мв}}^{\text{к}} = \frac{t''_{\text{мв}} - t'_{\text{мв}}}{\ln \frac{t''_{\text{мв}} + 273}{t'_{\text{мв}} - 273}}. \quad (32)$$

Ексергія, віддана низькопотенційним теплоносієм у випарнику

$$e_{\text{н}} = \tau_{\text{н}} q_{\text{в}}, \quad (33)$$

де $\tau_{\text{н}}$ – ексергетична температура низькопотенційного теплоносія

$$\tau_{\text{н}} = \frac{T_{\text{ср.нт.}}^{\text{в}} - (t_{\text{н.с.}} + 273)}{T_{\text{ср.нт.}}^{\text{в}}}, \quad (34)$$

де $t_{\text{н.с.}}$ – температура навколишнього середовища

Середня логарифмічна температура низькопотенційного теплоносія

$$T_{\text{ср.нт.}}^{\text{в}} = \frac{t'_{\text{нт}} - t''_{\text{нт}}}{\ln \frac{t'_{\text{нт}} + 273}{t''_{\text{нт}} - 273}}. \quad (35)$$

Ексергія електроенергії, що витрачається на привід компресора

$$e_{\text{е}} = W = \frac{l_{\text{ст}}}{\eta_{\text{е.м.}} \eta_{\text{е}}}. \quad (36)$$

Результати проведеного вище термодинамічного розрахунку циклу ТН «грунт–вода» представлені в табл.3.





Таблиця 3

Термодинамічний розрахунок циклу ТН «грунт–вода»

Параметр	Розмірність	Розрахункові значення
1	2	3
Температура випаровування фреона R134a, $T_{\text{в}}$	К	275
Ентальпія фреона R134a після випарника, h_1	кДж/кг	400
Тиск фреона R134a у випарник, $P_{\text{в}}$	МПа	0,35
Температура конденсації фреона R134a, $T_{\text{к}}$	К	344
Ентальпія фреона R134a після конденсатора, h_3	кДж/кг	230
Тиск конденсації фреона R134a, $P_{\text{к}}$	МПа	2,2
Ентальпія фреона R134a на вході в компресор, h_1	кДж/кг	400
Ентальпія фреона R134a після компресора, h_2	кДж/кг	500
Ентальпія фреона R134a перед випарником, h_4	кДж/кг	210
Питоме теплове навантаження випарника, $q_{\text{в}}$	кДж/кг	190
Питоме теплове навантаження конденсатора, (теплового насоса), $q_{\text{к}}$	кДж/кг	270
Питоме теплове навантаження охолоджувача, $q_{\text{лю}}$	кДж/кг	20
Питома робота стиснення в компресорі, $l_{\text{ст}}$	кДж/кг	100
Питома енергія, яка споживається електродвигуном, W	кДж/кг	131
Перевірка теплового балансу, $q_{\text{тн}}$	-	290
Коефіцієнт стиснення, ε	-	6,41
Коефіцієнт перетворення теплоти ТН, COP	-	2,9
COP	-	3,0
COP _T	-	4,9
Середня температура низькопотенційного теплоносія, $T_{\text{ср.нт.}}^{\text{с}}$	К	278
Термодинамічна температура низькопотенційного теплоносія, $\tau_{\text{н}}$	-	0,066
Ексергія, віддана низькопотенційним теплоносієм, $e_{\text{н}}$	кДж/кг	12,4
Середня температура високопотенційного теплоносія в конденсаторі, $T_{\text{ср.мв.}}^{\text{к}}$	К	339
Термодинамічна температура високопотенційного теплоносія в конденсаторі, $\tau_{\text{в}}$	-	0,175
Ексергія, одержана високопотенційним теплоносієм в конденсаторі, $e_{\text{в}}$	кДж/кг	47
Ексергія споживаної електроенергії, $e_{\text{е}}$	кДж/кг	131
Ексергетичний ККД ТН, $\eta_{\text{ек.}}$	-	0,34





Проведений вище термодинамічний аналіз енергетичних і ексергетичних втрат дає тільки загальне уявлення про термодинамічну ефективність циклу ТН «грунт–вода», на підставі якого можна зробити висновок про внесок того, чи іншого елемента ТН «грунт–вода» в ефективність перетворення потоків енергії.

Для прийняття практичних рішень щодо зменшення ексергетичних втрат в елементах ТН «грунт–вода» необхідно мати інформацію про власні і технічні втрати ексергії в кожному з елементів. Втрати ексергії нерозривно пов'язані з фізичною природою конкретного термодинамічного процесу. Наприклад, власними є дросельні втрати, а також втрати, зумовлені нагріванням робочого тіла від гарячих поверхонь клапанів і стінок циліндра поршневого компресора. До технічних втрат в ТН «грунт–вода» можна, наприклад, віднести втрати ексергії, пов'язані з теплообміном при кінцевих різницях температур, гідравлічні, через теплоізоляцію, пов'язані з наявністю мертвого простору і нещільністю в циліндрах компресора.

Тому, необхідно продовжити дослідження в цьому напрямку, прийнявши за основу розглянутий вище приклад для ТН «грунт–вода», який працює на холодильному агенті R134a, і в подальшому використовувати найсучасніші природні екологічно чисті робочі тіла для теплового насоса і відновлювальні джерела енергії для трансформації теплової енергії.

Висновки. Проведено термодинамічне дослідження ефективності застосування ТН «повітря–вода», ТН «вода–вода» і ТН «грунт–вода» для системи опалення приміщення при використанні повітря, природної води і ґрунту як джерел низькопотенційної теплової енергії. Незважаючи на свою ефективність, повітряні ТН «повітря–вода» далеко не завжди повноцінно покривають теплове навантаження будівель в дуже сильні морози, тому необхідно поєднувати їх





експлуатацію з додатковим джерелом теплоти: електричним, газовим або твердопаливним котлом, які будуть вмикатися при досягненні зовнішньої температури повітря певного критичного значення (точки бівалентності). З'ясовано, що енергетична ефективність ТН «повітря–вода», робочим тілом якого є пропан, оцінена коефіцієнтом перетворення COP ТН і становить 2,7. Показано, що досконалість перетворення енергії в ТН «повітря–вода» оцінена ексергетичним ККД в залежності від середньотермодинамічних температур T_{cp}^B і T_{cp}^K і становить 30 %.

З'ясовано, що енергетична ефективність ГТН «вода–вода», робочим тілом якого є холодильний агент R134a за коефіцієнтом перетворення COP ТН становить 2,3. Показано, що досконалість перетворення енергії в ГТН «вода–вода» оцінювали за допомогою ексергетичного ККД в залежності від середньотермодинамічних температур T_{cp}^B і T_{cp}^K , він становить 32 %. За допомогою коефіцієнта перетворення COP ТН оцінювали енергетичну ефективність ТН «грунт–вода», робочим тілом якого є холодильний агент R134a, за розрахунками він дорівнює 2,9. Методом ексергетичного аналізу розраховано термодинамічну ефективність процесів перетворення енергії, що відбуваються в ТН «грунт–вода» за допомогою ексергетичного ККД, він становить 34 %.

Список використаних джерел:

1. Маляренко В. А., Лисак Л. В. Енергетика, довкілля, енергозбереження. Х: Рубікон. 2004. 368 с.
2. Безродний М. К., Пуховий І. І., Кутра Д. С. Теплові насоси та їх використання: навчальний посібник. Київ: НТУУ «КПІ». 2013. 312 с.
3. Остапенко О.П. Холодильна техніка та технологія. Теплові насоси: навчальний посібник. Вінниця: ВНТУ. 2015. 123 с.





4. Арсеньев В.М., Мелейчук С.С. Теплові насоси: основи теорії і розрахунку: навчальний посібник. Суми. СДУ. 2018. 364с.
5. Арсеньев В.М. Теплонасосная технология энергозбереження. Суми: Вид-во СДУ. 2009. 251 с.
6. Босий М.В., Кузик О.В. Теплові насоси для опалення та гарячого водопостачання // Findings of modern engineering research and developments: Scientific monograph. Riga, Latvia: «Baltija Publishing». 2022. P. 24-40.
7. Пісарев В.Є. Теплові насоси та холодильні установки. Навчальний посібник. К: КНУБА. 2002.124с.
8. Сірко З.С., Коренда В.А., Вишняков І.Ю., Протасов О.С., Охріменко С.М., Цірень Н.Л. Використання теплових насосів для опалення та гарячого водопостачання будівель підприємств на прикладі установок Helioterm. *Наукові доповіді НУБіП України. Техніка і енергетика АПК.* № 5 (87). 2020.
9. Снежкін Ю.Ф., Чалаєв Д.М., Шаврін В.С., Дабіжа Н.О. Теплові насоси в системах теплохолодопостачання: монографія // Під. ред. акад. НАН України А.А. Долінського; НАН України, Ін-т техн. теплофізики. К: 2008. 104с.
10. Безродний М.К., Притула Н.О. Енергетична ефективність теплонасосних схем тепlopостачання: монографія. К: НТУУ «КПІ». 2012. 208 с.
11. Шевель В. И. Работа компрессоров серийного исполнения на смеси пропан–бутан в теплонасосном режиме работы // Компрессорная техника и пневматика в XXI веке: XIII Международная научно-техническая конференция по компрессоростроению. Сумы: СумГУ. 2004. С. 239-244.
12. Хмельнюк М. Г., Мартынюк М. О. Повышение эффективности установки низкотемпературной конденсации природного газа. Одесса: ОДАХ. Технические газы. № 4. 2008. С. 30-35.
13. Босий М.В., Кузик О.В. Ефективність циклу теплового насоса для тепlopостачання // *Центральноукраїнський науковий вісник. Технічні науки.* 2020. Вип. 3(34). С.136-142.





14. Босий М.В. Термодинамічна енергоефективність геотермального теплового насоса на ґрунтових водах. *Moderní aspekty vědy: XX. Díl mezinárodní kolektivní monografie / Mezinárodní Ekonomický Institut s.r.o. Česká republika: Publishing Group „Vědecká perspektiva“*, 2022. str. 556-568.

15. Морозук Т. В. Теория холодильных машин и тепловых насосов. Одесса: Студия «Негоциант». 2006. 712 с.

16. Ткаченко С.Й., Остапенко О.П. Парокомпресійні теплонасосні установки в системах теплопостачання: монографія. Вінниця: ВНТУ. 2009. 176 с.

17. Арсеньев В. М., Гречаненко В. А. Эксергетическая оценка эффективности теплонасосной технологии энергосбережений. *Вісник Сумського державного університету*. 2002. №9(42). С.81-85.





§ 8.2 РОЗРОБКА МЕТОДУ ПІДВИЩЕННЯ ОПЕРАТИВНОСТІ ПЕРЕДАЧІ ІНФОРМАЦІЇ В МЕРЕЖАХ СПЕЦІАЛЬНОГО ПРИЗНАЧЕННЯ (Романов О.М., командир військової частини, Шишацький А.В., Центральний науково-дослідний інститут озброєння та військової техніки Збройних Сил України. Налапко О.Л., Центральний науково-дослідний інститут озброєння та військової техніки Збройних Сил України)

Вступ. Зростання обсягів інформації, що циркулює в різноманітних системах збору, обробки та передачі інформації призводить до значного використання обчислювальних ресурсів апаратних засобів. Збройні сили технічно розвинених країн мають інтегровані архітектури прийняття рішень, що базується на:

- штучному інтелекті та нанотехнологіях;
- ефективній обробці великих масивів інформації;
- багатофункціональних процесорах зі здатністю підтримки прийняття рішень у реальному масштабі часу;
- технологіях стиснення даних для підвищення швидкості їх обробки.

При цьому використання інформаційних систем з елементами штучного інтелекту дозволить підвищити ефективність операцій (бойових дій), вплине на доктрину, організацію та способи застосування угруповань військ (сил).

Разом з тим підвищення динамічності операцій, зростання кількості засобів передачі інформації, варіантів деструктивного впливу на системи передачі інформації спеціального призначення створює ряд проблем [1–8]:

- використання великої кількості хибної інформації з метою введення в оману протиборчих сторін;
- форми представлення інформації ускладнюють її передачу по каналам зв'язку;
- обмежені обчислювальні потужності апаратних





засобів та перепускна здатність каналів передачі даних;

- збільшення кількості варіантів деструктивного впливу на системи зв'язку;
- необхідність збільшення кількості показників, за якими відбувається оцінювання стану системи зв'язку;
- ієрархічність та багатовимірність систем передачі інформації;
- перехід до принципу оцінки системи зв'язку “усе впливає на все й відразу”, яке охоплює сукупні мережні та обчислювальні ресурси всіх видів збройних сил.

Вищезазначене вказує, що вирішення проблеми передачі інформації в мережах зв'язку спеціального призначення зводиться до класу NP-складних обчислень. Завдання великої розмірності часто залишаються невирішеними через велику кількість ітерацій та самої складності обчислень. Останнім часом пильна увага приділяється поведінці живих істот і процесів, які у природі. Це використовується як ідея при створенні методів та алгоритмів розв'язання оптимізаційних задач, на прикладі яких отримуються оптимальні чи близькі до оптимальних рішень. Проте мурашині алгоритми показали достовірність та при вирішенні завдань передачі інформації в ієрархічних та багатовимірних системах передачі інформації. Мурашині алгоритми оптимізації відносяться до класу наближених ймовірнісних алгоритмів. Отримання варіанта рішення прийнято називати ітерацією. Оскільки одночасно працює кілька агентів – штучних мурах, то за одну ітерацію отримуємо стільки допустимих рішень, скільки мурах виконували роботу. Процес отримання допустимого рішення представляється як безпосереднє його компонування. На кожному кроці конкретизується один компонент вектору рішень. Математичне уявлення багаторазовості у відомих мурашиних алгоритми реалізується шляхом самостійного вирішення задачі декількома агентами (мурахами) окремо,





незалежно друг від друга.

Враховуючи зазначене, актуальним науковим завданням є розробка методу підвищення оперативності передачі інформації в мережах зв'язку спеціального призначення.

Виклад основного матеріалу. Аналіз літературних даних та постановка проблеми. Проведення аналізу праць [9–21] показав що спільними недоліками вищезазначених досліджень є:

- не врахування впливу дестабілізуючих факторів, що впливають на ефективність функціонування мереж спеціального призначення;

- існуючі методи передачі інформації призначені для мереж цивільного призначення, що не дозволяє їх використовувати для систем спеціального призначення;

- різнотипність інформації, що циркулює в мережах спеціального призначення;

- відсутність можливості формування ієрархічної системи показників оцінки стану мереж спеціального призначення;

- відсутність врахування обчислювальних ресурсів мереж зв'язку;

- відсутність механізмів глибокого навчання баз знань;

- відсутність врахування доступних обчислювальних ресурсів.

З цією метою пропонується провести розробку методу підвищення оперативності передачі інформації в мережах спеціального призначення.

Метою дослідження є розробка методу підвищення оперативності передачі інформації в мережах спеціального призначення з заданою достовірністю. Зазначене дозволить підвищити оперативність передачі інформації в мережах спеціального призначення.

Для досягнення мети були поставлені такі завдання:

- провести постановка завдання з передачі інформації в





мережах спеціального призначення;

– розробити метод підвищення оперативності передачі інформації в мережах спеціального призначення;

– провести моделювання процесу передачі інформації в системах зв'язку угруповання військ (сил).

Матеріали та методи досліджень

В ході проведеного дослідження використовувалися загальні положення теорії штучного інтелекту – для вирішення задачі аналізу мереж спеціального призначення та визначення маршруту передачі інформації. Тобто, теорія штучного інтелекту є основою зазначеного дослідження. В дослідженні використано мурашиний алгоритм та штучні нейронні мережі, що еволюціонують. Моделювання проводилося з використанням програмного забезпечення MathCad 2014 (США) та ПЕОМ Intel Core i3 (США).

Постановка завдання з передачі інформації в мережах спеціального призначення

Нехай є математична модель багатовимірної задачі про ранець:

$$z = \left(\left(\max_{j=1}^n c_j x_j \right) \times \zeta_{ij} \right) \times l_{ij},$$

$$\sum_{j=1}^n \alpha_{ij} x_j \leq b_i, i = \overline{1, m},$$

$$x_j \in \{0, 1\}, j = \overline{1, n}.$$

(1)

де n – кількість величин, що необхідно знайти ($j = \overline{1, n}$).

Мається на увазі параметрична оцінка виду трафіку, інтенсивності трафіку та деструктивний вплив. Під деструктивним впливом розуміється навмисні завади, завмирання сигналу при багатопробієвому поширенні радіохвиль, кібернетичні атаки на систему зв'язку та вогневе





ураження.

m – кількість обмежень ($i = \overline{1, m}$), під обмеженнями мається на увазі апаратні та програмні обмеження прийомо-передавачів системи зв'язку, засобів радіоелектронного подавлення, кібернетичного впливу та засобів вогневого ураження.

r – кількість агентів ($k = \overline{1, r}$) одночасно та незалежно один від одного, які визначають допустимі рішення. В даному випадку мається на увазі ті мурахи, які входять до даного алгоритму та їх вид.

α_{\min} – параметр, порогове значення феромону.

β – коефіцієнт випаровування феромонів. Зазначений параметр регулює тривалість життя маршруту (його час існування).

T – завчасно задана кількість ітерацій алгоритму ($t = \overline{1, T}$);

γ_j – кількість допустимих рішень, в яких γ -та компонента конкретизується значенням 1 на конкретній ітерації. Зазначений параметр характеризує обчислювальну складність роботи алгоритму.

V_j^k – множина індексів для j -го допустимого рішення таких, що x_j може бути конкретизовано значенням «1» при виконанні чергової ітерації;

p_j^k – ймовірність вибору x -ї компоненти для конкретизації в k -му рішенні;

I^k – множина індексів конкретизованих компонент у k -му рішенні;

ι_{ij} – оператор, що враховує ступінь інформованості про стан системи зв'язку спеціального призначення;

ζ_{ij} – оператор для врахування ступеню зашумленості даних про стан системи зв'язку спеціального призначення.





Після завершення ітерації перераховується наявність феромонів для кожної k -ї компоненти за формулою:

$$a_j = \frac{a_{\min} + \frac{\gamma_j}{n}(\alpha_j - \alpha_{\min})}{\beta} \quad (2)$$

На кожному кроці ітерації для кожної мурахи визначається множина V_j^k таким чином:

$$V_j^k = \left\{ j \left| \left(b_i^k - \sum_{j \in I^k} a_{ij} \right) \geq 0, i = \overline{1, m} \right. \right\}, k = \overline{1, r}. \quad (3)$$

Ймовірність вибору компонента x_j підлягає конкретизації розраховується наступним ймовірнісно-пропорційним правилом:

$$p_j^k = \frac{a_j (c_j - c_{\min})}{\sum_{j \in V_j^k} a_j (c_j - c_{\min})}, j \in V_j^k, k = \overline{1, r}, X^k = (x_1^k, x_2^k, \dots, x_n^k), \quad (4)$$

де $c_{\min} = \min_{j \in V_j^k} c_j - 1$.

На кожній ітерації згідно з правилом (3) визначається величина ймовірності. За її величиною вибирається компонент, що підлягає конкретизації. Вибір має випадковий характер. Для цього генерується значення рівномірно розподіленої випадкової величини з інтервалу $(0,1)$. Попаданням його у відповідний інтервал пропорційно до величини ймовірності визначається номер конкретизовані компоненти.

Допустиме рішення для кожної мурахи вважається отриманим, якщо $V_j^k = 0, (k = \overline{1, r})$. Після отримання всіх r допустимих рішень $X^k = (x_1^k, x_2^k, \dots, x_n^k)$ обчислюється





значення γ_j :

$$\gamma_j = \sum_{k=1}^r x_j^k, j = \overline{1, n}. \quad (5)$$

Далі повторюється ітерація t ($t > 2$) з новими значеннями α_j ними за формулою (1). Для першої ітерації приймаються всі α_j , визначені однаковими що мають деяке значення q_0 ($q_0 \in (0, 1)$). Вираз (1) дозволяє сформувати опис процесу передачі інформації з урахуванням впливу дестабілізуючих факторів. Зазначений опис є універсальним та дозволяє описати передачі інформації в мережах спеціального призначення для кожного типу систем передачі інформації. Вираз (1) при побудові математичного опису процесу передачі інформації враховує ступінь інформованості про деструктивний вплив та зашумленість даних.

Розробка методу підвищення оперативності передачі інформації в мережах спеціального призначення

Метод підвищення оперативності передачі інформації в мережах спеціального призначення складається з наступної послідовності дій.

Дія 1. Введення вихідних даних.

На даному етапі відбувається введення вихідних даних про стан мережі зв'язку. Визначається кількість джерел технічних засобів моніторингу, тип вихідних даних та їх обсяг. Ввести значення параметрів β , α_{\min} , числа агентів $r1$, числа ітерацій T .

Дія 2. Визначення ступеню невизначеності про стан мережі.

На даному враховується невизначеність інформації про стан мережі а саме: повна обізнаність, часткова невизначеність та повна невизначеність.

Дія 3. Встановлення наступні значення параметрів: $ZM = 0$, $\alpha_j = q_0$, $j = \overline{1, n}$, $t = 1$.





Дія 4. Підготувати масиви
 $X^k = (x_1^k, x_2^k, \dots, x_n^k), k = \overline{1, r}, I^k, r = r1.$

Дія 5. Визначити множини $V_j^k, k = \overline{1, r}.$

Дія 6. Визначення доступних апаратних обчислювальних ресурсів.

На даному етапі визначаються доступні апаратні обчислювальні ресурси мережі. На підставі чого визначаються можливі варіанти класифікації: бінарне класифікаційне дерево, генетичний алгоритм, нечіткі когнітивні моделі та ациклічний граф.

У табл. 1 наведені характеристики розглянутих схем об'єднання детекторів у багатокласову модель, призначену для співвіднесення вхідного об'єкта однієї або декільком з $(m+1)$ міток класів.

Таблиця 1

Характеристики схем об'єднання детекторів

Схема об'єднання	Число детекторів, що підлягає навчанню	Мінімальне число детекторів, задіяних при класифікації об'єктів	Максимальне число детекторів, задіяних при класифікації об'єктів
один-до-усіх	m	m	m
один-до-одного	$\frac{(m+1) \cdot m}{2}$	$\frac{(m+1) \cdot m}{2}$	$\frac{(m+1) \cdot m}{2}$
Класифікаційне бінарне дерево	m	1	m
Спрямований ациклічний граф	$\frac{(m+1) \cdot m}{2}$	m	m
Нечітка когнітивна модель	$(m^*x) * m$	(m^*x)	$(m^*x) * m$
Мурашиний алгоритм	(m^*x)	m	(m^*x)

Дія 7. Визначення дестабілізуючих факторів, що





впливають на мережу зв'язку. У якості однієї з похідних варіацій попередніх підходів для комбінування детекторів може бути згадане класифікаційне бінарне дерево [25]. Формально така структура задається рекурсивно в такий спосіб:

$$CBT_{\mu} = \begin{cases} \langle F_{j_{L_{\mu}, R_{\mu}}}^{(i)}, CBT_{L_{\mu}}, CBT_{R_{\mu}} \rangle, & \text{якщо } \# \mu \geq 2, \\ \mu, & \text{якщо } \# \mu = 1. \end{cases} \quad (6)$$

де $\mu = \{0, \dots, m\}$ – вихідний набір міток класів, L_{μ} Ш $_{\mu}$ – довільно згенерована або визначене підмножина; $\mu(\#L_{\mu} < \#\mu)$, $R_{\mu} = \mu \setminus L_{\mu}$ – ліве класифікаційне піддерево, $CBT_{R_{\mu}}$ – праве класифікаційне піддерево, $F_{j_{L_{\mu}, R_{\mu}}}^{(i)}$ – вузловий детектор, навчений на елементах множини $\{(x_i, 0) | \bar{c}_i \in L_{\mu}\}_{i=1}^M \cup \{(x_i, 1) | \bar{c}_i \in R_{\mu}\}_{i=1}^M$.

Вихідний результат детектора настроюється таким чином, щоб він дорівнював 0, якщо вхідний об'єкт x_i належить класу з міткою $\bar{c}_i \in L_{\mu}$, і 1, якщо об'єкт x_i належить класу з міткою $\bar{c}_i \in R_{\mu}$.

Тому функціонування групи детекторів $F_j^{(i)}$, представлених у вигляді вузлів такого дерева, описується за допомогою рекурсивної функції $\phi_j^{(i)}$, що задає послідовну дихотомію множини μ :

$$F_j^{(i)} = \phi_j^{(i)}(\mu, z),$$

$$\phi_j^{(i)}(\mu, z) = \begin{cases} \mu, & \text{якщо } \# \mu = 1, \\ \phi_j^{(i)}(L_{\mu}, z) & \text{якщо } \# \mu \geq 2 \wedge F_{j_{L_{\mu}, R_{\mu}}}^{(i)}(z) = 0, \\ \phi_j^{(i)}(R_{\mu}, z) & \text{якщо } \# \mu \geq 2 \wedge F_{j_{L_{\mu}, R_{\mu}}}^{(i)}(z) = 1. \end{cases} \quad (7)$$

Застосування функції $\phi_j^{(i)}$ до вихідного набору міток класів і мережі дозволяє здійснювати однозначний пошук мітки класу цю мережу. Це пояснюється тим, що оскільки під



час спуску вниз по класифікаційному дереву відбувається диз'юнктивне розбиття множини міток класів. Після досягнення та спрацьовування термінального детектора залишається тільки одна можлива мітка для класифікації вхідного об'єкта z у якості вихідного результату $F_j^{(i)}$. Тому для класифікаційного дерева неможливі конфліктні випадки при класифікації об'єктів, які можуть мати місце для двох інших підходів комбінування.

Іншим підходом є спрямований ациклічний граф, який організує $C_{m+1}^2 = \frac{(m+1) \cdot m}{2}$ детекторів у зв'язну динамічну структуру, яка може бути задана наступною формулою:

$$DAG_{\mu} = \begin{cases} \langle F_{j\mu k_0 k_1}^{(i)}, DAG_{\mu \setminus \{k_0\}}, DAG_{\mu \setminus \{k_1\}} \rangle, \\ \text{якщо } \#\mu \geq 2, \text{ де } k_0 \in \mu, k_1 \in \mu, \\ \mu, \text{ якщо } \#\mu = 1. \end{cases}$$

(8)

Мінімальне значення досягається, коли активується детектор $F_{jL_{\mu} R_{\mu}}^{(i)}$, розташований у корені дерева та навчений для розпізнавання тільки одного класу дестабілізуючого впливу серед усіх інших, і $F_{jL_{\mu} R_{\mu}}^{(i)}(z) = 0$ ($F_{jL_{\mu} R_{\mu}}^{(i)}(z) = 1$) тобто коли $\#L_{\mu} = 1$ ($\#R_{\mu} = 1$). Максимальне значення досягається, коли дерево представляється послідовним списком і активується найбільш вилучений у ньому детектор.

У випадку збалансованого дерева цей показник може становити величину $\lfloor \log_2(m+1) \rfloor$ або $\lceil \log_2(m+1) \rceil$. Кожний класифікатор $F^{(i)} (i=1, \dots, P)$ містить q_i груп $F_j^{(i)} (j=1, \dots, q_i)$, кожна з яких поєднує m детекторів $F_{jk}^{(i)} (k=1, \dots, m)$ за допомогою підходу один-до-усіх. Кожна із груп детекторів $F_j^{(i)}$ навчається на різних випадкових вибірках, які можуть включати повторювані та переупорядковані елементи з вихідного навчального набору $Y_{\chi_{tc}^{(i)}}$. Об'єднання груп $F_j^{(i)}$ у



класифікатор $F^{(i)}$ здійснюється на основі гібридного правила, що представляє собою суміш голосування більшістю й голосування max-wins:

$$F^{(i)}(z) = \left\{ \begin{array}{l} \overline{c} \left| \sum_{j=1}^{q_i} \left[\overline{c} \in F_j^{(i)}(z) \right] > \frac{1}{2} \cdot q_i \wedge \right. \\ \left. \wedge \Xi_i(\overline{c}) = \max_{\overline{c} \in \{0, \dots, m\}} \Xi_i(\overline{c}) \right\}_{\overline{c}=0}^m. \end{array} \right. \quad (9)$$

В даній формулі за рахунок вимоги $\Xi_i(\overline{c}) > \frac{1}{2} \cdot q_i$ класифікатор $F^{(i)}$ стає нездатним вирішувати конфлікти, які виникають за умови $\# \left\{ \overline{c} \left| \Xi_i(\overline{c}) = \frac{1}{2} \cdot q_i \wedge \Xi_i(\overline{c}) = \max_{\overline{c} \in \{0, \dots, m\}} \Xi_i(\overline{c}) \right\}_{\overline{c}=0}^m = 2 \right.$ (у цьому випадку виходом класифікатора є порожня множина \emptyset).

У процесі роботи інтерпретатора перевіряється коректність оброблених даних і ініціалізуються поля об'єктів усередині дерева класифікаторів.

Дія 8. Якщо існує множина $V_j^{k_0} = 0$, то перейти до дії 15.

Дія 9. Визначити p_j^k , $j = \overline{1, n}, k = \overline{1, r}$.

Дія 10. Відповідно до p_j^k та на основі V_j^k визначаються компоненти $x_{j_0}^k$, що підлягають конкретизації значенням "1", до $k = \overline{1, r}$.

Дія 11. Визначити $x_{j_0}^k = 1$, $k = \overline{1, r}$, і множину $I^k = I^k \cup x_{j_0}^k, k = \overline{1, r}$.

Дія 12. Визначити значення пари $\gamma_j, j = \overline{1, n}$.

Дія 13. Визначити нові значення $\alpha_j, j = \overline{1, n}$.

Дія 14. Перехід до п. 6.

Дія 15. $r=r-1$; обчислити значення одержаного допустимого рішення z_{k_0} .

Дія 16. Якщо $r = 0$, то повернення до дії 17.



Дія 17. Перехід до дії 6.

Дія 18. $r = r1, z_{k_0} = \max_{k=1, r} Z_k, X = X^{k_0}$.

Дія 19. Якщо $z_{k_0} < ZM$, то перехід до дії 20.

Дія 20. $z_{k_0} = ZM, XM = X^{k_0}$.

Дія 21. Перехід до наступної ітерації.

Дія 22. $t < T$ то повернення до дії 5.

Завершення роботи алгоритму.

Приклад моделювання процесу передачі інформації в системах зв'язку угруповання військ (сил)

Для оцінки ефективності запропонованої методики було проведено імітаційне моделювання роботи мережі зв'язку з засобами радіозв'язку (ЗРЗ) з псевдовипадковою перестройкою робочої частоти (ППРЧ) при різному ступені дії навмисних завад, що діють на канал зв'язку. Імітаційне моделювання проводилось у програмному середовищі *MathCad 14* із використанням отриманих вище математичних співвідношень. В якості мережі зв'язку виступають 16 ЗРЗ з ППРЧ.

Моделювання проводилися при наступних параметрах:

– засоби радіозв'язку з ППРЧ: діапазон частот – 30-512 МГц; потужність передавача – 10 Вт; ширина смуги частот, що випромінюється – 12,5 кГц, кількість чутливість приймача – 110 дБ; кількість ЗРЗ в мережі – 4; кількість частотних каналів для налаштування – 10000; кількість перестроювання – 333, 5 стрибків/сек;

– комплексу радіоелектронного подавлення: діапазон частот – 30–2000 МГц; потужність передавача – 2000 Вт; максимальна смуга частот, що може бути подавлена – 80 МГц; кількість радіоліній з ППРЧ, що може бути подавлена одночасно – 4, тип завади – шумова загороджувальна завада з частотною маніпуляцією; стратегія комплексу РЕБ-динамічна.

Для перевірки ефективності запропонованої методики припустимо, що час роботи ЗРЗ з ППРЧ на одній частоті є однаковим з комплексом РЕБ.



На на рис. 1 наведено графік залежності ймовірності біткової помилки від відношення сигнал/шум (для випадку шумової завади в частині смуги з частотною маніпуляцією $\rho=1$).



Рис. 1. Залежність ймовірності біткової помилки від відношення сигнал/шум при для різних методик при впливі флуктуаційного шуму і шумової загороджувальної завади ($\rho=1$)



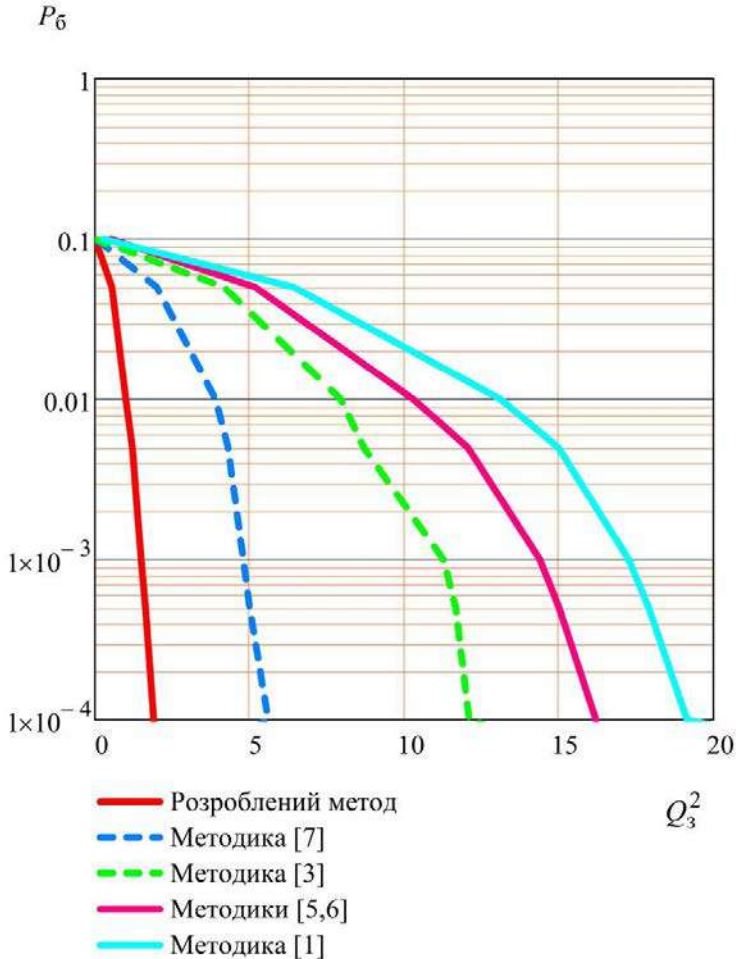

Як видно з рис. 1, засіб РЕБ не в змозі здійснити гарантоване подавлення засобів радіозв'язку з ППРЧ з використанням зазначеного методу.

На рис. 2 наведено графік частоти отримання оптимального рішення з вибору маршруту передачі інформації в залежності від кількості мурах.



Рис. 2 Графік залежності частоти оптимальних рішень з вибору маршруту передачі інформації в залежності від кількості мурах та значень β



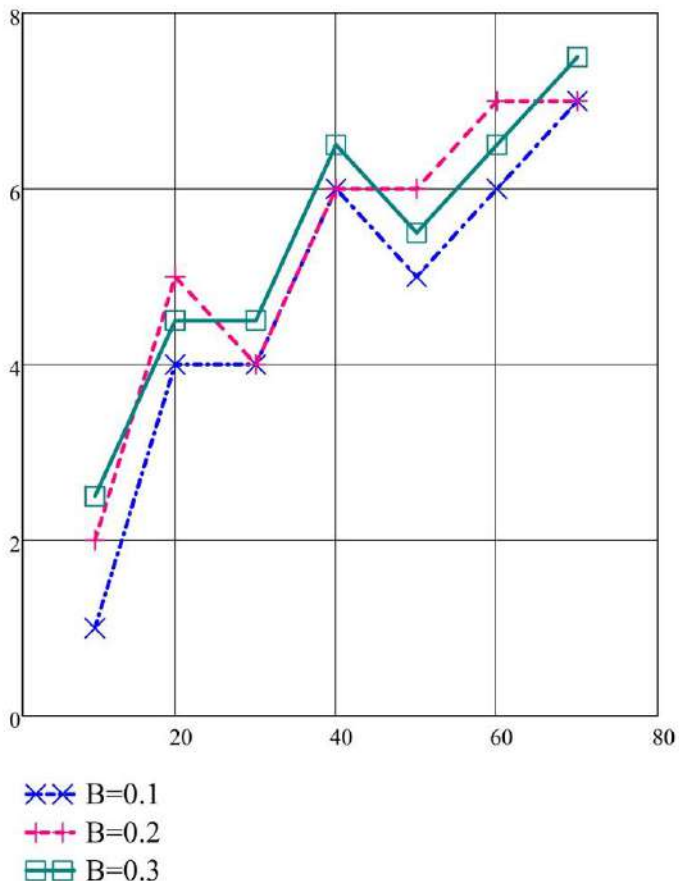

Моделювання показало таке.

1. Величина параметрів β визначає частоту появи оптимального або хорошого рішення серед допустимих рішень, одержуваних різними мурахами. На рис. 2 наведено графік залежності частоти добрих рішень від кількості мурах та значень β .

2. Оптимальне рішення для задач невеликих розмірностей виходило межах 10 ітерацій.

3. Наближене рішення при відхиленні не більше ніж на 1% або 2%, виходило досить часто.

4. У процесі виконання ітерацій спостерігається такий момент. Для деякої задачі вибору маршруту передачі інформації оптимальне (найкраще) рішення повторювалося багаторазово після першої його появи на якійсь ітерації. Зазначені статистичні дані наведені в табл. 2.

Таблиця 2

Статистичні дані появи правильних рішень

Маршрути Мурахи	$\beta = 0,1$										$\beta = 0,3$									
	1	2	3	4	5	6	7	8	9	10	1	2	3	4	5	6	8	9	10	
10	1	0	0	0	0	13	0	0	0		13	0	13	13	0	8		0	0	0
20	15	2	0	15	6	0	0	0	0		0	9	0	0	0	0		0	0	0
30	14	4	4	2	0	0	14	0	0		3	0	0	0	3	0		0	11	14
40	3	3	0	0	3	1	0	1	0		1	0	3	3	3	0		0	0	4
50	0	2	1	0	1	0	1	7	0		0	0	0	5	0	0		1	0	0
60	1	0	4	0	2	0	14	1	2		0	0	0	2	3	0		0	0	0
70	3	0	0	0	4	0	0	1	0		1	0	1	1	0	0		12	1	2

5. Елітні мурахи, що багаторазово визначають кращі рішення, практично не виділялися.

6. Слід зазначити, що більше мурах бере участь у роботі





при генерації допустимих рішень, тим більше їх розкид при виділенні кращих значень цільової функції.

7. Для великих розмірностей задач вибору маршруту передачі інформації оптимальне рішення мурашиним алгоритмом здобути не вдалося.

Дослідження показало, Використання методу дозволяє досягти підвищення оперативності передачі інформації на рівні 11–16 % за рахунок використання додаткових удосконалених процедур.

Обговорення результатів з розробки методу підвищення оперативності передачі інформації в мережах спеціального призначення

Встановлено, що розроблений метод має більшу обчислювальну складність на рівні 5-7 %, у порівнянні з іншими, проте дозволяє підвищити оперативність передачі інформації на 11-16 %, що є прийнятним. Це пов'язано з тим, що зазначена методика містить додаткові процедури обчислення визначення впливу дестабілізуючих факторів на мережу зв'язку.

Основними перевагами запропонованого методу є:

- підвищення ефективності використання радіочастотного ресурсу;
- можливість роботи ЗРЗ в умовах дефіциту частотного діапазону;
- широка сфера використання (системи радіозв'язку цивільного та спеціального використання);
- можливість адаптації до сигнальної обстановки мережі зв'язку;
- врахування впливу основних видів дестабілізуючих факторів;
- можливість роботи при низьких відношеннях сигнал/завада в каналі;
- можливість вибору раціональних маршрутів передачі





інформації.

Запропонований методик дозволяє підвищити оперативність визначення маршруту передачі інформації з врахуванням значної кількості дестабілізуючих факторів.

До недоліків запропонованого методу слід віднести:

- підвищення обчислювальної складності на рівні 10 %, що пов'язано зі збільшенням кількості процедур;

- при впливі дестабілізуючих факторів на мережу зв'язку певний час буде відсутній обмін інформації в мережі. Зазначений час буде залежати від ;

- дану методику не доцільно використовувати в системах радіозв'язку з ППРЧ при малій кількості кореспондентів в мережі та в радіонапрямах.

Запропонований в роботі метод доцільно використовувати при розробці програмного забезпечення для модулів (блоків) оцінки перспективних засобів радіозв'язку, що засновано на інтерфейсах відкритої архітектури версії SCA 2.2, що дозволить:

- визначити раціональні маршрути передач інформації при впливі дестабілізуючих факторів;

- забезпечити ефективне використання радіочастотного ресурсу програмованих засобів радіозв'язку;

- підвищити швидкість оцінки каналів зв'язку;

- зменшити використання обчислювальних ресурсів засобів радіозв'язку з програмованою архітектурою.

Зазначений методик доцільно використовувати в радіостанціях з програмованою архітектурою, що функціонує в умовах активного радіоелектронного подавлення.

Зазначений методик дозволить:

- ідентифікувати структуру завади, її тип та закон постановки;

- провести оцінку стану мережі зв'язку;

- забезпечити ефективне використання радіочастотного ресурсу програмованих засобів радіозв'язку;





– забезпечити ефективне використання засобів радіозв'язку в мережі;

– виробити заходи, що спрямовані на підвищення завадозахищеності.

Запропоновану в роботі методику доцільно використовувати при розробці програмного забезпечення для модулів (блоків) оцінки перспективних засобів радіозв'язку, що засновано на інтерфейсах відкритої архітектури версії SCA 2.2.

Зазначене дослідження є подальшим розвитком досліджень, що спрямовані на розробку методологічних засад оперативного управління радіоресурсом систем радіозв'язку.

Висновки.

1. Проведена постановка завдання з передачі інформації в мережах спеціального призначення, що є гнучкою та універсальною. В якості критерію ефективності зазначеного методу обрано оперативність процесу передачі інформації при заданій достовірності отриманої оцінки.

2. Визначено алгоритм реалізації методу, що дозволяє:

– враховується тип невизначеності та зашумленості даних;

– врахувати наявні обчислювальні ресурси системи аналізу стану мережі зв'язку ;

– провести точне навчання детекторів за рахунок за рахунок використання удосконаленого методу навчання на основі штучних нейронних мереж, що еволюціонують [2]);

– вибірково задіяння ресурсів системи за рахунок підключення тільки необхідних типів детекторів;

3. Проведений приклад використання запропонованого методу на прикладі передачі інформації між елементами мережі зв'язку угруповання війсь (сил). Зазначений приклад показав підвищення ефективності оперативності обробки даних на рівні 11–16 % за рахунок використання додаткових





удосконалених процедур.

Список використаних джерел:

1. Шишацький А. В., Башкиров О. М., Костина О. М. Розвиток інтегрованих систем зв'язку та передачі даних для потреб Збройних Сил. // Науково-технічний журнал "Озброєння та військова техніка". 2015. № 1(5). С. 35–40.
2. V. Dudnyk, Yu. Sinenko, M. Matsyk, Ye. Demchenko, R. Zhyvotovskiy, Iu. Repilo, O. Zabolotnyi, A. Simonenko, P. Pozdniakov, A. Shyshatskiy. Development of a method for training artificial neural networks for intelligent decision support systems. Eastern-European Journal of Enterprise Technologies. Vol. 3. No. 2 (105). 2020. pp. 37–47. DOI: <https://doi.org/10.15587/1729-4061.2020.203301>.
3. Sova, O., Shyshatskiy, A., Salnikova, O., Zhuk, O., Trotsko, O., & Hrokholskiy, Y. Development of a method for assessment and forecasting of the radio electronic environment. EUREKA: Physics and Engineering, 2021, No. 4, pp. 30-40. <https://doi.org/10.21303/2461-4262.2021.001940>.
4. Pievtsov, H., Turinskiy, O., Zhyvotovskiy, R., Sova, O., Zvieriev, O., Lanetskii, B., and Shyshatskiy, A. (2020). Development of an advanced method of finding solutions for neuro-fuzzy expert systems of analysis of the radioelectronic situation. EUREKA: Physics and Engineering, No. (4), pp. 78-89. <https://doi.org/10.21303/2461-4262.2020.001353>.
5. P. Zuiev, R. Zhyvotovskiy, O. Zvieriev, S. Hatsenko, V. Kuprii, O. Nakonechnyi, M. Adamenko, A. Shyshatskiy, Y. Neroznak, V. Velychko. Development of complex methodology of processing heterogeneous data in intelligent decision support systems. Eastern-European Journal of Enterprise Technologies. 2020, Vol. 4, No. 9 (106), pp. 14–23. DOI: <https://doi.org/10.15587/1729-4061.2020.208554>.





6. A. Shyshatskyi, O. Zvieriev, O. Salnikova, Ye. Demchenko, O. Trotsko, Ye. Neroznak. Complex Methods of Processing Different Data in Intellectual Systems for Decision Support System. International Journal of Advanced Trends in Computer Science and Engineering. Vol. 9, No. 4, pp. 5583–5590 DOI: <https://doi.org/10.30534/ijatcse/2020/206942020>.

7. N.Yeromina, V. Kurban, S. Mykus, O. Peredrii, O. Voloshchenko, V. Kosenko, V. Kuzavkov, O. Babeliuk, M. Derevianko and H. Kovalov. The Creation of the Database for Mobile Robots Navigation under the Conditions of Flexible Change of Flight Assignment. International Journal of Emerging Technology and Advanced Engineering. 2021. Vol. 11, Iss. 05., pp. 37. –41. https://doi.org/10.46338/ijetae0521_05.

8. Ротштейн А. П. Интеллектуальные технологии идентификации: нечёткие множества, генетические алгоритмы, нейронные сети. Винница: “УНИВЕРСУМ”, 1999. 320 с.

9. Алпеева Е. А., Волкова И. И. Использование нечетких когнитивных карт при разработке экспериментальной модели автоматизации производственного учета материальных потоков. Экономика и промышленность. 2019. Том 12. №1. С. 97–106. DOI: [10.17073/2072-1633-2019-1-97-106](https://doi.org/10.17073/2072-1633-2019-1-97-106).

10. Заграновская А. В., Эйсснер Ю. Н. Моделирование сценариев развития экономической ситуации на основе нечетких когнитивных карт. Современная экономика: проблемы и решения. 2017, №10 (94), С. 33–47. DOI: [10.17308/meps.2017.10/1754](https://doi.org/10.17308/meps.2017.10/1754).

11. Симанков В. С., Путьто М. М. Исследование методов когнитивного анализа. Системный анализ, управление и обработка информации. 2013, № 13. С. 31–35.

12. Y.-C. Ko, H. Fujita. An evidential analytics for buried information in big data samples: Case study of semiconductor manufacturing. Information Sciences. 2019. Vol. 486. pp. 190–203. DOI: <https://doi.org/10.1016/j.ins.2019.01.079>.





13. I. J. Ramaji, A. M. Memari. Interpretation of structural analytical models from the coordination view in building information models. *Automation in Construction*. 2018. Vol. 90. pp. 117–133. DOI: <https://doi.org/10.1016/j.autcon.2018.02.025>.

14. C. J. Pérez-González, M. Colebrook, J. L. Roda-García, C. B. Rosa-Remedios. Developing a data analytics platform to support decision making in emergency and security management. *Expert Systems with Applications*. 2019. Vol. 120. pp. 167–184. DOI: <https://doi.org/10.1016/j.eswa.2018.11.023>.

15. H. Chen. Evaluation of Personalized Service Level for Library Information Management Based on Fuzzy Analytic Hierarchy Process. *Procedia Computer Science*. Vol. 131. 2018. pp. 952–958. DOI: <https://doi.org/10.1016/j.procs.2018.04.233>.

16. H. K. Chan, X. Sun, S.-H. Chung. When should fuzzy analytic hierarchy process be used instead of analytic hierarchy process? *Decision Support Systems*. 2019. pp. 1–37. DOI: <https://doi.org/10.1016/j.dss.2019.113114>.

17. A. M. S. Osman. A novel big data analytics framework for smart cities. *Future Generation Computer Systems*. 2019. Vol. 91. pp. 620–633. DOI: <https://doi.org/10.1016/j.future.2018.06.046>.

18. I. Gödri, C. Kardos, A. Pfeiffer, J. Váncza. Data analytics-based decision support workflow for high-mix low-volume production systems. *CIRP Annals*. Vol. 68. Issu. 1. 2019. pp. 471–474. DOI: <https://doi.org/10.1016/j.cirp.2019.04.001>.

19. J. L. Harding. Data quality in the integration and analysis of data from multiple sources: some research challenges. *International Archives of the Photogrammetry, Remote Sensing and Spatial Information Sciences*. Vol. XL-2/W1. 2013. pp. 59–63. DOI: [10.5194/isprsarchives-XL-2-W1-59-2013](https://doi.org/10.5194/isprsarchives-XL-2-W1-59-2013).

20. Kosko B. Fuzzy cognitive maps. *Intern. Journal of Man-Machine Studies*. 1986., Vol. 1., pp. 65–75.

21. Горелова Г.В. Когнитивный подход к имитационному моделированию сложных систем. *Известия ЮФУ. Технические науки*. 2013. № 3. С. 239–250.





22. A. Koshlan, O. Salnikova, M. Chekhovska, R. Zhyvotovskiy, Y. Prokopenko, T. Hurskiy, A. Yefymenko, Y. Kalashnikov, S. Petruk, A. Shyshatskiy. Development of an algorithm for complex processing of geospatial data in the special-purpose geoinformation system in conditions of diversity and uncertainty of data. *Eastern-European Journal of Enterprise Technologies*. Vol. 5. No. 9 (101). 2019. pp. 16–27. DOI: <https://doi.org/10.15587/1729-4061.2019.180197>.

23. Mahdi Q. A., Shyshatskiy A., Prokopenko Y., Ivakhnenko T., Kupriyenko D., Golian V., Lazuta R., Kravchenko S., Protas N. & Momit A.. Development of estimation and forecasting method in intelligent decision support systems. *Eastern-European Journal of Enterprise Technologies*, 2021, Vol. 3, No. 9(111), pp. 51–62. <https://doi.org/10.15587/1729-4061.2021.232718>.

24. Емельянов В. В., Курейчик В. В., Курейчик В. М., Емельянов В. В. Теория и практика эволюционного моделирования. М.: Физматлит, 2003. —432 с.

25. Гороховатський В., Стяглик Н., Царевська, В. (2021). Комбінаційний метод прискореного метричного пошуку даних у задачах класифікації зображень. *Сучасні інформаційні системи*. 2021. Том 5, № 3, с. 5–12. <https://doi.org/10.20998/2522-9052.2021.3.01>.

26. Levashenko, V., Liashenko, O., Kuchuk, N. Побудова системи підтримки прийняття рішень на основі нечітких даних. *Сучасні інформаційні системи*, 2020, Том 4, № 4, с. 48–56. <https://doi.org/10.20998/2522-9052.2020.4.07>.

27. Meleshko, Y., Drieiev, O., Drieieva, N. Метод ідентифікації профілів ботів на основі нейронних мереж у рекомендаційних системах. *Сучасні інформаційні системи*, Том 4, № 2, с. 24–28. <https://doi.org/10.20998/2522-9052.2020.2.05>.

28. Kuchuk, N., Merlak, V., & Skorodelov, V. Метод зменшення часу доступу до слабкоструктурованих даних.





Сучасні інформаційні системи. 2020. Том 4, № 1, с. 97–102.
<https://doi.org/10.20998/2522-9052.2020.1.14>.

29. Shyshatskyi, A., Tiurnikov, M., Suhak, S., Bondar, O., Melnyk, A., Bokhno, T., & Lyashenko, A.. Методика оцінки ефективності системи зв'язку оперативного угруповання військ. Сучасні інформаційні системи. 2020. Том 4, № 1, с. 107–112. <https://doi.org/10.20998/2522-9052.2020.1.16>.

30. Raskin, L., & Sira, O. (2016). Method of solving fuzzy problems of mathematical programming. *Eastern-European Journal of Enterprise Technologies*, 5(4 (83), 23–28. <https://doi.org/10.15587/1729-4061.2016.81292>

31. Lytvyn, V., Vysotska, V., Pukach, P., Brodyak, O., & Ugryn, D. Development of a method for determining the keywords in the slavic language texts based on the technology of web mining. *Eastern-European Journal of Enterprise Technologies*, 2017, Vol. 2, No. 2 (86), pp. 14–23. <https://doi.org/10.15587/1729-4061.2017.98750>

32. Stepanenko, A., Oliinyk, A., Deineha, L., & Zaiko, T. (2018). Development of the method for decomposition of superpositions of unknown pulsed signals using the second-order adaptive spectral analysis. *Eastern-European Journal of Enterprise Technologies*, 2018, Vol. 2, No.9 (92), pp. 48–54. <https://doi.org/10.15587/1729-4061.2018.126578>.

33. Gorbenko, I., & Ponomar, V. Examining a possibility to use and the benefits of post-quantum algorithms dependent on the conditions of their application. *Eastern-European Journal of Enterprise Technologies*, 2017. Vol. 2, No. 9 (86), pp. 21–32. <https://doi.org/10.15587/1729-4061.2017.96321>.





ODDÍL 9. AKTUÁLNÍ PROBLÉMY HISTORIE

§ 9.1 ЗАСТОСУВАННЯ ОПЕРАТИВНОГО МЕТОДУ ДОСЛІДЖЕННЯ АРХІВНИХ СПРАВ З УКАЗАМИ ПРЕЗИДІЇ ВЕРХОВНОЇ РАДИ УРСР І РІШЕННЯМИ ВИКОНКОМІВ НА ПРИКЛАДІ НАГОРОДЖЕННЯ МЕДАЛЛЮ «ВETERАН ПРАЦІ» (1974 – 1992 ГГ.) (Лазаренко В.Г., Київська дитяча залізниця)

Вступ. Представлена робота є результатом багаторічних наукових пошуків та розробок автора. Основною проблемою при дослідженні медалі «Ветеран праці» є її найбільша кількість вручення серед державних нагород СРСР тиражом в 42 млн. штук [1, с. 1] і великою кількістю місць зосередження архівних справ по цій проблемі в столичних і обласних архівних установах пост СРСР. Також складністю дослідження цієї медалі і нагородних документів до неї є повна відсутність вказаних фондів по цій проблемі на сайтах архівних установ, що не дає можливості досліднику заздалегідь замовити справи по цій проблемі. Враховуючи ці обставини автору необхідно було знайти рішення для плідного проведення цих досліджень. В ході практичної дослідницької роботи в 15 архівних установах автором був в перше розроблений і успішно застосований **оперативний метод дослідження архівних справ**, суть якого полягає в опрацюванні великої кількості архівних справ в короткі терміни.

Виклад основного матеріалу. На основі розробленого автором алгоритму дій в архівних установах м. Києва, автор ознайомлювався з описами по даній проблемі, створював хронологічні помісячні таблиці про нагородження медаллю «Ветеран праці» за період з 1974 – 1992 рр. і замовляв





необхідні справи, які отримував в наступний день. В Центральному державному архіві вищих органів влади України (ЦДАВО України) і в Державному архіві міста Києва (ДАК) ця медаль виокремлена в описах які дали можливість автору за чотири дні провести оперативне опрацювання в зазначених архівах.

Так в ЦДАВО України автором за 4 дні створені хронологічні таблиці про нагородження медаллю «Ветеран праці» по м. Києву з зазначенням Ф.1, опису 24, 76 справ і аркушів для пошуку необхідних указів за період з 16.08.1974 – 24.06.1978 рр. [2, с. 1- 2]. По м. Севастополю за період з 28.04.1975 – 31.03.1988 рр. 107 справ [3, с. 1- 2], по працівникам партійних, радянських органів, апаратів Центрального комітету комуністичної партії і Кабміну України за період з 30.12.1975 – 03.11.1989 рр. 85 справ [4, с. 1- 2]. Всього автором за сприяння директора архіву Маковської Наталії Василівни опрацьовано 268 справ розрахованих на 27 днів по опрацюванню 67 справ на один день.

В ДАК автором за сприяння директора архіву Купченко Віри Петрівни і старшого наукового співробітника Соловійової Наталії Ларіонівни автором за 4 дні створені хронологічні таблиці про нагородження медаллю «Ветеран праці» по м. Києву з зазначенням Ф.Р-1-ОЦ, опису 12-Д, 202 справи і аркушів для пошуку необхідних рішень Київського міськвиконкому за період з 15.05.1978 – 03.02.1992 рр. [5, с. 1- 4]. Ця робота розрахована на 21 робочий день по опрацюванню 50 справ за один день.

В ДАКО на проведення цієї роботи автором було затрачено два роки, в результаті відсутності розшифровок рішень Київського облвиконкому опису по медалі «Ветеран праці» і змішування її з різними рішеннями, автору необхідно було проводити додаткову роботу по їх розшифровці через книги обліку, внаслідок чого було втрачено оперативність. І на додаток в цьому архіві справи видаються досліднику на третій день після замовлення, і по декілька разів на рік





проводяться санітарні недільники. Така постановка роботи в архіві створює для іногородніх дослідників несприятливі умови при дослідженні. Автором за цей період в ДАКО були створені хронологічні таблиці про нагородження медаллю «Ветеран праці» по Київській обл. з зазначенням Ф.Р-880, описів 12, 16 та 146 справ і аркушів для пошуку необхідних рішень Київського облвиконкому за період з 21.10.1974 – 11.12.1990 рр. [6, с. 1- 3]. Плануючи дослідницьку роботу в обласних архівних установах України, через їхні сайти я заздалегідь довідувався про графік роботи і санітарні дні.

В Державному архіві Чернігівської області (ДАЧО) автором за сприяння директора архіву Воробей Р.Б. за 8 днів створені хронологічні таблиці про нагородження медаллю «Ветеран праці» з зазначенням Ф.Р-5036, опису 12, 227 справ і аркушів для пошуку необхідних рішень Чернігівського облвиконкому за період з 25.10.1974 – 23.12.1991 рр. [7, с. 1]. Ця робота розрахована на 22 робочі дні по опрацюванню 28 справ за один день.

В Державному архіві Хмельницької області (ДАХМО) автором за сприяння директора архіву Байдича Володимира Григоровича за 4 дні створені хронологічні таблиці про нагородження медаллю «Ветеран праці» з зазначенням Ф.Р-338, описів 19, 24, 25 та 179 справ і аркушів для пошуку необхідних рішень Хмельницького облвиконкому за період з 21.10.1974 – 23.12.1991 рр. [8, с. 1].

В Державному архіві Дніпропетровської області (ДАДО) автором за сприяння виконуючого обов'язки директора архіву Легостаєвою О.О за 4 дні створені хронологічні таблиці про нагородження медаллю «Ветеран праці» з зазначенням Ф.Р-3383, опису 8 та 247 справ і аркушів для пошуку необхідних рішень Дніпропетровського облвиконкому за період з 12.1974 – 12.1991 рр. [9, с. 1].

Нереалізованими до кінця дослідження автором стосуються шести наступних архівів: Державного архіву





Вінницької області (ДАВІО), директор категорично відмовив в сприянні оперативній моїй роботі. В ДАВІО автором за 4 дні створені хронологічні таблиці про нагородження медаллю «Ветеран праці» з зазначенням Ф.Р-2700, опису 17 і 204 справ і аркушів для пошуку необхідних рішень Вінницького облвиконкому за період з 17.10.1974 – 01.11.1991 рр. з проведенням в 13 справах статистичної кількості нагороджених [10, с. 1- 4]. Незважаючи на відсутність статистики спираючись на складені автором спеціальні таблиці, по даті і номеру рішення можливо здійснити пошук справи про підтвердження відношення конкретної особи до списку нагороджених.

Під час пандемії «Корона вірусу» велику дружню підтримку в своїх дослідженнях автор отримав від голови Державної архівної служби України Хромова Анатолія Володимировича і куратора архівних установ України Левченко Лариси Леонідівни, які всіляко підтримували автора в оперативних дослідженнях.

Не зважаючи на сприяння в роботі автору директора Державного архіву Івано-Франківської області (ДАІО) Маланій Романа [11, с. 1], директора Державного архіву Львівської області (ДАЛО), директора Державного архіву Одеської області (ДАОО) Лук'янчука Петра і завідуючої читального залу Зарицької Марини [12, с. 1], Державного архіву Тернопільської області (ДАТО), Державного архіву Харківської області (ДАХО) та Державного архіву Чернівецької області (ДАЧІО).

В ДАТО за сприяння директора архіву Полянського Федіра автором за 4 дні створені хронологічні таблиці про нагородження медаллю «Ветеран праці» з зазначенням Ф.Р-1833, опису 10 і справ 28 і опису 12 і справ 19 [13, с. 1].

В ДАХО автором за 4 дні створені хронологічні таблиці про нагородження медаллю «Ветеран праці» з зазначенням Ф.Р-3858, описів 13 ОЦ і 14 ОЦ 327 справ і аркушів для





пошуку необхідних рішень Харківського облвиконкому за період з 28.10.1974 – 31.12.1991 рр. з проведенням в 45 справах статистичної кількості нагороджених [14, с. 1- 4]. Виконуючий обов'язки директора архіву категорично відмовив в сприянні оперативній моїй роботі. Незважаючи на відсутність статистики спираючись на складені автором спеціальні таблиці, по даті і номеру рішення можливо здійснити пошук справи про підтвердження відношення конкретної особи до списку нагороджених.

В ДАІО, ДАЛО, ДАОО, Ф.Р-2000, опису 10 і справ 10, в результаті відсутності розшифровок рішень облвиконкомів опису по медалі «Ветеран праці» і змішування її з різними рішеннями, автору необхідно було проводити додаткову роботу по їх розшифровці через книги обліку, внаслідок чого було втрачено оперативність.

В ДАЧІО автором за сприяння завідуючої читального залу, яка заздалегідь до мого приїзду підготувала справи за 4 години створені хронологічні таблиці про нагородження медаллю «Ветеран праці» з зазначенням Ф.Р-3, опису 3 і 17 справ і аркушів для пошуку необхідних рішень Чернівецького облвиконкому за період з 15.01.1975 – 03.11.1976 рр. з проведенням в 17 справах статистичної кількості нагороджених [15, с. 1].

За межами України автором були проведені дослідження в трьох архівах: в Центральном государственном архиве города Москвы (ЦГАМ), Центральном государственном архиве Московской области (ЦГАМО) та в Центральном государственном архиве Санкт-Петербурга (ЦГА СПб).

В ЦГАМ за 19 днів була проведена дослідницька робота по створенню хронологічних таблиць про нагородження медаллю «Ветеран праці» по м. Москві з зазначенням Ф.Р-150, опису 12 і 372 справи і аркушів для пошуку необхідних рішень Московського міськвиконкому за період з





26.12.1974 – 24.12.1990 pp. [16, с. 1-2]. Ця робота автором проведена за сприяння директора архіву Сгадлева Л.В. [17, с. 1-2].

В ЦГАМО за сприяння спеціаліста відділу зберігання Дегтяревої Тетяни Олександрівни і співробітників читального залу Іванової Марії Іванівни і Манасевої Ольги Володимирівни автором за 19 днів створені хронологічні таблиці про нагородження медаллю «Ветеран праці» з зазначенням Ф.Р-2157, опису 1і 240 справ і аркушів для пошуку необхідних рішень Московського облвиконкому за період з 25.11.1974 – 07.06.1990 pp., [18, с. 1- 4]. Із-за відсутності в описах по цій проблемі розшифровок рішень Московського облвиконкому, автору необхідно було проводити додаткову роботу по їх розшифровці через книги обліку, внаслідок чого було втрачено два тижні та залишились неопрацьованими ще 60 архівних справ.

В ЦГА СПб за сприяння заступника директора архіву Гаугау М.А., завідуючої відділом використання документів по виконанню запитів Белокурової Ольги Геннадіївни, завідуючої архівосховища Чаплигіної Раїси Василівни, провідного архівіста використання і публікації документів читального залу Ківи Ірини Олександрівни, провідного архівіста читального залу Булгакової Тетяни Юрїївни, архівісту 2-ї категорії читального залу Легкої Поліни Володимирівни автором за 22 дня була проведена дослідницька робота по створенню хронологічних таблиць про нагородження медаллю «Ветеран праці» по м. Санкт-Петербургу з зазначенням Ф.Р-7384, опису 47 і 20 справ, опису 51 і 47 справ, опису 52 і 49 справ, опису 53 і 57 справ, опису 55 і 50 справ, опису 56 і 40 справ, опису 57 і 18 справ, опису 58 і 21 справу, опису 59 і 13 справ, опису 60 і 11 справ, опису 67 і 14 справ і аркушів для пошуку необхідних рішень Ленінградського міськвиконкому за період з 31.10.1974 – 20.12.1991 pp. Всього опрацьовано 352 справи. [19, с. 1-2].





Також автором були створені хронологічні таблиці про нагородження медаллю «Ветеран праці» по Ленінградській області з зазначенням Ф.Р-7179, опису 58 і 69 справ, опису 61 і 101 справа, і аркушів для пошуку необхідних рішень Ленінградського облвиконкому за період з 22.10.1974 – 25.12.1989 рр. Всього опрацьовано 171 справу. [20, с. 1-2].

Із-за відсутності в описах по цій проблемі розшифровок рішень Ленінградського міськвиконкому і Ленінградського облвиконкому, автору і головному архівісту відділу використання і публікації документів Камбур Яні В'ячеславівні необхідно було проводити додаткову роботу по їх розшифровці через електронні книги обліку, внаслідок чого було втрачено оперативний час та залишились неопрацьованими ще 95 архівних справ [21, с. 1-2].

Висновки. Узагальнюючи вищесказане, можемо зробити висновок, що застосування оперативного методу опрацювання архівних справ автором стало можливим завдяки ретельній підготовці автора, а саме:

- заздалегідь підготовленими макетами хронологічних таблиць;
- заздалегідь замовленими справами;
- за сприяння Державної архівної служби України, директорів архівів і співробітників читальних залів по видачі замовлених архівних справ.

Таким чином запропонована робота має практичне значення і автором не одноразово висвітлювалась в публікаціях [22, с. 53], [23, с. 26-35], [24, 160 с.], [25, с. 117-120], [26, с. 13-22], [27, с. 60-61], [28, с. 119-122], [29, с. 108-111] і на конференціях [30, с. 161-165], [31, с. 121-122], [32, с. 41-43].

Спираючись на дані архівів, автором складені спеціальні таблиці, які полегшують пошук справи про підтвердження відношення конкретної особи до списку нагороджених. Подані в роботі алгоритм та зведені





покажчики є ефективно застосовуваними також в разі втрати нагородженими медалей та документів. Тому пророблена автором кропітка та ретельна праця значно полегшить та скоротить необхідні пошуки для науковців та родин нагороджених, та дозволить уникнути необхідності приїзду та роботи в архівних установах Москви, Санкт-Петербургу, Києва, Вінниці, Дніпра, Івано-Франківська, Львова, Одеси, Тернополя, Харкова, Хмельницького, Чернігова та Чернівців адже складені таблиці дозволяють сформуванати відповідні запити і є вже доступними для визначення точних координат потрібних архівних справ. Складені таблиці по кількості нагороджених осіб мають суттєву користь і для музейних співробітників в описі та каталогізації посвідчень. Для визначення ступеня їх рідкості автором запропоновано спеціальну математичну формулу, що може бути застосована і при обробці будь-яких нагород по всьому світу. Ця вихідна інформація може бути успішно застосована і в краснавчій діяльності при дослідженні трудової історії підприємств, установ, навчальних закладів і конкретної особи при створенні сімейних родоводів.

Запропонована робота, має вагоме значення для української науки і безумовно варта її широкого тиражування, поширення розробленого автором оперативного методу дослідження архівних справ серед працівників державних архівів та музеїв як в Україні, так і за її межами [33, с. 1-4].

Список використаних джерел:

1. Лист гендиректора Московського монетного двору А. В. Трачука від 12.01.2010 р. В. В. Петракову по медалі «Ветеран праці».
2. ЦДАВО України, Фонд Р-1, опис 24, 76 справ, аркуш 1 – 2.





3. ЦДАВО України, Фонд Р-1, опис 24, 107 справ, аркуш 1 – 2.
4. ЦДАВО України, Фонд Р-1, опис 24, 85 справ, аркуш 1 – 2.
5. ДАК, Фонд Р-1-ОЦ, опис 12-Д, справа 365, аркуш 1 – 4.
6. ДАКО, Фонд Р-880, описи 12, 16, справа 365, аркуш 1 – 3.
7. Повідомлення Державного архіву Чернігівської області в КНУ імені Тараса Шевченка про опрацювання Лазаренком В.Г. 230 справ, аркуш 1-2.
8. Повідомлення Державного архіву Хмельницької області в КНУ імені Тараса Шевченка про опрацювання Лазаренком В.Г. 196 справ, аркуш 1.
9. Повідомлення Державного архіву Дніпропетровської області в КНУ імені Тараса Шевченка про опрацювання Лазаренком В.Г. 83 справи, аркуш 1.
10. ДАВІО, Ф.Р-2700, оп.17, аркуш 1 – 4.
11. Повідомлення Державного архіву Івано-Франківської області на Київську дитячу залізницю РФ «Південно-Західна залізниця АТ «Укрзалізниця» про опрацювання Лазаренком В.Г. 75 справ, аркуш 1.
12. Повідомлення Державного архіву Одеської області на Київську дитячу залізницю РФ «Південно-Західна залізниця АТ «Укрзалізниця» про роботу Лазаренка В.Г. в читальному залі, аркуш 1.
13. Повідомлення Державного архіву Тернопільської області на Київську дитячу залізницю РФ «Південно-Західна залізниця АТ «Укрзалізниця» про опрацювання Лазаренком В.Г. 218 справ, аркуш 1.
14. ДАХО, Ф.Р-3858, оп.13 ОЦ, 13 ОЦ, аркуш 1 – 7.
15. ДАЧЮ, Фонд Р-3, оп.17, справа 365, аркуш 1.
16. ЦГАМ, Фонд Р-150, оп.12, 372 справ, аркуш 1 – 7.
17. Повідомлення Центрального Государственного архива города Москвы в КНУ імені Тараса Шевченка про опрацювання Лазаренком В.Г. 382 справ, аркуш 1-2.





18. ЦГАМО, Фонд Р-2157, оп.1, 240 справ, аркуш 1 – 4.
19. ЦГА СПб, Фонд Р-7384, оп.47, 51 – 53, 55 – 60, 67 - справ, аркуш 1 – 9.
20. ЦГА СПб, Фонд Р-7179, оп.58, 61, - 171 справ, аркуш 1 – 4.
21. Повідомлення Центрального Государственного архива Санкт-Петербурга в КНУ імені Тараса Шевченка про опрацювання Лазаренком В.Г. 423 справ, аркуш 1-2.
22. Лазаренко В. Г. Історія Радянської держави, відображена в нагородній медалі Хронологічні таблиці дат нагородження і вручення медалей СРСР Російською мовою. – К., 2001. – 64 с.
23. Лазаренко В. З історії нагородження за вислугу років. Цивільні особи (1808-1995 рр.) // Нумізматика і фалеристика - № 1.-2002., Російською мовою, С.26-35.
24. Лазаренко В. Г. Медаль «Ветеран праці» Різновиди медалей і посвідчень / Каталог-довідник Російською мовою. – К., 2009. – 160 с.
25. Лазаренко В. Г. Медалі СРСР Різновиди / Каталог-довідник Російською мовою. – К., 2010. – 144 с.
26. Лазаренко В. Медаль «Ветеран праці» // Нумізматика і фалеристика - № 2.-2010., Російською мовою, С. 13-22.
27. Лазаренко В. Медаль «Ветеран праці» // газета «Лавка колекціонера. - № 3.-2011., Російською мовою, С. 60-61.
28. Лазаренко В. Г. Медалі СРСР Різновиди / Каталог-довідник Видання друге, перероблене і доповнене Російською мовою. – К., 2017. – 160 с.
29. Лазаренко В. Джерела дослідження медалі «Ветеран праці» та посвідчення до неї // Збірник наукових праць «Гілея» науковий вісник № 135-2018., С.108-111.
30. Лазаренко В. Джерела дослідження медалі «Ветеран праці» та посвідчення до неї - Тези доповідей 5-ї Міжнародної наукової конференції «Актуальні проблеми нумізматики у системі спеціальних галузей історичної





науки». Меджибіж - Переяслав-Хмельницький – Кропивницький - Київ.,2018, С.161 – 165.

31. Лазаренко В. Сфрагістика на посвідченнях до медалі «Ветеран праці» вручених на теренах України - Матеріали 2-ї Всеукраїнської наукової конференції «Освіта і наука в умовах глобальних трансформацій». секція 7. Дніпро.,2018, С.121 – 122.

32. Лазаренко В. Оперативний метод дослідження архівних справ з Указами Президії Верховної Ради УРСР і рішеннями виконкомів про нагородження медаллю «Ветеран праці» 1974-1992 рр. - Матеріали 13-ї Міжнародної конференції студентів, аспірантів та молодих вчених «Дні науки» секція 2.К.,2019, С. 41 – 43.

33. Бойко-Гагарін А.С. Рецензія на магістерську роботу на тему: «Державні та відомчі медалі СРСР: 1938-1991 рр. Художньо-естетичний вимір., К.,2018. С. 1 - 4.





ODDÍL 10. SOCIOLOGIE

§ 10.1 SOCIOLOGICAL RESEARCH IN THE ACTIVITY OF BRANDS (Skorokhod T., National Technical University of Ukraine Igor Sikorsky Kyiv Polytechnic Institute)

Introduction. The activity of modern brands is impossible without the use of sociological research methods. In order to study the market, consumers, and competitors, brands resort to surveys, questionnaires, and interviews of relevant categories of people. Certain brands focus on limited samples, involving only industry experts or typical representatives of the target audience in the survey or interview. Instead, other brands process and study in detail the results of surveys of large samples of respondents of their consumers. Therefore, the topic of the use of various methods of sociological research by brands is relevant.

Presenting main material. The choice of sociological research method is determined by the goals or purpose that the brand seeks to solve with the help of the field of sociology. So, if brand representatives aim to identify the optimal target audience for advertising; to build a model of consumer behavior; to establish motives for making purchases, factors that influence decision-making on the purchase of goods; to determine the level of consumer awareness of the brand, associations related to the product, etc., it is advisable to use qualitative research methods. The peculiarity of such studies is that they make it possible to study the object in depth and do not require a large sample; their reliability depends on the skills of working with a reference group of interviewers and further processing of the results. Examples of sociological studies focused on qualitative aspects of measurement include the method of identifying problems (reverse brainstorming, identifying consumer problems, the level of





importance of consumer problems), the method of identifying benefits (forming a chain of benefits based on consumer responses), the design method (establishing the types of consumer motivation on based on an experiment with picture-situations, distribution of roles in business games), observation of consumer behavior and their reaction to advertising at points of sale, focus groups (personal interviews), physiological measurements (reactions to stimuli).

The method of identifying problems helps to find out to what extent the products or services of a certain brand satisfy the needs of consumers and contribute to the solution of their problems, which are the basis for the purchase of the specified categories of goods. There is also an option when brand representatives try to find out whether a certain brand or its goods and services create any additional problems for the consumer (lack of delivery, limited assortment, too high price policy, etc.). Hierarchy, establishing the level of importance of such problems serves as an auxiliary method. The method of identifying problems involves working with consumers, a certain sample of typical representatives of the target audience. Based on the information received from these consumers, trends are projected for the entire population of consumers of this brand. Procedurally, the method of identifying problems is a reverse brainstorming, when consumers invited to cooperate are asked to recall and describe their experience of interaction with the brand, to indicate the specifics of purchasing its goods or services, to single out positive and negative moments associated with the purchase or use of the brand's products and services (*see Table 1*), interactions with marketing means of communication in this brand (participation in promotions or sweepstakes, receiving notifications or mailings, viewing advertisements, ease of searching for goods in retail outlets or ordering services using online services), evaluate how much these goods or services satisfy the needs.





Table 1.

Results of a consumer survey on determining the factors that form brand loyalty. Source: formed according to [4] data.

Characteristics of a positive response	Result, %	Characteristics of a negative response	Result, %
Interaction experience	75.0	Interaction experience	65.2
Positive recommendations from relatives and friends	56.0	Negative recommendations from relatives and friends	58.7
Adherence to the privacy policy for personal data of consumers	36.5	Non-compliance with the privacy policy for personal data of consumers	53.4
Stable brand reputation	53.0	No brand reputation	58.8
Positive feedback from customers	36.3	Negative feedback from customers	50.3
Advertising with the involvement of famous people	25.2	Advertising with the involvement of famous people	15.2
Charitable or social activities of the brand	22.0	Charitable or social activities of the brand	22.9
Regular appearance of the brand name in the media	11.3	Seldom appearance of the brand name in the media	6.2

The method of identifying benefits is also based on interaction with a group of respondents – typical representatives



of consumers of a certain brand. First, consumers should recall and summarize all the benefits associated with the product or service of this brand (for example, ease of purchase, loyal pricing policy, regularity of promotions, active feedback, breadth of assortment, quality and service, etc.). In the next stage, the involved respondents should determine the two most important benefits of the product or service of this brand, and then detail them, supplementing them with two new benefits. In this way, a logical scheme of benefits or a chain of benefits is formed. Such information helps brand representatives to create effective advertising that will reveal and broadcast the specified benefits to consumers and thus attract new consumers of those goods or services.

The design method aims to find out the motivations of consumers. Therefore, brand representatives procedurally interact with consumers, who are asked to describe their purchasing experience (reasons, motives for purchases, frequency of purchasing brand products or using services, etc.), to justify their choice of these goods or services. In addition, the procedural second stage is a description by consumers of the purchasing behavior of their acquaintances – family members, friends. The transformation of the design method is the participation of consumers in business games. The moderator recruits a group of consumers, forms output data (simulation of the situation regarding the purchase of goods or services), and assigns roles regarding a certain type of behavior during the purchasing activity of the respondents. Observing the progress of the game contributes to the formation of recommendations for interaction with all types of customers and consumers of this brand, elimination of shortcomings related to the inconvenience or difficulty of buying the brand's products or services. Another transformation of the design method is an experiment with picture-situations. A group of consumers is offered to view pictures depicting shopping situations. Respondents should





associate the depicted model of purchasing activity with a person close to their environment (neighbors, colleagues, friends, family members).

The method of observing of consumer behavior is focused on gathering information about consumer behavior in the shopping mall, the amount of time needed to make a purchase, reaction to advertising in sales premises, on packages, etc. A representative of the brand or an involved specialist from related fields record consumer behavior and identify typical forms of interaction with the brand when purchasing its goods and services or high-frequency manifestations of purchasing habits. Based on the collected information, recommendations are made to improve the convenience and accessibility of shopping.

The focus group method is implemented in the format of personal interviews with a small number of consumers. The invited respondents are asked to evaluate the packaging options for the product, the logo for the brand in general or trademarks for a specific product, the color scheme for the design of labels, musical accompaniment for advertising, the selection of photo illustrations for advertising posters, the readability of the font in advertising appeals, etc. Within the framework of this method, brand representatives can form and study the consumer's colloquial vocabulary in order to appeal to him in the future with concepts and terms available to him in advertising. The method of focus groups also allows observing the emotional and behavioral reactions of consumers to certain types of advertising presented to them for familiarization or viewing. «The focus group is designed more for a group discussion than for direct questions to obtain information. Using this method, a small group of people gathers in a pre-selected place and discusses the questions. A moderator manages the work of such a group. He / She directs the discussion, records the comments made by each participant. The group consists of 8–12 people. He / She discusses any problem for 1.5–2 hours. The number of focus groups depends on the goals of





the advertiser, the possible costs of research, the topic discussed and the time available to the researcher. In most cases, 5–6 focus groups are created. The work of the group is recorded on video» [3, p. 137].

The in-depth interview method involves finding out the reasons for certain behavior of a specific consumer or his views on a certain problem related to purchasing activity, protection of consumer rights, positive or negative experience of interaction with products or services of this brand, etc. Procedurally, an in-depth interview can be not only in the format of probing questions – answers, but also associative conversations (the consumer names objects with which he associates a brand, trademark, product or service, etc.), sentence completion (the consumer completes unfinished sentences, in which the brand or its goods or services are described), interviews through imagination (the consumer must choose a certain character / hero and simulate a situation in which this character / hero would act in a certain way and interact with the brand), thematic perception tests (the consumer comments on situational images on the presented topic or model of interaction with the brand, its goods and services), projection tests (consumer answers to questions from a third person).

«The main directions of using in-depth interviews are to discuss confidential topics with consumers; to study the aspects of consumer behavior that are strictly regulated by social norms; to analyze the exceptional consumer behavior; to itemize understanding of complex consumer behavior; obtaining the opinion / assessment of experts; to study the behavior of consumers who are difficult to group or access to whom is difficult» [9, p. 97].

The method of physiological measurements is based on tracking consumer reactions to certain stimuli. For this, special equipment is used, which makes it possible to measure a number of indicators, such as dilation of pupils when familiarizing with





advertising materials, measurement of blood flow when watching commercials. Thus, magnetic resonance imaging is used to monitor how the blood flow in the consumer's brain reacts to visual, sound or taste stimuli. The eye tracker makes it possible to evaluate the attractiveness of any advertisement (sites, advertising posters or videos), as well as the location of goods on the store shelf. According to the results of the research, it is possible to determine how to change the colors, arrange the elements so that the recipient can remember the advertisement, which should be the duration of the commercial, so as not to lose consumer attention. «Facereading technology, an emotion evaluation system using automatic recognition of human facial microexpressions, determines the effectiveness of videos, Internet projects, evaluates the truth of judgments during tests, musical and other preferences of respondents» [5, p. 23].

If brand representatives want to get additional information about the classification of the target audience, awareness of the product; ranking of the brand based on the preferences of potential consumers; setting the frequency of contacts with advertising carriers; assessment of the impact of advertising, etc., it is recommended to use methods of quantitative research. In particular, one-time surveys and interviews at home, in shopping centers, at the workplace, telephone surveys, surveys by mail, group processing of questionnaires based on watching a commercial. By its essence, sociological researches, which are focused on quantitative aspects, are conducting surveys, surveying large arrays of respondents, answering a set of questions.

The survey method allows to reveal the points of view of consumers, their views, intentions using answers to previously asked questions. «Sociological surveys are a method of collecting information by asking questions to a certain group of people (respondents), selected according to a certain principle – so that this selected population is based on the main parameters represented the general population – that is, the community to





which the conclusions of the survey will be extended in the future (a certain settlement, electoral district, a certain social or professional group or the country as a whole)» [8, p. 7]. The result of surveys depends on how faithfully consumers reproduce their experience of interaction with the brand and its product or service, how accurate the answer to the question is given by the respondent. The consumer's reluctance to participate in it or to answer questions of a personal nature also affects the results of surveys.

Postal survey provides obtaining answers from consumers to questionnaires that were previously sent by mail. Currently, this type of survey is almost, if not completely, out of use. Postal surveys cannot compete with modern online surveys, and the representativeness of such surveys is low. Only the most active consumers usually answer the questionnaire.

A telephone survey is a method that allows you to find out the reaction of consumers to certain events with the participation of the brand or media information related to the brand or its personnel, goods and services. However, you can ask consumers a limited number of questions. The representativeness of such a survey depends on the number of respondents, that is, brand representatives should constantly call as many consumers as possible. At the same time, brand representatives should also create their own database of contacts of their target audience or use an available database of numbers and carry out a random selection of respondents.

«The specificity of a telephone survey is the absence of direct contact between the interviewer and the respondent. Telephone surveys provoke insincere responses much more often than other types of surveys. This insincerity manifests itself in the form of so-called «situational lying»: conforming, socially desirable, non-specific answers, as well as refusal to participate or premature termination of the conversation. Dishonesty during telephone surveys is a serious methodological problem, which has not yet been resolved» [2, p. 44].





A survey by place of residence requires additional settings such as obtaining consent for an interview from the consumers, convincing them of the importance of participating in the survey, announcing the brand on behalf of which the survey is being conducted, the purpose of the research, the principles of sociological selection, applying techniques to set up the respondent to participate in the conversation, to ease their tension as interlocutors, to stimulate the sincerity of answers.

Personal questionnaire surveys («face-to-face») are one of the methods that make it possible to obtain reliable and diverse information about a certain aspect of the brand's activity and the consumer's assessment of his experience of interacting with it. Interaction with each specific consumer is long-term, but the results of such a survey are informative and representative.

Mass surveys cover a significant number of respondents and make it impossible to interact with each individual consumer alone. The number of questions in a mass survey is from 80 to 300. At the same time, there are cases when the questions to the survey are submitted by different brands or organizations (so-called *omnibuses*), when the survey is organized to monitor the dynamics of consumer points of view, opinions, attitudes and is repeated with a certain time interval with the same wording of questions and a set of answers. In order to track sales dynamics during advertising campaigns, brands resort to *rolling polls*. The method of conducting rolling polls consists in the fact that a part of the respondents («wave») is replaced in the sample daily or every two or three days. It is also possible to conduct an express survey, which allows you to collect respondents' answers to a minimum number of questions as quickly as possible. Such surveys are conducted to find out the reaction of consumers to a certain event or crisis situation that affects the activities of a brand, or information in the media about this brand, its goods or services.

The survey method is chosen by brand representatives or involved specialists of sociological organizations, taking into





account certain criteria. In particular, it is important to consider the cost of the planned survey, which covers the costs of the interviewers who supervise the survey process, according to the number of hours allocated to conducting the survey and summarizing its results. «All types of personal interviews are the most expensive. Telephone and traditional interviews are more expensive than mail surveys, but this is provided that the respondents are located throughout the country. If the survey is to be conducted only in one place, then the cheapest way to collect information will be through the telephone survey» [1, p. 30]. The criterion for choosing a survey method is the time allocated to brand representatives or involved specialists of sociological organizations to collect information. «Telephone interviews are the fastest. With a small questionnaire, the telephone interviewer can interview up to 10 respondents per hour. Using the same questionnaire, the interviewer personally interviews only two or three respondents per hour. He will spend a significant part of his time searching for and getting to the respondent's home. It is also impossible to reduce the time of conducting a postal survey, since it requires a series of postal or telephone reminders in order to obtain the required number of completed questionnaires» [1, p. 31].

Another criterion that should be taken into account when choosing a survey method is the self-descriptiveness of the results. The most reliable information, a comprehensive understanding of the problem and the consumer's comment can be obtained as a result of a personal interview. Further, according to the indicator of self-descriptiveness, a postal survey can be singled out, representatives of the brand or sociological organizations will receive the least information in the case of telephone interviews. During face-to-face interviews, the interviewer is in direct contact with the respondent and can explain complex questions, get in-depth answers to open-ended questions, demonstrate a variety of visual material, manage the interview process, etc. With the help





of other survey methods, it is difficult to achieve all this. According to the level of representativeness of the received information, all survey methods can be placed as follows: in the first place will be personal interviews and questionnaires, which are conducted at the respondent's home; on the second – postal surveys; on the third – telephone; on the fourth – personal interviews and questionnaires; in the last place – a survey using e-mail» [1, p. 32].

Survey methods such as *online panels and online communities* are also popular today. The relevance of these methods is determined by the ineffectiveness of traditional telephone surveys, the decrease in respondents' involvement in traditional survey formats, and the change in the form of communication between brands and consumers using visual information. «New forms of communication with the respondent, with interesting visual design of the questionnaire (video, images, animation) stimulate the respondent's interest in participating in the survey and give him a sense of psychological freedom» [6, p. 121]. In addition, the reason for the emergence of online sociological research is the saving of time (with today's accelerated pace of life, it is necessary to respond as quickly as possible to the needs of consumers, or to obtain operational information for making management decisions), the saving of financial and human resources (the factor of accessibility to the respondent).

An online panel provides interaction on a regular basis with a group of registered Internet users who participate in marketing research. The selection of participants for the online panel is carried out by brands using banner and contextual advertising (attracting panel participants either with the help of an advertising network or through individual sites), SEO (search promotion of the site based on a selected group of key queries (keywords), advertising in social networks, Snowballing (referral system, when a panel member has the opportunity to invite his friend to





participate, receiving a reward for this), Direct mail (organization of address mailing based on available databases).

«Another advantage of online survey methods is the availability of a complex of technologies that make it impossible for respondents to fill out questionnaires poorly. In particular, Stopwatch and skim time (a technology that is built into the survey by default and allows you to weed out «quick» respondents, that is, those who answer without thinking), Robotrap (a technology for catching robots that automatically fill in answers to questions, hidden from the respondent is placed on the page, but robot-accessible question), StraightLine (a tool for tracking «Straight Lines» in tabular questions, i.e. when the respondent puts the same answer next to all characteristics / answer options)» [6, p. 123].

The representativeness of research conducted using online survey methods is affected by such criteria as «panel size» (the number of active participants over the past year), Response Rate (the response rate of respondents), Completion Rate (the level of questionnaire completion, this indicator shows the number of respondents who completed the questionnaire by of the end), «Load» of panelists (the ratio of the number of panel participants to the volume of research conducted), Panel attrition index (percentage of respondents who left the panel).

Online communities are also a popular field of research today. These can be project communities (50–100 members for a short period of time, up to 2 months), communities of specific fields of knowledge (viewer niches, subgroups on specific topics), permanent communities (over 200 members who support, for example, a certain channel or program, the term of participation is unlimited). The purpose with which brands use online communities is the desire to expand the target audience and attract new consumers due to viewing advertisements, launching a new program in which a product or service will be mentioned, testing a new strategy for promoting the brand's products using a certain





TV channel. So, the members of the online community can evaluate the concepts of existing programs, keep a media diary and describe their interests, test the concept of a program or promo, leave feedback and note what they liked / did not like, with the help of a small survey and discussions on the forum, indicate strengths and weaknesses concepts and generate ideas to improve the product, test the general concept of the channel, evaluate changes in the air content.

«The technologies of online survey methods are Highlighter (a tool for highlighting image elements in different colors according to how much the respondent liked this element), Clickspot (a tool for tracking places on the image that attract attention. The respondent, while moving around the image, clicks on those that are attractive to him places, and the system records this information), Universal video (a tool for viewing video fragments that can function in a window or in full-screen mode. It can contain different video designs: imitation of a TV screen, a mobile phone, etc. Provides the ability to display several clips one after the other. To the respondent a slider is provided to rate the frame), Drag and drop (an image sorting visualization tool. On the left are cells with names or characteristics and on the right are images to be placed in the cells. It is very good for concept testing)» [6, p. 125].

A certain category of brands also resort to the use of methodologically complicated sociological studies that combine the tools of psychological and linguistic sciences. Examples of such methods are paired and triangular interviews, dividing consumers into landing, nominal, Delphi groups), psychological testing of consumers, methods of experimental psycho semantics (associative experiment, subject scaling, semantic differential), linguistic stylistic analysis.

Paired and triangular interviews aim to reveal different attitudes towards brands and their goods or services by several respondents at the same time. At the same time, the selection of





such two or three consumers is important. Pair interviews are conducted on the basis of two acquaintances or representatives of married couples, or a father / mother with a child, etc. The subject of such a conversation is preferences for goods and services, features of choice, purchasing activity, brand evaluation in general. Triangular interviews take place on the basis of three respondents who testify to different patterns of purchasing activity and commitment to the brand, its products and services. For example, a consumer who actively buys a certain product, a consumer who plans to buy this product, and a consumer who fundamentally chooses competitive offers of this product category; or three loyal representatives of different brands; or a new consumer of the brand, an active consumer now and a consumer of this brand in the past, who for certain reasons chose competitive offers. On the basis of paired or triangular interviews, it is possible to collect diverse information that will help in maintaining communication with regular customers, attracting the attention of new consumers, and solving problems that caused the loss of a certain category of consumers.

The division of consumers into landing, nominal, conflict, and Delphi groups involves interaction with consumers under certain conditions. Thus, landing groups of consumers give answers to the questions during the survey in the conditions of a real situation that approximates the specifics of the questions and life situation (office, store, gym, restaurant, etc.). Nominal groups are aimed at avoiding conflicts between survey participants or the influence of one consumer's responses on others. In this way, consumers answer questions one by one without interacting with other respondents. Conflict groups combine consumers of different brands or trademarks. The purpose of such groups is to establish the advantages and disadvantages of the goods and services of all presented brands or trademarks and to give the participants an opportunity to convince each other of their commitment to a certain brand, its goods or services. Delphi





groups have among their participants experts on a certain issue or a certain field. The task of the experts involved in the discussion is to predict trends regarding the existence and development of the brand, the feasibility of launching new products or services, updating advertising campaigns, etc.

Methods of experimental psychosemantics aim to determine the degree of similarity for consumers of various goods, product groups, and brands. For this, respondents are offered to build an associative series regarding certain goods or services, or the brand in general (associative experiment), subjectively scale, evaluate a number of objects (goods, product groups, individual brands) on graduated scales (a set of trademarks / attributes, significant for buyers), determine the specifics of one's emotional relationship to goods, services, brands (semantic differential).

For a more complete and detailed understanding of your consumers and how they react to the advertising of a certain brand in market conditions, it is worth applying a number of psychological methods, in particular modality diagnostics (the perception of the world by the consumer, determining the correlation between the type of modality and the sensory organs involved in the perception of advertising), a color test (choice of colors by the consumer at the current moment and interpretation of his mood, readiness for action), classification of consumer behavior during the purchase of goods and services into 7 categories – individualist, innovator, fashionable, traditionalist, conservative, situational, indifferent.

Diagnostics of modality helps brand representatives to establish which channels of perception prevail among consumers and, in accordance with such information, adjust marketing communication with them. So, for visual consumers, it is worth providing an opportunity to look at the shelves with goods for a long time, because they make a purchase decision based on the prospect of receiving aesthetic pleasure from the product and the purchase. Also, such consumers tend to look at advertising





brochures and catalogs even when they have no intention of buying something. The process of viewing also brings them a certain pleasure, but at the same time, their visual memory is activated, which in the future can prompt them to buy the products seen in the catalog. Audials are influenced to buy certain products by the recognition of melodies from commercials or slogans, mentions of radio announcements for promotions and discounts. «When buying a product, they first of all pay attention not to the appearance of the product, but to its name. Audials read the text of the labels, for them the most important element is the element of trust in the product, the reaction to what is said and written, because they conditionally try it on themselves. When hesitating to make a decision, they can turn to consultants to talk, support the conversation, and get advice. This calms them down» [7, p. 199]. When choosing products, kinesthetics pay attention to components or ingredients, study information about where products are made and what they are made of. Such consumers try the product by touch; open certain products to feel the smell. «Discreet people, when buying a product or intending to buy it, focus on their own mind, their logic. It is this group that loves to make rational purchases, study and analyze products and services according to their indicators and ideals. These are conservatives who will never buy too much, because they count every penny. It is difficult to convince them of something or to incline them to some decision – they have their own arguments. The expected qualities of the product for them are practicality and rationality» [7, p.199].

The color test aims to establish the dependence of the emotional state of consumers on the colors used for the design of goods, or which are shown in commercials or posters. Various studies prove that the color red makes the recipients determined, draws maximum attention to the product, fixes their gaze on it, orange – makes them optimistic, is the color of creativity and health, etc. As part of the color test, consumers look at materials





offered by brand representatives and record their emotional states, answer questions about the appropriateness of the chosen color range for advertising or logo design, packaging, showcases, product shelves, etc.

The psychological portrait test helps consumers to understand their psychology when buying goods or services. For advertisers and brand representatives, the results of such research will supplement information about the target audience, its motivation and behavior during purchases. As a rule, consumers are dominated by innovators who, when purchasing a product, seek to enter the competition, stand out, assert themselves, show their own purchasing power, and focus on market novelties, expensive, exclusive products. There is a smaller group of consumers who pay attention to fashion, and therefore seek to stand out from the crowd, to draw attention to them. To do this, they will buy those goods that will help maintain a constant image of the original personality. There is also such a group of consumers as individualists. They strive to impress others with their behavior and appearance, so they buy those products that will help them in this.

Among the groups of consumers, the so-called traditionalists make purchases most consciously. When choosing goods and services, they are not guided by emotions, mood and prefer the products of domestic manufacturers. And the most difficult for advertising influence is the group of conservatives. You need to convince them for a long time, motivate them to buy, give arguments in favor of your product or service. It is possible to single out a group of consumers whose purchasing activity depends on a situational factor. Those are buying a product after viewing an ad, a friend's recommendation, a promotion notification. It is also worth considering the category of indifferent consumers who do not respond to advertising, make their purchases depending on their mood and needs.

Linguistic analysis involves the involvement of consumers in the evaluation of advertisements and advertising appeals. A





group of recipients is offered to view one or more examples of advertising, after which they must evaluate and determine the stylistic characteristics of advertising, the peculiarities of the perception of this type of advertising, answer questions about whether such advertising is able to attract the attention of the reader / viewer, influence his emotions, or is able argue for the need to purchase a product or service, to the extent that the advertising text is concise, accurate, dynamic, capacious, apt, convincing, expressive. A separate block of questions is devoted to respondents' assessment of language techniques used in advertising, «hit words (now, here, finally, today, free; words that encourage action (buy, look, call, ask, sent, etc.); emotional words (phrases with an attractive description of facts (wonderful, impressive, unforgettable, elite, fabulous, unsurpassed, etc.); emotional and practical words and phrases (economical, inexpensive, profitable, worth the money, etc.); alliteration arising from the repetition of sounds that are pleasant to the ear (more is always cheaper); abuse of punctuation marks (especially the exclamation mark); repetition of one word at the beginning of each paragraph, repeated mention of the name of a brand or product, use of echo phrase, etc.» [10, p. 56].

Conclusions. Therefore, the activity of brands in modern market conditions and competition for consumer attention is impossible without the use of sociological research methods. Representatives of brands independently or in cooperation with sociologists on the basis of data and results of surveys and questionnaires can consider, analyze, summarize a considerable range of qualitative and quantitative parameters. In particular, the motives and needs of its consumers, their purchasing behavior, and problems they face when buying certain goods or services, color preferences, memorability of advertising and advertising appeals, etc. Sociological research methods involve the use of surveys and questionnaires, consumer interviews, focus groups, psychological testing, etc., while interaction with respondents can





take place both in offline formats and online, with a different sample of respondents. The choice of one or another research method for brand activity is determined by the goal, the goals of collecting data from consumers; the budget allocated for this process; limited or unlimited time for research; striving to cover the maximum or minimum possible number of respondents; level of interaction (deep, individual and superficial, mass).

References:

1. Belova T. G. Marketing Research : a Synopsis of Lectures for Students by Training Area 6.030507 «Marketing» of All Forms of Education. Kyiv : NUHT, 2010. 131 p.
2. Homanyuk M. A. Interviewer in a Mass Survey : a Pocket Educational and Methodological Guide. Kherson : Gilea, 2013. 84 p.
3. Hovera O. I., Ryzhy I. B. Qualitative Research in Advertising: Theoretical Aspects. *Printing and publishing*. 2019. № 1. P. 135–143.
4. Ivannikova M. M. Marketing Management of Consumer Loyalty. *Marketing and Innovation Management*. 2014. № 3. P. 62–72.
5. Kurban S. O. Neuromarketing: History, Directions and Prospects of Development. *Integrated Communications*. 2017. Issue 3. P. 21–27.
6. Oklander M. A., Oklander T. O., Yashkina O. I. Marketing Research Trends: Online Panels and Online Communities. *Marketing and Management of Innovations*. 2018. № 1. P. 118–129. <http://doi.org/10.21272/mmi.2018.1-08>
7. Piskozub L. J., Kolyano M. M. Psychological Testing as a Tool for Studying the Influence of Internet Advertising on Millennials (Based on Survey Materials of the Student Audience). *Printing and Publishing*. 2020. № 2 (80). P. 196–207.





8. Polling of Public Opinion : a Guide for Journalists ; editor of the edition I. Bekeshkina. Kyiv : Foundation «Democratic Initiatives» Named after Ilko Kucheriv. 2020. 110 p.

9. Strashynska L. V. Consumer Behavior : Lecture Notes for Students by 7.050108 «Marketing» of All Forms of Education. Kyiv : ECOMEN, 2010. 101 p.

10. Tymkova V. A. Linguistic and Cultural Approach to the Analysis of Printed Advertisements. *Humanitarian Education in Technical Higher Educational Institutions*. 2020. № 41. P. 51–61. DOI: <https://doi.org/10.18372/2520-6818.41.14586>





ODDÍL 11. SERIÁL ZEMĚPIS

§ 11.1 *HISTORICAL ASPECTS OF GEOPOLITICAL PROCESSES IN THE MODERN WORLD* (Taranova N.B., Ternopil National Pedagogical University named after Volodymyr Hnatyuk, Zastavetska L.B., Ternopil National Pedagogical University named after Volodymyr Hnatiuk, Zastavetskyi T.B., Ternopil National Pedagogical University named after Volodymyr Hnatyuk)

Introduction. The Humanity in its effort to understand the world, in recent decades has been increasingly concerned with geopolitics. Geopolitics is an extremely important tool of theoretical analysis that aims to interpret and predict the processes and ways in which a political entity seeks to gain or increase its power in the international environment. In other words, it constitutes the «geography of power», reducing the science of Geography and the concept of «space» to important parameters in the process of interpreting the entanglement of international relations. In geopolitical narratives, the concepts of space and geography are of particular value as space is perceived as a source of wealth as well as a distance from a starting point to a destination. In this sense, geopolitics is a dynamic approach combined with technological development.

Presenting main material. In the 1970s, in the phase of the Cold War recession, geopolitics would re-emerge as a theory and factor shaping foreign policy and international relations to the point where new schools of thought were created. This time period was not accidental. The vague way in which geopolitics began to be used from that period onwards, since it was used for a wide variety of subjects, was also not accidental. This period is the beginning of great international changes that were also characterized by ambiguity, which allowed the use of geopolitics





on many issues in an instinctive way, with the result that geopolitics is used in modern debates because it was considered appropriate, which, of course, which did not apply in all cases « ... considered in [1, p. 9-22] ... »

It is believed that from the 1970s onwards that geopolitics began to become «fashionable» due to the global changes that took place. We must not, however, overlook the fact that in the past humanity considered that it could change and affect any change that took place in the natural and geographical environment. The twenty years 1950-1970, however, contributed to the change of this perception. This period was characterized by industrial development in the field of energy production, which presupposed the development of the use of internal combustion engines. However, this development has led to the degradation of the environment and the realization that man does not control the environment but is part of it and should take care of it and not burden it. So from the control that man thought he had on the planet, we went to the period when man began to worry about it. This change also brought about the return of the geographical way of thinking about man and the environment. This was done because man understood that in order to preserve the environment he would have to act in the light of the constraints it imposes. Awareness of environmental problems increased further after the end of the Cold War. At that time, humanity realized that all these innovations and discoveries that at first seemed to be savior, such as nuclear energy, ended up being catastrophic for the planet. The great environmental concern, therefore, brings back to the forefront all the sciences that have as their central point of concern the planet and consequently the geopolitical.

The geopolitical reality of the third and final phase of the Cold War, the 1980s, will intensify the geopolitical debate. Moreover, the end of the Cold War, marked by the fall of the Berlin Wall and the collapse of the Soviet Union, ushered in an era of liquidity and insecurity. In the context of a continuing trend





of globalization, borders are being dismantled and nationalisms are being strengthened, while the development and transfer of technology is contributing to the proliferation of nuclear weapons. This post-modern reality raises new concerns about the form and nature of the risks and threats faced by state entities, which are gradually taking on a global character as they cease to be directly related to the territorial factor. The threats and dangers of the last decades concern the states, mainly, for the consequences that may have on the economic, social and environmental balance and which impose collaborations or interventions in the level of international politics, or at least this is often claimed by powerful states, such as. The United States, whenever it undertakes interventions and action in national territories outside its borders in order to avert a danger or threat.

However, the geopolitical narratives that will be interpreted in the context of the post-bipolar world (none of which will be characterized as dominant) will not be able to escape the geopolitical narratives of the 19th and early 20th centuries, which were strongly ethnocentric. or quite ideological. They constitute, as a whole, holistic interpretations of international politics that emphasize the geographical meaning of «space» while at the same time linking the analysis of international politics with the practice of foreign policy.

Later geopolitical theorists would challenge the political innocence of classical geopolitical thought which, instead of being objective and timeless, is linked to specific historical and cultural conditions. The new scientific approach that will emerge is called critical geopolitics and aims to demonstrate the superficial and often militaristic ways in which geopolitics «reads» maps in order to interpret and understand the world « ... considered in [2, p. 85-113] ... »

For critical geopolitics, the theoretical search for the role of geography in shaping the foreign policy of states and international relations is based on three axes:





- there is a policy behind all forms of geographical knowledge.
- there are specific geographical assumptions on which all political practices are based.
- in order for the first two relationships to be revealed, a challenge to what is taken for granted, stable and permanent, is required.

Therefore, critical geopolitics will attempt through the process of «deconstruction» to reveal the contradictions and contradictions that were well hidden behind a superficial meaning of statements, texts, and speeches of the past.

Geography and conflict. At their core, international relations revolve around the dilemmas that arise regarding the lack of international power and the problems, possibilities and prospects of authoritarian construction of the international space beyond and beyond state sovereignty. That is, it concerns the form and character of the regulatory structures that determine the degree of «regulation» or «anarchy» in transnational relations «...known from [3] ...». The crucial issue for international relations is related to questions about the causes of war and peace. Hegemony, controversial transnational differences and different or conflicting interests between states are studied by scholars and politicians in order to eliminate or maintain the existing social and state diversity «...known from [3] ...». Therefore, the realization of the goals and aspirations of a collective subject of international relations (nation-state) influenced by the constraints imposed by the environment and the international environment (interests of Great Powers, actions of other collective subjects, opposite or hostile) and war, as a last resort for each state to preserve its autonomy and independence.

The existence of contradictions and hostile moves are explained by specific features of the international environment, and in particular, the inequality in the development and power of





the collective subjects of the international environment, the competing interests among them and the hegemonic pursuits of some of them or the promotion of ideas and policies that oppose state security as an institution of expression and autonomy of the collective entity in the international system, as well as the remnants of historical memory that create conflict reflexes and security dilemmas. These characteristics are the independent variables of the phenomenon of conflict (or causes of war) which, in a broad sense, includes all forms and types of confrontation of two or more collective entities, starting from the mildest forms of a conflict (e.g. exchange of verbal threats) and reaches the point of using widespread, intensified and incessantly repeated violence. This wide range of conflict situations includes the international crisis, which represents a change in the form or intensity of the ruptured interaction between two or more dominant collective entities, due to the threat they feel to vital (survival or strategic) or their secondary interests and values, from the actions or general attitude of the other entities. This situation implies an increased possibility of military action (hostilities) between them, which ultimately poses a challenge to the stability and maintenance of the existing structure of the international system, in which the crisis erupts. The concept of power, in this case, is the crucial parameter as from the inequality observed in this magnitude, between the collective subjects of international relations, depends the action - the transformation of intention into action. Power, however, is linked to the different and interconnected levels of generality of geopolitical potential. Consequently, the difference in the potential of two or more collective subjects, in addition to being the sole cause of conflict / war, affects how a threat is addressed. Especially in the case of the crisis, in which the strength and the will of a collective entity to preserve its values and promote its interests, under conditions of immediate threat, time pressure and high risk of military action, with the possibility of destabilizing the international system visible, power and





through it, the geopolitical potential, directly and decisively affect the way of crisis management. Geography, as directly related to the concept of geopolitical potential, and consequently power, is a particularly important parameter as an independent variable for the decision-making process and the general evolution of the crisis phenomenon. More specifically, geography appears both as a characteristic of the actors (extent, depth, unity of space, soil morphology, length of borders and number of bordering states) and as a variable of the interaction between them (geographical distance). The concepts of geographical area, depth, geographical shape and dispersion (unity or fragmentation), the morphology of space and the distance between those involved, are factors associated with the manifestation of the geopolitical potential of a collective entity at a regular / operational level., the most specialized and directly related concept of geopolitical potential to geographical data, which are comparatively taken into account. The geopolitical (geostrategic or geoeconomic) value of a crisis, at the broader political and strategic level, depends on the importance of the region in which the crisis erupts and the type of interests affected for each of those involved in this crisis (the importance of this from a geopolitical point of view) as well as the conditions of economic and technological development, which largely determine the needs of those involved in the. The size of the geopolitical value depends on the number of people involved (since it is more likely that, in a crisis that breaks out and develops in an area of increased geostrategic or geo-economic interest, values and interests of an increasing number of states are at stake) and the size and form of intervention. of the great powers in an international crisis. Finally, the magnitude of the geopolitical value of a crisis partly explains its implications, both for those involved and for the system within which it erupts. A crisis of greater geopolitical value - involving more than one regional subsystem, the dominant system or the global system - is more likely to lead to greater structural change.





The condemnation of geopolitics. With the defeat of Germany in World War II (which cost the lives of 55,000,000 people, mostly civilians), geopolitics went into obscurity. The notion of its close connection to Nazism led to its almost complete rejection by Western European and North American intellectuals. The prevailing perception in Western universities was that «few ideologies are as eccentric and as romantically foggy and as mentally sketchy» as classical geopolitics. Classical geopolitical ideas retained some influence only in some Latin American countries, while in Eurasia they remained almost entirely marginal, with the sole exception of Russia in the 1990s. Mankind's great condemnation and hatred of geopolitics was evident in the fact that Karl Haushofer, director of the Institute of Geopolitics at the University of Munich at the same time as Nazism was on the rise in Germany, was considered the moral perpetrator of war crimes. by the Nazis. It is a fact that many of those who attended Haushofer's lectures and teachings were executives and officers of the National Socialist Party, including Hitler himself. However, in 1941 Haushofer had disagreed with Hitler who wanted to declare war on the Soviet Union, and this disagreement led to his isolation from the Nazis. Nevertheless, he continued to support the existence of a wider German living space. In 1946, while he had already been charged with war crimes, he committed suicide with his Jewish wife «...known from [4] ...»

Haushofer saw geopolitics as a synthesis of science and art. He also considered it to consist of history, economics, politics, biology, and spatial and territorial references. More specifically, he considered the state to be a territorial organism and a super-individual living substance. As such, as a supra-atomic substance, that is, it obeys biological laws. The conditions for the success of such a state are spatial and only spatial in nature. In 1945, while accusations were leveled against him, Haushofer wrote his last book. The *Apologie der Deutschen Geopolitik*, which was





essentially an apology. In this book he made a distinction between man and scientist. As a scientist he defended the view that geopolitics was no different from the other sciences and that his view, after 1918, that Germany needed more living space was objective. As a man, however, he admitted that he had weaknesses and that he was drawn to his country's war tactics.

Geopolitics and the Cold War. The post-World War II period is marked by American anguish and efforts to prevent the Soviet Union from dominating Europe and Northeast Asia. The United States, not having the option of carrying cargo (since the European Powers were in a miserable economic and military situation) was the only major power that could stop the Soviet army. Thus, in the context of the Cold War, a constant rivalry between the two superpowers for acquiring allies and bases around the world and their constant military and nuclear equipment, humanity will experience the worst nightmare for forty-five years (until 1990). The first phase of the Cold War resulted in the repulsion of any geopolitical debate. In the United States since the 1940s, many scholars have tried to talk about a peaceful geopolitics. A typical example is the case of Spykman. Nickolas Spykman, a professor at the Yale Institute for International Studies in German geopolitics of war, proposed a geopolitics of peace at the time of the outbreak of World War II, free of distortions. of the term «geopolitics» is not a sufficient cause to blame its method and material. The term is apt to convey a way of analysis and a body of data necessary to reach intelligent decisions on specific aspects of international politics. We have ignored this term in the past, with results to our detriment, so that in 1917 and 1941 the war appeared as the only corrective move. However, scientists in other countries, whether they had won or were defeated in the war, did not agree with the use of geopolitics for other reasons « ... considered in [5, p. 106-115] ... ». They believed that geopolitics should be completely rejected and the rejection was so universal that in the 1950s and 1960s no one





mentioned geopolitics, as they considered it synonymous with the devastation of war. For Parker, this universal rejection was due to two main reasons: a) Although the war was over, horrific war crimes were being exposed that shocked humanity. In an attempt to condemn these crimes, geopolitics was rejected because they considered it, even if falsely, to legitimize them, b) that period marked the beginning of the Cold War which immobilized all developments internationally and consequently geopolitical thought. The first phase of the Cold War was the hardest and required the absolute respect of the delicate «balances of terror» between the two superpowers and their respective military alliances, in order to prevent a catastrophic nuclear war. The United States has been a nuclear superpower from the beginning, and the USSR would soon follow suit. Thus, any relevant discussion could lead to real or fictitious escalating differences and contradictions. Geopolitics, therefore, although it almost disappeared as an independent scientific field and as a concept from the West, did not in fact die with Nazism. Instead, he continued to exert influence, often under other names and disguises. Geopolitics continued to exist as a concept, as a set of supposedly «objective» geographical interpretations of international relations. As a concept, geopolitics has survived mainly in the circles of policy makers. After all, the geopolitical views of politicians and diplomats have always influenced foreign policy much more than any Mackinder or Haushofer. The 1960s saw a shift in American politics from the rhetoric of Willson and Kennedy to the realpolitik of Nixon and Kissinger. Kissinger served as Nixon and his administration's personal adviser and secretary of state. He is, in essence, the man who will bring geopolitics back to the forefront of international politics and diplomacy in the 1970s « ... considered in [6, p. 58, 181-199] ... ». According to Kissinger, geopolitics is equivalent to the broad concept of realistic policy which is pursued for the benefit and service of the national interest defined at the global level. The





breadth of this interpretation suggested, on the one hand, a tendency to move away from the negative consequences of the restrictive theory of «living space» and, on the other, the recognition of an impending complexity in international relations. During this period, the Cold War is going through the phase of Recession, which was characterized by mutual acceptance between the superpowers that in the context of international competition they would not use nuclear weapons. The US-Soviet agreements on mutual control of the nuclear arsenal launched a new code of communication between the states on the basis of basic common principles of self-restraint. At the same time, imperialism will move from the phase of decolonization of the world to global politics. Both Kissinger and Mackinder will represent in their theories the island, naval states and their interests. Their interest is focused on the mainland mass of Eurasia and those Forces that could hold the power of this area thus excluding the access of the island forces. For Kissinger, "America is an island off the coast of Eurasia, whose resources and population are much larger than those of the United States. «The dominance of a single power in either of Eurasia's two main spheres – Europe or Asia – remains a good definition of strategic risk for America». Therefore, no power should prevail over others in Eurasia, which would be tantamount to a threat to the planetary interests of the «American island» (as has happened in the past in the case of the British Isles) « ... considered in [6, p. 181-199] ... ».

Conclusions. The ultimate goal of a state's foreign policy is to promote the national interest of a country (in terms of power), as defined by its government at a given historical moment, with the aim of maximizing profits and minimizing losses. The national interest is inextricably linked to the main goals, aspirations and priorities of a state's foreign policy. It concerns first and foremost the vital issues in relation to other states, and the international or global issues related to the country's survival, its defense, its security and its territorial integrity.





Issues related to vital national interests, and in the first place the external sovereignty (independence), survival and security of a country, fall within what is called «high politics», as opposed to «low politics», which concerns economic and other issues of lesser importance between states, which are easier to deal with and more easily lead to a mutually beneficial “positive sum” solution than high-policy issues. Today, with the increasing globalization and the great importance of economic parameters in the international, and also the internal life of states, the distinction between high and low politics is more indistinguishable, as well as the classic distinction of realism between foreign and domestic policy.

Decision-making is central to the political process, in both domestic and foreign policy. The scientific field of Foreign Policy Analysis (FPA) is the study of the foreign policy of states, i.e. how decisions are taken and why specific decisions and initiatives in international life by states in general or by specific states in specific situations that arise. The main instrument of foreign policy is diplomacy.

References:

1. Bisley, N. (2017). Rising Powers and the Return of Geopolitics. In *Issues in 21st Century World Politics* (p. 9-22). Macmillan Education UK.
2. Duke, S. (2017). The return of geopolitics and relations to the East. In *Europe as a Stronger Global Actor* (p. 85-113). Palgrave Macmillan, London.
3. Hephaestus P. (2000) *Diplomacy and Strategy of the great European forces of France, Germany, Great Britain*, Quality Publications, Athens
4. Vergos K. (2004) *Geopolitics of Nations and Globalization - For a History of Geography and a Geography of History*, Papazisis Publications, Athens.





5. Browning, C. S. (2018). Geostrategies, geopolitics and ontological security in the Eastern neighbourhood: The European Union and the 'new Cold War'. *Political Geography*, Volume 62, p. 106-115.

6. McCook, S., & Peterson, P. D. (2020). The Geopolitics of Plant Pathology: Frederick Wellman, Coffee Leaf Rust, and Cold War Networks of Science. *Annual Review of Phytopathology*, 58(1), 181-199.





ODDÍL 12. SPECIÁLNÍ VZDĚLÁNÍ

§12.1. SPECIFICITY OF VOCAL INTERPRETATION OF ANDREW LLOYD WEBBER'S WORKS (Sinenko O.O., PVNZ «Kyiv University of Culture»)

Introduction. Andrew Lloyd Webber is a leading composer who made a great contribution to the development of popular and academic music. The specificity of the artist's individual style is connected with bright melodism, the ability to create themes that are easy to remember. In the composer's creative method, one can distinguish signs of turning to stylistic diversity. These features are most clearly present in his musicals and rock operas, which occupy a prominent place in his work. The vocal interpretation of his compositions requires an awareness of the origins of his work and an understanding of stylistic dominants. Often numbers from his musical and theatrical works became real hits and received extraordinary interpretations. It is appropriate to consider the peculiarities of the vocal interpretation of Andrew Lloyd Webber's works, focusing on highlighting their genre origins, which contributes to a better understanding of the author's intention. This issue has not yet received thorough coverage in scientific thought. At the same time, the determination of stylistic dominants of his work on the example of individual analysis will have not only relevance, but also the practical value of the development, the results of which will be useful for students of higher education in the field of "musical art".

Presenting main material.

Outstanding English composer of the 20th century, Andrew Lloyd Webber was born in 1948 and devoted his entire life to musical theater. He is also a producer and public figure. His creative output includes works that are very different in subject





matter, musical language, and structure. For the entire time of his fruitful creative activity, he created more than two dozen works for musical theater, music for movies, variations, and requiem. Nowadays, he continues to write music and also organizes various festivals. Yes, since 1976 Lloyd Webber holds an annual festival in Sydmonon, where he presents his new works before putting them in theaters. The composer pays great attention to scenography. The attraction to the creation of technical works played a significant role in the development of the composer's projects. Among the composer's awards are seven "Tony" awards, three "Grammy" awards, seven "Laurence Olivier Awards", "Golden Globe", "Oscar". According to the version of New York Times in 2021 called him "the most commercially successful composer in history" [38].

The creativity of E.L. Webber is distinguished by mastery of a wide range of stylistic directions - in particular, the influence of pop, rock and jazz art on the artist's individual style can be highlighted. After all, even in academic works there is a jazz harmony, and in musicals, features of popular pop trends can be traced. The central place in his legacy is, of course, given to stage genres, in particular musicals. This genre began to attract the attention of representatives of various directions of musical art of the 20th - 21st centuries. "Among the artists who created musicals, there were both professional academic composers and popular performers. The wide possibilities that opened up for the creative imagination of musicians in the musical genre became the basis for a range of genres related to it - these are rock operas and musical films" [27, P. 37]. Such interest was due to the polyfunctionality of this genre, because it can be well modified depending on the needs of the audience. However, the appeal to such a large-scale genre was always an indicator of the composer's creative skill and allowed us to trace how he embodied the idea of the unity of the work and at the expense of which he gave it "life". S. Zadorozhna points out that the modern musical not only





inherits the leitmotiv techniques that arose in the opera music of the 19th century, but also very "fruitfully develops them due to combination and further complication" [6, P. 68].

The musical is a genre that has absorbed the features of many stage forms - operetta, musical comedy, variety show, theatrical play. The leading features of the musical are the close interaction of verbal, musical and dance components. A number of researchers of the musical pointed out that the choreographic factor is beginning to acquire a particularly important importance in this genre. A. Komlikova notes that genres such as musicals and rock operas are characterized by the use of choreographic numbers "with specific plasticity, the most diverse techniques of sound design and light effects used in musicals" [11, P. 160]. However, it is often the musical component that plays the leading role in creating the drama of a musical, in emphasizing key ideas. This especially applies to the work of professional composers, because they try to pay as much attention as possible to musical development and dramaturgy with the help of an audio component. "Musicals are characterized by intense action. Vocal and dance scenes should grow directly from the action and develop it, be internally motivated. Therefore, musicals are designed for actors who possess not only a high level of professionalism, but also universal giftedness, that is, the ability to combine various professional skills - singing, dancing, language, facial expressions, plasticity" [8, P. 544].

Among musicals and rock opera Webber can be traced to the great Italian opera, which is embodied in the pompous production of "Phantom of the Opera" and his extremely complex arias and duets [24]. At the same time, among his music and theater genres there is a historical drama - "Evita", an experimental musical without a plot - "Cats" and a rock opera based on a biblical plot "Jesus Christ Superstar". Songs included in musicals are characterized by a combination of classical forms with "hit" content. Many songs from his productions become hits,





as the composer is an excellent melodist with a sophisticated sense of style. In most of his songs, we see an organic combination of features of a certain stylistic direction with the author's style of E.L. Webber. "The style of musical creativity is understood as the specificity of the worldview and musical thinking of the individual who creates, which is expressed in the system of musical and speech resources for the creation, interpretation and performance of a musical work" [14, P. 127]. The choice of style depends on the visual characteristics of the character of the musical. Some characteristic songs are characterized by the use of style in its pure form, and others - stylistic synthesis. Modern researcher A. Sakharova noted about this characteristic of the artist's work: "A special genre and stylistic "varieties" are characteristic of the composer's early musicals: "Joseph and the Amazing Technicolor Dreamcoat", "Cats" and "Starlight Express". Their music is simple and accessible and at the same time quite diverse. The composition is based on easily known genre and style models and clichés of mass music" [19]. It is thanks to the reliance on typical genre models, widespread forms-structures of pop music and characteristic features of the musical language of various stylistic directions of songs by E.L. Webber 's songs are easily perceived by listeners, and some of them become real hits and have many bright interpretations. Many modern musicals use pop vocals, which allow you to target a large listening audience. "In most theatricalized vocal-instrumental forms, pop vocals are used. Such a choice of vocal manner allows expanding the number and volume of the audience" [27, P. 40].

One of Andrew Lloyd's musical, which is not very well analyzed in domestic art history practice, is "Starlight Express". Let's consider the stylistic features of the artist's work on the example of this work. The author of the poems for the musical "Starlight Express" is Richard Stilgoe (born in 1943) - a British poet, screenwriter, TV presenter and musician, public figure and





philanthropist [35]. Together with Charles Hart, he is the author of the texts for the musicals of E.L. Webber's "Phantom of the Opera" and "Cats". He also wrote two musicals for schools: Bodywork and Brilliant the Dinosaur. The poet was nominated three times for the Tony Award in 1987 for poems and the script for the musical "Starlight Express", has three Prix Italia and an honorary doctorate. He participated in the play Royal Variety Performance, performed at school proms for over 20 years, toured as a vocalist and with Peter Skellern. R. Stilgoe is actively working nowadays - he writes songs and scripts for children's musicals.

Stilgoe is also known for his charity work and fundraising. In the 1980s, he founded the Alchemy Foundation, which is funded by royalties from American productions of "Starlight Express" and "The Phantom of the Opera". He is the patron saint of Surrey Care Trust. In the late 1990s, he started the Orpheus Center, which offers performing arts experiences to young people with disabilities. R. Steele gave all royalties as a lyricist for the musical Starlight Express to a village in India. In 2012, Stilgoe was knighted in the Queen's Birthday for his extensive philanthropic work. In 1973, E.L. Webber offered Stilgoe to write music for the animated series "Thomas". He accepted the offer and wrote several tunes, but the project was closed [38].

In 1975, one television company asked Andrew Lloyd-Webber to write music for another cartoon - about Cinderella. This project also remained unfinished, but gave the composer a new idea. In 1982, during a trip to America, Lloyd Webber went with his children - daughter Imogen and son Nicholas - on a walk along the Valley Railroad in southern Connecticut. During this walk, he had the idea to combine the story of the steam train with the story of Cinderella. At first it looked like this: Cinderella is a poor little locomotive, her two evil sisters are a diesel and an electric locomotive, and the good fairy is the Northern Express. And then the locomotive loses its piston, and some prince begins to search





all over America for the one that this piston will fit. Later, the plot was changed, but the beginning was made. Richard Stilgoe, who helped adapt TS Eliot's lyrics to the musical *Cats*, was invited to write the lyrics.

In the summer of 1982, a screening of the written material took place at a festival in Sydmonton. Among the guests of the festival was Trevor Nunn, who put "Cats" E.L. Webber. Nunn liked the work of Webber and Stilgoe and agreed to direct the new musical. The director came up with a brilliant idea - to put the actors on the rollers and include exciting racing scenes in the play. Trevor Nunn insisted that the theme of the competition should become the main one, and the musical material should be more popular. John Napier was invited to work - a decorative artist who also worked with Lloyd Webber on "Cats", he was to create a railway world. Making these decorations required considerable effort and resources; the theater cost £1,400,000 to build, while the entire production budget was £2 million, a record sum for a musical production at the time. David Hersey, another member of the star team of "Cats", invented fantastic lighting. Arlene acted as the choreographer Phillips, at that time - the leader of a well-known dance rock band Hot Gossip. But the most important thing was to find actors who were equally good at skating and singing, which in itself was not an easy task.

The premiere of "Starlight Express" took place on March 27, 1984 at the Apollo Victoria Theater in London. The show has achieved international success thanks to productions on Broadway, in Las Vegas, Japan, Australia, a tour of North America and in Germany, over the years of its existence, it has been viewed by more than 16 million people. The musical is one of the most performed in the world. It lasted 7,461 performances, which is a record in the history of this genre. The highest polarity Starlight Express was received in Germany, where in Bochum, in the Starlighthalle specially built for it; it has been running for 29 years [37]. The synthesis of spectacle, music and drama is the





key to the success of a musical among a mass audience. In a musical, one of the main places belongs to the play, that is, to the literary material. With the development of musical comedy, the rapprochement of music with the plot became increasingly apparent, which served as fertile ground for the emergence of modern musical drama [4].

Musically, "Starlight Express" is a series of parodies of various styles of American music, from blues, country and gospel to rap and rock and roll. Also, Lloyd Webber pokes fun at pop culture idols: Greaseball - this is Elvis Presley and Electra - a veiled parody of Michael Jackson. In particular, in most of Andrew Lloyd's musicals used leitmotifs to indicate the feelings of the main characters, life circumstances or fate, etc. "The use of leitmotifs is a characteristic of the specified genre and indicates the borrowing of principles that were characteristic of examples of opera genres. Both the theme itself and its individual characteristics - rhythm, intonation turn, harmony - provide an additional semantic basis for vocal and instrumental numbers" [18, P. 20]. In fact, a leitmotif can be defined as any complex of musical means that realize elements of the plot. The introduction of leitmotifs made it possible to strengthen the connection between the sections of the general form, to give narrative features not only to the verbal, but also to the musical component of the artistic whole. "A large number of leitmotifs allows the listener to orient himself in what is happening on the stage, and the structural diversity ensures the excitement of the musical narrative (which, in fact, is what the listener expects from high-quality popular music)" [6, P. 68]. The specifics of the performance interpretation of Webber's works can be analyzed using the example of the song "Light at the End of the Tunnel", which is the finale in the musical Starlight Express.

The song "Light at the End of the Tunnel" is a vivid example of a composition in the gospel style. In the musical, this final number is performed by a soloist (steam locomotive Poppa)





and a choir (all locomotives and wagons) in the best traditions of black gospel, imitating the preacher's singing and the believers' lines. According to the Ukrainian musicologist V. Symonenko, gospel music can be defined as follows. These are "monophonic spiritual hymns of North American Negroes, which were distributed in the 1930s in large industrial centers of the USA. Gospel topics songs are borrowed from the Gospel. They are performed accompanied by piano, organ, and guitar or without accompaniment. Among the most popular gospel performers songs – Mahelia Jackson, Rosetta Tharp and others. There are also gospel choirs songs" [21, P. 31-32].

Gospel genre was formed at the end of the 19th century in white and black Protestant communities in the United States. Throughout the decades of the 20th century, both white and black performance traditions were disseminated through song publications, concerts, recordings, and radio and television broadcasts of religious services. By the end of the century, gospel music had become a popular commercial genre, with performers touring the world. "Black" gospel music emerged in the late 19th and early 20th centuries alongside ragtime, blues and jazz. However, the progenitors of the tradition in both black and white music of the 19th century, including, in particular, black spirituals, were songs of enslaved people and white hymns.

The roots of black gospel music can be traced back to hymns of the beginning of the 19th century. A Collection of Spiritual Songs and Hymns, Selected from Various Authors (1801), was the first intended for use in black worship. It contained texts written mostly by 18th-century British clergymen, and also included a number of poems by black Americans. However, the volume had no music, allowing the congregation to sing the lyrics to well-known hymn tunes. James Collier noted that "... many Negro songs could be performed under a wide variety of conditions; the same songs sounded on cotton plantations and in churches, in military camps and in shipyards"





[10, p. 42]. After the Civil War, black hymns began to include music, but most arrangements used the style of white hymns.

In the last decade of the 19th century, black gospel underwent a stylistic change. Bright and allusive lyrics, much reminiscent of early black spirituals, were applied to tunes composed by white composers. However, the arrangement was adjusted to reflect the feelings of black Americans. Most importantly, syncopated rhythmic patterns were important in the rhythmic side of the hymns, with the use of accents on the second and fourth beats in 4/4 time. This rhythm was usually played by singers and churchgoers.

Arise of Pentecostal churches at the end of the 19th century was the immediate impetus for the development of new, energetic black gospel music. The shouts of the Pentecostals, speaking in other languages and their dances were of African origin. Recorded sermons by Pentecostal preachers were extremely popular among black Americans in the 1920s, and their recordings, complete with choral and instrumental accompaniment, were preserved so that black gospel eventually reached white audiences. The voice of a black gospel preacher was influenced by black secular performers and vice versa. Pentecostal churches introduced tambourines, pianos, organs, banjos, guitars, other stringed instruments and some brass instruments into their services. Choirs often showcased the extreme registers of the female vocal range in a call-and-response counterpoint to the preacher's sermon. Impromptu recitative phrases, melismatic singing, and a highly expressive shout style of singing also characterize black gospel music. As V. Symonenko notes: "Shout is a Negro folk ecstatic manner of singing with elements of declamation, characterized by strong passion and excitement" [21, P. 103].

"White" gospel music emerged from the intersection of various European and American musical traditions, including Protestant Christian hymns, spirituals, and a variety of popular styles. This musical combination has given rise to a form which,





despite many changes, has retained some distinctive qualities. Gospel music is generally based on a strophic form with a refrain, and its verbal lyrics usually reflect personal religious experience and emphasize the importance of salvation. Most of the repertoire is composed in a major key and laid out in a four-part harmonic texture with a melody in the upper voice. The first gospel hymns had a relatively simple rhythmic and harmonic structure using the classical triad of major tonality chords - I, IV and V degrees (TSD), but gradually, under the influence of popular music, its rhythmic and harmonic vocabulary expanded. Until the beginning of the 20th century, gospel hymns were generally serious in content, but since the 20s, the music has taken on a more upbeat character. The organ was replaced by a piano, which in turn was joined by other instruments. The vocal component of the music began to go with the lyrics, which had a more positive character. In the 1930s and 40s, country musicians infused their gospel performances with elements of local country traditions, effectively blurring the line between sacred and secular styles.

In the second half of the 20th century, gospel played an important role in the Protestant religious revival, gaining a greater harmonic diversity under the influence of popular styles. In urban areas, popularized gospel music became the basis of many Protestant services. In the rural southern United States, gospel took on a new identity as a type of popular country music, sometimes called country gospel that was both in practice and stylistically a thoroughly secular tradition. It should be noted that in Ukraine, white gospel became widespread from the end of the 90s of the 20th century in Protestant churches, attracting young people with bright services, in which the musical component played a significant role. Among the songs were many major hit compositions built on the principle of "question-answer", where soloists performed with backing vocals that imitated a traditional gospel choir. The texts of the works were devoted to the theme of service, glorification of the Lord and joyful hopes for eternal life.





So, it is possible to single out a number of features that make it possible to attribute a certain composition to the gospel style: belonging to the genres of vocal music, the leading role of the couplet form, resistance in the verbal text to evangelical plots, the variety of emotional content of the figurative content of the songs (from calm and even sad to fiery and energetic). In this way, a kind of thesaurus is formed, which acts as a semantic constant. "The role of "vocabulary" in the system of musical and speech resources is played by the thesaurus of generalized musical and auditory representations (models) fixed in individual memory" [14, P. 128]. Modern gospel has a fairly simple melody that is easy to remember, it uses the principle of building a "question-answer" melody, the harmony is dominated by chords of major degrees, with the use of diatonic passing inflections. In the melody of the gospel, there is improvisation of the vocalist, which relies on declamation and chanting of supporting tones, it can also have a choir (a choir or backing vocals that act as harmonic support for the soloist, and at some points respond to the soloist's phrases in unison, creating a dialogue) and instrumental accompaniment (piano, electric guitar, bass guitar and drum). When gospel is sung, chain breathing prevails in the choral presentation, and the genre itself became the basis of the soul style.

What features of gospel are there in the composition "Light at the End of the Tunnel"? First of all, if we analyze the verbal text, we can come to the conclusion that the theme of the song corresponds to the range of gospel images and has a symbolic meaning - "light at the end of the tunnel" is a victory in the race (for cars), a meeting with God (for believers) and an appeal to Starlight Express - steam locomotive god. The text, written by Stilgoe, celebrates the power of locomotives, the power of engines, includes a play on words related to the theme of rail travel. Bright metaphors, such as "When the Angel Gabriel blows his magic toot We see the light at the end of the tunnel"





emphasize the connection with the theme of gospel songs. The text mentions James Watt, the inventor of the steam engine, whose work started the industrial revolution, first in England and then throughout the world: "Thanks James Watt (thanks you Mr. Watt) For watching the pot".

The song contains many optimistic appeals, such as "Full on!", prompting the chorus of locomotives to their typical responses of " Choo-choo-choo", and the very idea of dialogic singing comes from the performance of gospels . The gospel genre was chosen by the composer not by chance. Since the final song should be positive, cheerful and danceable, it should also combine solo and choral singing - a better genre than gospel could not be found. The image of an old locomotive-priest with a low voice (bass-baritone) and a choir of faithful locomotives are multi-meaningful - here the playful, humorous and animistic elements are combined.

The song is created in verse form with a bridge and an introduction. As the modern researcher V. Tormakhova notes, "...in pop music, the form ABACB is used much more often, where A is the chorus, B is the chorus, and C is the bridge" [23, p. 228]. The form of the composition "Light at the End of the Tunnel" is unusual - unlike most songs of this type, it does not start with a song, but with a chorus. Its structure looks like this: Intro A B CB B, where A-chorus, B-chorus, C-bridge.

The tonality of the vocal composition is G major; we should also note the use of a fast tempo in the song. In the sheet music there is a characteristic remark - colla voce, meaning "following the voice." There is a typical arrangement in the gospel style (using the Hammond organ), which tunes to the image of the movement of cars. The timbre of the organ is a stylistic marker of Western European church music. The Hammond organ was designed by Lawrence Hammond in 1935 and was originally an inexpensive alternative to pipe organs. It was small in size, easy to use, and was often called an electronic organ. A characteristic





feature of Hammond organs were small levers, with the help of which it was possible to mix different signal forms in different ways. Later models of instruments also had electromechanical vibrato. The Hammond organ found wide popularity in blues, jazz, rock and roll and gospel. In the latter genre, the timbre of this instrument became an integral addition to the voices of the priest, choir and believers, and later became a permanent member of the ensemble of divine services [31].

The composing genius of Andrew Lloyd Webber 's work has shown itself in the fact that he can operate extremely skillfully and freely with various musical genres and styles. The slow introduction (4 measures) begins with a vocal phrase built on a descending octave, which sounds like a locomotive whistle (and is supported by a Hammond organ glissando) and, at the same time, is a characteristic motif that attracts the attention of the audience before the performance begins. V. Tormakhova, analyzing the songs of E.L. Webber, notes about the characteristic features of his language: "Melodies are often built using jumps to wide intervals (octave, nona), cover an extremely wide range and become a real test for the actor-vocalist" [25, P. 380]. In the next two bars, which are the transition from the introduction to the chorus, the tempo gradually becomes faster and the chorus begins at a tempo of "a quarter equals 130 beats per minute", which will be maintained until the end of the song, creating the image of a final race. The first chorus sounds without instrumental accompaniment, the choir members maintain the rhythm only by striking 2nd and 4th notes in the palm of their hands (in 4/4 measure). The whole ensemble enters only in 1 song. At first, the soloist's singing is accompanied by a rhythm section (drum set, tambourine, bass guitar, guitar, Hammond organ) and a choir. Gradually, with each new section of the song, more and more instruments appear. So, in the second chorus, the vocal and choral parts are accompanied by a piano, saxophones are added in the bridge, and brass instruments are also added in the next chorus.





A characteristic feature of the song is the modulation of the last two choruses: the penultimate chorus sounds a second higher – in the key of *As - dur*, and the last one – another half-tone higher – in *A - dur*. The song ends in this key. Thanks to these modulations, the composition acquires a brighter character - because the idea of seeing rather "light at the end of the tunnel" is supported, which is demonstrated on several levels: verbal (repetition of the key phrase), raising the melody to a higher register, adding various orchestral groups with bright counterpoints and imitations, and the use of the soloist's improvisation against the background of the choir performing the last chorus. This technique of modulations, made according to the type of comparison of tonalities, for the development of the material in a pop song is repeatedly used by the composer in the songs of musicals. A similar method can be found in the structure of a duet *Ghost and Christine* in the rock opera by E.L. Webber's "*Phantom of the Opera*", where the climax is achieved with modulations at the end of the duet. "It is the artistic language of the musical as a stage genre, synthesizing both classics and pop, and the figurative vocabulary of related arts, that meets the needs of the broad audience, realizes their desire for hedonism and relaxation" [7, P. 266].

The melody "*Light at The End of the Tunnel*" was written in the best traditions of the gospel genre. In the chorus, the composer creates a hook - the melody is built on the initial motif, which is remembered from the first time. Ukrainian researcher V. Tormakhova claims that the chorus is characterized by the selection of "one intonation-bright motive with its repeated repetition" [22, P. 188]. The chorus begins with an energetic ascending motif built on the chanting of a diminished triad, the second motif is a variant variation of the first, the next is a major modified variant of the shortened second motif, which sounds like a "question", the "answer" to which the next motif will be. In this way, two sentences are formed that make up the chorus.





The choral basis of the composition is the major and minor pentatonic alternating in the adjacent phrases, the minor underlines the words "light at the end of the tunnel" and "inside it can be as dark as the night", and the major underlines the end of the chorus "but there is light at the end of the tunnel". The chant is built on two-beat contrasting phrases that reproduce the principle of responsorial singing, in some of them the chant type of melody that moves up through thirds with the chanting of stable steps prevails, and in others - a declarative type of melody with downward jumps at the end of the phrases. The harmonic sequence of the song is built on tonal ratios typical for the blues: first, fluctuations of the tonic and subdominant (G7 – C 7– G 7- C 7), harmonic inversions of II-VI, and then movement from the tonic by semitones down to the dominant with a solution in tonic (which is characteristic of songs from musicals).

V. Tormakhova draws attention to this principle: "The composer's style is characterized by the predominance of tonal harmonic language, which is felt in the most "hit" episodes. However, there is a harmonic acuity in the dramatic climaxes, when the influence of modern academic music becomes palpable. Ways of achieving harmonic originality are manifested in the creation of unexpected juxtapositions of choral verticals that interrupt the course of standard sequences" [25, P. 380]. Such unexpected in the song "Light at the End of the Tunnel» is tonal comparisons. This technique is not typical for pop songs, but it is used by E.L. Webber to dynamize the form of his "hit" compositions.

History of performances of the song "Light at the End of the Tunnel" consists mainly of performances of musicals by various troupes, as the song includes the singing of soloists and a choir. Among her most notable performance versions are the following, in which the main roles were played by:

- Lon Sutton, P.P. Arnold and others. American singer and actor Lon Sutton [33], who lives in Britain, became famous thanks to the





role of Ramblin Poppa McCoy in the musical "Starlight Express", in the productions of which he played from the very beginning in 1984 and until 1996. The performance earned him a nomination for the L. Olivier Award for the best male role in a musical.

- Richie Havens, an American singer, songwriter and guitarist, performed two songs from the musical in 1987.

- British singers and actors Carl Wayne, Fiona Handley, Jess Conrad, Paul Jones and Stephanie Lawrence recorded cover versions of songs from musicals by E.L. Webber.

- The role of Poppy was also performed by Ray Shell - an American film, television and theater actor, singer, writer, director and producer [34].

- In the German productions, the performers were Trevor Michael George and David Michael Johnson.

- One of the most recent original interpretations of the song is by American singer, songwriter and actor Gregory Porter, recorded in 2018.

V. Moskalenko notes that it is important for the interpreter-researcher to identify stylistic differences in the products of individual musical creativity (musical works), certain stylistic trends, periods in the history of music, etc., through comparison. Actors' interpretations of musicals have common features: in their performance, the dramatic element prevails, and the vocal remains in the background. Many of them tried to imitate the first performance, choosing it as a reference. "The interpretation of pop songs usually arises as a reaction to a bright composition that is fashionable for a short period of time. The emergence of versions can be a kind of tribute to the creativity of a particular performer with the aim of honoring him" [26, P. 35].

When the American singer and actor Lon Sutton first performed the song "Light at the End of the Tunnel", who lives in Britain, he created a unique image of the old locomotive Poppa McCoy in the musical "Starlight Express". Its performance until





1996 was exemplary. His low bass-baritone was closest to the "reference" timbre of a priest singing with a choir in the style of black gospel. The timbre of the vocalist's voice is quite dense, saturated and not very mobile. In the key of G major in the tempo of a quarter equal to 126, he tries to be mobile, but he is more comfortable performing the chorus melody with touches of portamento than legato. As a result, the phrases are chopped up and seem to chant, each sounding separately. This execution creates the image of a locomotive that is difficult to move because it is very old and rusty. The structure of the song is sing-chorus and does not include a bridge. All songs are performed at a slow pace, in an improvisational manner, supporting the idea of dialogue. In songs where more agogic is used, the performer's dramatic performance comes to the fore and his voice can perform more subtle nuances - typical short glissandos using blues notes, exclamations using the growl technique (growling) and improvisation in the high register using falsetto. In the first performance versions of this song, the melody of the song was divided between the old and young locomotives. The performance took place as a dialogue, where the phrases in the low register were sung by Poppa, and in the high register - by a young locomotive. In the last chorus of the song, after the modulation, the melody was sung by the choir, and Lon Sutton punctuated the climax with a sustained note in the high register. Lon Sutton's performance of the song emphasizes the genre base of black gospel, but in general his performance is too heavy for the final song, it lacks shine, lightness and image of relentless movement [33]. The interpretation of Webber's works requires deep insight into the author's intention, which is realized through the analysis of all components - from verbal to musical text. The artist easily creates melodic lines that are flexible, that are simply memorable to the listener. At the same time, they are not simple; they rather create an allusion to certain semantic centers.

The role of Poppa was also performed by Ray Shell - an American film, television and theater actor, singer, writer, director





and producer. His interpretation of the song "Light at the End of the Tunnel" is more virtuosic in terms of vocal performance and light and bright in the created image. This is the song that should be the final composition of the musical. The performer naturally has a light and flexible voice. He easily overcomes the vocal difficulties of the song in the key of G major at the same tempo as the previous performer. The song is performed in one tempo, without slow chants, entirely by one singer. Since revisions were made in the musical, in more modern versions the lines of the young locomotive in the composition "Light at the End of the Tunnel" are missing. The performer easily manages to keep the tempo of the song; he masterfully masters all registers and performs many improvised phrases with the help of falsetto. The song has a bridge and modulations, and the last chorus is performed by the choir, against the background of which the bright improvisation of the soloist in the style of soul sounds in the high register, using exclamations in the manner of a shout. This emphasizes the connection of the interpretive version with the genre of black gospel, but in Ray Shell's performance, Poppy's locomotive is more of a bright superstar than a priest. At the same time, the image of the final song is quite bright, light, moving and positive.

Performance of the song "Light at The End of the Tunnel" by Gregory Porter (created in 2018) is the most convincing, as it combines both the characteristic singing manner of a black gospel priest and the brightness of the final positive song of the musical. Despite the lower key - F major as opposed to the original (G major), the performer, thanks to his vocal technique, manages to be quite mobile, given his rich timbre of voice. The tonality doesn't come across as "blacked out" as the song maintains a single tempo from start to finish, and the improvised phrases are well executed with a soulful manner and characteristic little glissandos that include gliding over the song's bluesy tones.

Porter's performance of the composition can be perceived as a benchmark. In his interpretation, this song is perceived as an





independent musical and intonation program, which is revealed as an artistic whole in the interaction of its standard auditory representations and their interpretations, which is claimed by V. Moskalenko. The singer differs from other performers in his wide stylistic palette - he performs compositions in various directions: swing, funk, soul, gospel, and blues. His author's style is a combination of these directions, which does not always fit into the canons, but creates a unique sound, revealing special aspects of already known compositions. "A high-quality pop vocal is a professional, developed voice with unlimited technical performance freedom and its subsequent ability to express itself in various musical styles, directions and manners..." [2, P. 20]. This definition aptly characterizes the performance style of the famous vocalist.

Gregory Porter (born November 4, 1971 in the USA) is an American singer, songwriter and actor born on November 4, 1971. He is the winner of the Grammy Award for Best Jazz Vocal Album in 2014 for "Liquid Spirit" and in 2017 for "Take Me that the Alley". The singer was born in Sacramento and raised in Bakersfield, California. After graduating in 1989 from Highland High School, he received an athletic scholarship as a football player at San Diego State University, but suffered a shoulder injury while in college and ended his football career. Porter moved to the Bedford-Stuyvesant neighborhood of Brooklyn in 2004 and initially worked as a chef at Lloyd's Bread-Stuy restaurant, where he also performed as a vocalist. The singer performed at other venues, including Sister's Place and Solomon's Porch, and later moved to the Harlem club St. Nick's Pub, where he had a weekly program. Porter 's touring group was formed in the last club .

G. Porter released two albums on the Motéma label together with Membran Entertainment Group, "Water" in 2010 and "Be Good" in 2012 and then signed a contract with Blue Note Records on May 17, 2013. His third album, "Liquid Spirit", released in





September 2013 in the US and Europe. Brian produced the album *Bacchus*. The album won the 2014 Grammy for Best Jazz Vocal Album. It should be noted that the album "Liquid Spirit" enjoyed commercial success rarely achieved by jazz albums, reaching the top 10 in the UK album charts. It has been certified gold by the BPI, having sold over 100,000 units in the UK. Singer fourth album was released on May 6, 2016 [30].

Researchers point out that "G. Porter is one of the singers who constantly performs on Broadway, while not abandoning his work as a composer. Such versatility of musicians, who not only easily reproduce music, but also create it for themselves and other performers, is one of the requirements of the time" [17, P. 216]. The uniqueness of G. Porter also lies in the fact that he has a velvety baritone and a unique vocal manner, which is connected with the use of a synthesis of jazz, funk, R&B, blues and gospel. "In many of his performances, he demonstrates equal strength of voice, softness and skill in different vocal tessitura. This meets the basic requirements of pop and jazz vocalists" [17, P. 207].

In the song "Light at The End of The Tunnel" uses a wide range - from "re" of the minor octave to "la" of the first in the key of G major. Gregory Porter performs it a tone lower - in F major. In the last choruses, he uses improvisation in the middle and high register, with long notes and the use of melismatics derived from the soul style. It conveys the performance style of black gospel singing, where recitation, shout-style shouts and improvisation are present. His natural talent and subtle sense of style allows him to reveal the image of the song with its philosophical idea of "seeing the light at the very end." "Today, the performance of a pop singer is almost always accompanied by the use of elements of the performing arts and non-musical means of expression, namely: plastic arts and choreography; dramatization; the latest lighting technical means; video accompaniment, etc." [12, P. 137].

The practice of Broadway performances allows G. Porter to maintain the tempo of the song without sacrificing the melodic





and rhythmic complexities of the song, and the acting talent reveals new perspectives in the song (like the recitation in the introduction), and the use of vocal improvisation helps to create a climax and general dynamism of the form. "The interpreter must realize that the musical idea formed by him will always be a symbiosis idea. On the one hand, it should reproduce the leading semantic principles in the "composer's work", and on the other hand, it will to some extent present the interpreter's own creative initiative" [14, P. 98].

It is G. Porter's interpretation of the song " Light at The End of The Tunnel" is the most convincing and highly artistic. Gregory Porter is able to create a character that has a multifaceted character. He appears as an interesting person, in which various features are combined. The vocal difficulties present in the musical composition concern, first of all, the persuasiveness in presenting the emotional content of the work, the difficulty of which lies precisely in the reproduction of a philosophical idea and its implications in a playful form. In this case, it can be said that this level of performance interpretation is created by the singer, relying on a number of indicators specified by the artist. "Factors of the organization of the artistic integrity of a musical work are conditionally divided into those set by the composer himself, and those formed by special techniques of musical performance" [14, P.65].

Traditions of the gospel genre can be traced in the following features of the composition. The song is written at a fast pace, the melody is based on minor and major pentatonic; it uses characteristic intonation turns of a question-answer character. The arrangement uses a typical gospel ensemble – Hammond organ, guitar, bass guitar, drums and percussion instruments (tambourine), with a gradual build-up of instruments, starting with hand-clapping vocals at the beginning of the song and ending with a big band chorus in the ends.





The author's idea is to convey the character of black gospel in the final song of the musical. "Intonation expressiveness of the themes of E.L. Webber is rightfully given the title of one of the best melodists of the 20th century. The themes of this musical, like a number of other works, became hits and entered the concert repertoire of many pop and classical singers. They often become the musical decoration of vocal shows, providing an opportunity to get acquainted with modern composer thinking and show singers their vocal capabilities," V. Tormakhova notes in his publication [25, P. 380].

In black gospel singing there is a peculiarity of intonation, which is characteristic of the Negro folk manner of singing - it is the predominance of the chest register in the sound. According to the traditions of the genre, the performer's voice (imitation of a preacher's singing) should be low, rich and dense. The song has a number of vocal tasks that are difficult to combine with a rich voice. One of such problematic tasks is the performance of melismas. "Melisms are small melodic decorations and their conventional signs, one of the types of musical ornamentation. Melismas include *forschlag*, *gruppeto*, double mordent, crossed-out mordent, trill, double-crossed-out mordent, and others. In pop music, in particular, jazz, melismas borrowed from classical music are common" [13].

It is difficult for a vocalist with a low saturated timbre to perform melismas. To solve this performance problem, it is necessary to have the appropriate vocal technique. The large range of the song is another performance difficulty. When performing a song using the chest register, it is difficult for the vocalist to perform the high notes ("la" and "si" of the first octave) with a tight voice. This is an extremely difficult task for an untrained vocalist. To solve the task, it is necessary to master the technique of mixing registers and use it throughout the entire range of the song. Gospel songs often contain stories from the Gospel; the text is dominated by declamation with the use of a large number of





words, not always chanted. Such is the text of the song "Light at the End of the Tunnel", in which there is few songs. At a fast pace, much small duration of sounds alternate, which need to be emphasized, accentuating, which is a difficult task for a dense voice. Loud dynamics are another challenge for a vocalist. In the song, it is necessary to maintain the appropriate dynamic level, and high tessitura and loud sound create an additional load on the dense voice of the performer. In the last choruses of the composition, loud long notes are used, which are a difficult task for an untrained singer. In songs with a declamation-type melody, there are usually many accents, which must be performed with different degrees of emphasis, depending on the part of the measure. In the measure of 4/4 in black gospel, the 2nd and 4th parts are accented; the rhythmic thinking takes place in equal eighths. Another difficulty in performing the song "Light at the End of the Tunnel" is the use of a mixed vocal register with a predominance of chest. In high tessitura it is difficult to do. This is one of the most difficult executive tasks of a composition. To perform sounds in the high register with loud dynamics of a dense voice, it is advisable to use belting. "Belting is a vocal technique in which high notes are sung on the support, not falsetto, the voice sounds powerful, dense and voluminous" [1].

Performance of the composition "Light at the End of the Tunnel" is a difficult task for the vocalist in terms of the use of breathing. When reading notes, Gregory Porter immediately imagines the musical and intonational meanings behind them, and can even mentally include the energy of his own performing motor skills in this process. At a fast pace, with a large number of words without chanting, there is little time for breathing, so you need to maintain stable breathing in combination with the formation of a properly open throat. As Seth Riggs notes, "You don't need a lot of air to make a good sound. Even when singing loudly, the amount of air you use will be enough to support the vibration of the vocal cords - no more, no less - so that your sound





will come out without any tension... With optimal breathing, the balance between air and muscles is established» [20, P. 21-22]. The song uses 2 modulations, for the performance of which it is necessary to develop a harmonic ear, and to maintain the rhythmic complexities of the song - syncopation, accentuation of the 2nd and 4th bars of the beat, it is necessary to perform exercises to develop a sense of metrorhythm. Moreover, it is necessary to pay attention to intonation, which acquires the role of a communicative center. "Intonation (from the Latin *intonare* - to pronounce) is a specific means of artistic communication, expression and transmission of an emotionally saturated thought with the help of space-time movement in its sound (human voice and sounds of musical instruments) and visual (gesture, facial expressions, pantomime) form" [14, P. 21].

G. Porter's interpretation is the most modern, virtuosic, and also emphasizes the features of the black gospel genre. As S. Kishakevich notes in his research, "the decisive factor for any performer should not be the analysis of technical aspects of sound extraction, achieving the required degree of sound presentation, control of the diaphragm, but the realization of the desired image, and this should be achieved not only with the help of vocal data , but also due to acting" [9, P. 127].

Conclusions. Andrew Lloyd Webber is a leading composer who made a great contribution to the development of popular and academic music. The specificity of the artist's individual style is connected with bright melodism, the ability to create themes that are easy to remember. In the composer's creative method, one can distinguish signs of turning to stylistic diversity. These features are most clearly present in his musicals and rock operas, which occupy a prominent place in his work. The musical "Starlight Express" is one of the interesting works written by E.L. Webber. In terms of style, this musical features features of various styles of American entertainment music: from blues, country and gospel to rap and rock and roll. Let us note the genesis of the songs from the





work, which is based on the gospel genre, which is indicated by its characteristic features: figurative content (evangelical themes with an emphasis on the theme of salvation, service and other Christian ideas), couplet form, responsive type of melody, typical harmonic triad of the era of classicism (TSD), enriched with various harmonic turns, features of the arrangement (primarily, the use of such stylistic markers as the choir and the Hammond organ) and the specifics of performance with elements of improvisation and the manner of singing shout.

In the composition "Light at The End of the Tunnel" together with the typical features of gospel, you can trace the signs of the author's style of E.L. Webber, which is manifested in the use of a melody with a hook chorus, characteristic modulations that dynamize the form, an original structural solution of the song that begins with the introduction and chorus, a harmonic sequence that incorporates features of the blues and the song, masterful orchestration with dramatic development. The gospel genre plays the role of a semantic center, on which a foundation is created, which has an important semantic load, which helps to reveal the images of the characters.

Andrew Lloyd Webber's songwriting skills work is characterized by the fact that he is extremely skillful and free to operate with different musical genres and styles, which gives his music a modern flavor of sound. We will also note the amazing theatrical vision of the composer, which allows him to create unforgettable theatrical productions. The appeal to the gospel genre in Webber's work is not accidental, because it occupies a prominent place in modern popular spiritual music. He became a bright phenomenon of US culture, reflecting the feelings of black Americans. Over the years of its existence, gospel music has been influenced by various directions of jazz, rock and pop music (country, blues, and rock and roll). His melody, harmonic thinking and arrangement were enriched thanks to the development of instrumentation, vocal technique and means of storing and





distributing musical information. Today, gospel has its place in the market of the music industry. Gospel singers repeatedly entered the American charts with their hits. That is why Webber turns to this genre in his works. It is extremely important to emphasize connections with this genre when performing, as is the case in the composition "Light at the End of the Tunnel".

Interpretations of the song include mainly versions of various productions and cover versions. Among them, the most original is the performance of H. Port era. His vocal technique, natural sense of style and acting skills create a unique image. Among the vocal difficulties of the song, one can indicate a fast tempo, a wide range, a large number of accented text, melismas, a short time for inhalation, the use of chest register and belting. Thanks to the text of the song, created in the gospel tradition, but with elements of irony and symbolism, it imitates the preacher's singing and the believers' lines. In the musical, where the acting characters are steam locomotives, the idea of passion for speed is emphasized, the human genius that created powerful machinery and the desire to reach the light despite all obstacles is celebrated. It is important to emphasize that precisely in his interpretation this composition is perceived as an independent musical and intonation program, which is revealed as an artistic whole in the interaction of its standard auditory representations.

Webber's achievement is to create a wide palette for creating a musical text that is understandable to the listening audience and creates opportunities for different performing interpretations. Turning to a well-known genre provides grounds for creating additional horizons of meaning, which are read at different levels. The choice of characteristic features of the gospel genre allows you to initiate the formation of additional meanings. At the same time, the artist does not simply copy this genre, but endows it with his own author's text. The interpretation of Webber's works requires deep insight into the author's intention, which is realized through the analysis of all components - from verbal to musical text.



**References:**

1. Belting. "Solovey" vocal studio. URL: <https://soloveyvocal.com/news/belting/> (access date 06/02/2022).
2. Gavatsko E. P. Formation of vocal skills in students of pop singing studio. Scientific and methodological manual. Uzhgorod: Transcarpathian Institute of Postgraduate Pedagogical Education, 2017. 65 p.
3. Gregory Porter. Biography of the artist. URL: <https://salvemusic.com.ua/gregory-porter-gregori-porter-biografiya-artista/> (access date 06/03/2022).
4. Husakova N.M., Zaitseva I.E. The American Musical: Questions of Formation and Genre Formation. *Bulletin of the National Academy of Managerial Personnel of Culture and Arts*, 2017. No. 1. pp. 104-108.
5. Drozzhina N.V. Vocal performance in the system of pop music art: Ph D. Thesis: 17.00.03 / Kharkiv State University of Arts named after I.P. Kotlyarevskiyi. Kharkiv, 2008. 16 p.
6. Zadorozhnaya S. Type of leitmotifs in the Musical Andrew Lloyd Webber's "Phantom of the Opera". *Kyiv musicology*, 2019. No. 54. pp. 63-69.
7. Zaitseva I.E. Some trends in the development of the Ukrainian musical as an art and branch of the show industry. *Young scientist*, 2017. No. 10 (50). pp. 262-267.
8. Zaitseva I.E. Musical and rock opera as multifunctional artistic genres. *Young scientist*, 2017. No. 11 (51). pp.543-548.
9. Kishakevich S. V. Some aspects of teaching pop singing according to the methods of foreign vocal pedagogies. *Scientific journal of the M.P. Drahomanov NPU*. 2021. Issue 80. Volume 1. pp.124-128.
10. Collier D. L. Formation jazz. Moscow: "Rainbow", 1984. 396 p.
11. Komlikova A. Rock opera: to the question of the formation of the genre in Ukraine. *Kyiv musicology*. Kyiv: Kyiv





Institute of Music named after R.M. Gliera; NMAU named after P.I. Tchaikovsky, 2011. Vol. 39. pp. 159-167.

12. Kulaga T. O. Modern pop vocal art as a cultural phenomenon of the 21st century. *Materials Proceedings of the 2nd International Scientific and Practical Conference "Scientific Research in XXI Century" (February 6-8, 2020)*. Ottawa, Canada: Methuen Publishing House, 2020. pp. 135-138.

13. Melismas. URL: <https://uk.wikipedia.org/wiki/> (date of access 02.06.2022).

14. Moskalenko V. Lectures on musical interpretation. Tutorial. Kyiv 2013. 134 p.

15. Popova A. B., Synenko O. O. Modern trends in the training of pop singers (on the example of Gregory Porter). *Innovative pedagogy*. Odesa: "Helvetika " Publishing House, 2020. Issue 28. pp. 215-218.

16. Popova A.B., Fedosenko K.M. Soul style traditions in domestic vocal practice. *Materials of international science and practice conf. "Ukraine in the world globalization processes: culture, economy, society"*. Kyiv, March 25–26, 2020. Kyiv: KNUKiM, 2020. pp. 228–230.

17. Popova A. Specificity of Gregory Porter's vocal manner. *Materials of the annual scientific and practical internet conference of professors and teaching staff, doctoral students, post-graduate students, masters and students "Music in dialogue with modernity: artistic, pedagogical, communication aspects of the musical culture of Ukraine in the 21st century"*. Kyiv: KNUKiM, 2020. pp. 207–208.

18. Sinenko O. The specifics of Konstantin Meladze's compositional style (on the example of the musical "Evenings on a farm near Dykanka"). *Actual issues of humanitarian sciences*, 2022. Vol. 47, vol. 4, pp. 17-21.

19. Sakharova A. Andrew Lloyd Webber's Musical Theater: genre and style models mass and academic of music: diss. ... candidate of science 17.00.02, 2008. URL:





<https://cheloveknauka.com/muzykalnnyy-teatr-endryu-lloyd-uebbera-zhanrovo-stilevye-modeli-massovoy-i-akademicheskoy-muzyki> (access date 03.06.2022).

20. Seth Riggs. How became a star. Guitar College. Moscow: "SyNag SoPede", 2000. 104 p.

21. Symonenko V. S. Lexicon of jazz. Kyiv: Muzichna Ukraina, 1981. 114 p.

22. Tormakhova V. How to create a hit (advice to the composer). *Kyiv musicology*. Kyiv, 2005. Issue 17. pp. 186-191.

23. Tormakhova V. M. Evolution of the couplet form in rock and pop music. *Bulletin of the National Academy of Managers of Culture and Arts*. 2020. No. 3. pp. 226-230.

24. Tormakhova V. M. Ukrainian pop music and folklore: interpenetration and synthesis: Ph.D. Thesis: 17.00.03 - Musical art. Kyiv, 2007. 17 p.

25. Tormakhova V. M. Characteristics of Andrew Lloyd Webber's work. *Materials of the international scientific and practical conference "Music in dialogue with modernity: educational, art history, educational, art history, cultural studies"*. Kyiv: KNUKiM, 2021. pp. 379-381.

26. Tormakhova V. Peculiarities of interpretation in pop music. *Scientific notes of Ternopil National Pedagogical University named after Volodymyr Hnatyuk. Series "Art history"*. 2017. No. 1. pp. 32-36.

27. Tormakhova V., Lebid Yu. Features of the chamber musical "Solomon and Sulamith: Song of Songs" by Vyacheslav Polyansky. *Actual issues of humanitarian sciences*, 2021. Issue 41, Vol. 3. pp. 36-40.

28. Gorlinski V. Gospel _ music. URL: <https://www.britannica.com/topic/gospel-music> (access date 07/02/2022).

29. Gospel Music Styles. URL: <http://www.earlygospel.com/gospel-music-styles/> (access date 07/04/2022).





30. Gregory Porter. URL: <https://www.last.fm/ru/music/Gregory+Porter/+wiki> (access date 07/04/2022).
31. Hammond organ. URL: https://en.wikipedia.org/wiki/Hammond_organ (access date 07/04/2022).
32. Light At The End Of The Tunnel. Gregory Porter <https://www.youtube.com/watch?v=CMu2V6iNSaw> URL: (access date 02.06.2022)
33. Light At The End Of The Tunnel. Lon Sutton - PP Arnold URL: <https://www.youtube.com/watch?v=Ehk1YnTw3ho> (access date 02.06.2022)
34. Light At The End Of The Tunnel. Ray Shell. <https://www.youtube.com/watch?v=U4ao59NJTug> (access date 02.06.2022)
35. Stilgoe Richard. Bioraphy. URL: <https://richardstilgoe.com/biography.html> (access date 06/02/2022).
36. Ted Pease. Jazz Composition. Theory And Practice: Berklee, 2003. 201 p.
37. Webber EL Starlight Express. URL: <https://www.andrewlloydwebber.com/show/starlight-express/> (access date 06/02/2022).
38. Webber EL Starlight Express. URL: https://ru.wikipedia.org/wiki/%D0%97%D0%B2%D1%91%D0%B7%D0%B4%D0%BD%D1%8B%D0%B9_%D0%AD%D0%BA%D1%81%D0%BF%D1%80%D0%B5%D1%81%D1%81 (date of application 06/03/2022).



MODERNÍ ASPEKTY VĚDY

Svazek XXI mezinárodní kolektivní monografie

Podepsáno k tisku 11. červenec 2022
Formát 60x90/8. Ofsetový papír a tisk
Headset Times New Roman.
Mysl. tisk. oblouk. 8.2. Náklad 100 kopií.